

•54124 8 MAY. 1961



MEMORIA DESCRIPTIVA

Correspondiente a la solicitud de registro de un modelo de utilidad que, por veinte años, se solicita para España y sus Colonias a favor de Don Pablo ALCON PUEYO y Don Andres SERRANO FUYOLA, ambos de nacionalidad española, residentes en Zaragoza, calle de Arzobispo Apaolaza, número cinco, -

p o r

«DISPOSITIVO PARA EVITAR SALPICADURAS APLICABLE A GRIFOS Y SIMILARES»

El presente modelo de utilidad se refiere a un nuevo dispositivo cuya finalidad es evitar las salpicaduras de los grifos duchas etc., que presenta la ventaja, además de la ya apuntada, de poderse adaptar sobre los mismos con gran facilidad sin ser preciso efectuar roscados ni modificación alguna ya que tal dispositivo está construido en material plástico elástico totalmente inocuo a la acción oxidante del agua con lo que se evita el peligro de formación de óxido, suciedad etc.



- 2 -

54124

10

Pero todavia presenta otra ventaja el objeto industrial a que se refiere esta memoria descriptiva y es que al estar compuesto por dos cuerpos acoplables como luego se detallará tiene el presente dispositivo dos finalidades: una, la de evitar las salpicaduras a que se hace referencia en el enunciado de este modelo de utilidad, y la segunda de servir de rociador en todos aquellos casos en que el usuario necesite disponer de tal dispositivo para fines específicos de laboratorio, casa, jardineria etc.

15

20

En la hoja de planos que se acompaña queda representado un posible ejemplo de realización en la práctica el cual se cita únicamente a modo de explicación y por lo tanto sin caracter limitativo alguno.

25

Consta esencialmente de dos cuerpos acoplables el primero de los cuales es un manguito (1) con reborde interior hueco para su facil adaptación a los distintos diámetros de grifo, y otro segundo cuerpo (2) que se monta y desmonta a presión sobre el primero.

30

En el manguito de adaptación al grifo va dispuesto en su parte inferior un doble anillo de chapa taladrada con varios orificios (3) que tiene la finalidad de hacer que el chorro de agua caiga en forma de ducha cuando así se desee. Por su parte el segundo cuerpo lleva en su boca inferior fijo otro anillo o aro de tela metálica (4) tamizador del chorro de agua de modo que esta, al caer, no salpique.

35

Se hace la salvedad de que el dispositivo acoplable a grifos y similares para evitar las salpicaduras del chorro de agua que constituye el objeto de el presente modelo de utilidad, podrá ser alterado en detalles accidentales de tama



- 4 -

• 54124

70

de recaer la protección jurídica del presente modelo de utilidad que, por veinte años, se solicita para España y sus Colonias, - - - - -

p o r

»DISPOSITIVO PARA EVITAR SALPICADURAS APLICABLE A GRIFOS Y SIMILARES»

75

Todo conforme queda expresado en la presente memoria - descriptiva que consta de cuatro folios escritos a máquina por una sola cara y hoja de dibujos que se acompaña.

Madrid, 8 MAY. 1956

P.A.,

PEDRO FELIX MORA
S. P.

•54124

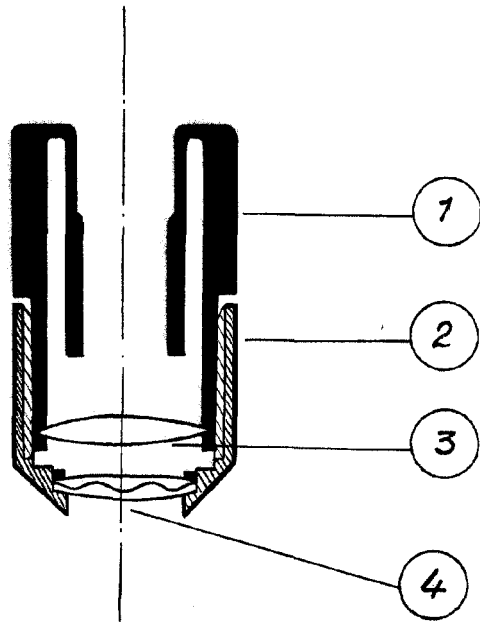

ESCALA VARIABLE
MADRID, 8 MAY. 1956
P.A. PEDRO FELIU MARRA
P.R.

A handwritten signature in black ink, written in a cursive style, positioned below the typed text.