



• 54116

M O D E L O  
D E  
U T I L I D A D

para "UN ENVASE PERFECCIONADO PARA MEDIAS", a favor de la razón social A. y R. BLASI CANELA, S.R.C., domiciliada en TARRASA (Barcelona), calle del Colegio, nº 47.

• = •

MEMORIA DESCRIPTIVA

El presente modelo de utilidad se refiere a un envase perfeccionado para medias.

5. Con el modelo se logran varios fines conjuntos, a saber un correcto envasado de la media que asegura su buena presentación, un encarpetado de la media en posición extendida dentro de su doblado, que permite acondicionar varios envases en una misma caja sin que presenten gran encumbramiento y finalmente, una vez el envase en propiedad de la compradora, se puede convertir en un estuche de bonita presentación y poco volumen.

10. Con el fin de facilitar la explicación, se acompaña a la



presente memoria, una lámina de dibujos, en la que se ha representado un caso de realización que se cita a título de ejemplo.

En el dibujo:

5. La figura 1 muestra el envase totalmente desplegado, la figura 2 manifiesta la posición del envase abierto con la media doblada, colocada en él,

la figura 3 indica el envase plegado en la primera fase que sirve para su almacenaje,

la figura 4 muestra varios envases almacenados, y

10. las figuras 5 y 6 indican el envase separado y formando el estuche totalmente plegado y atado.

Consiste el modelo, en una cartulina o similar -1- cortada de modo que forme una tira rectangular con líneas de plegados -2-, de las cuales las extremas dejan sobrante dos solapas -3- y -4-.

15. En los dos primeros planos a) y b) se encuentra una cinta etiqueta -5- que por adecuadas aberturas pasa al exterior formando los terminales -6- y -7-.

20. En el plano b) se halla unido el papel decorativo -8- con el que se cubre la media envasada -9- fig. 2.

25. Sobre este envasado inicial se vuelve el resto de la tira formando así una primera cartera, figura 3, que se completa cerrando sobre ella la solapa -3-, fig. 4, formando así un conjunto plano de poco volumen que facilita su apilado con otros, tal como se destaca en la propia figura 4.

30. Una vez destacado un envase para su venta, figs. 5,6 ya se puede doblar por la línea intermedia -10- quedando entonces enfrentados los bordes -11- y como cada uno de ellos lleva el terminal de la cinta etiqueta, puede ésta atarse, dando lugar al estuche, tal como se indica en -12-.

• 54116.8



5. El modelo, dentro de su esencialidad, puede ser llevado a la práctica en otras formas de realización que difieran en detalle de la indicada a título de ejemplo en la descripción, a las cuales alcanzará igualmente la protección que se recaba. Podrá, pues, construirse en cualquier forma y tamaño, con los materiales más adecuados, por quedar todo ello comprendido en el espíritu de las reivindicaciones.

N O T A

10. Descrito el objeto y utilidad de la invención, lo que se declara como no divulgado ni practicado en España, comprende las siguientes reivindicaciones:

15. 1. Un envase perfeccionado para medias, caracterizado por estar constituido por una tira de cartulina o similar que presenta líneas de doblado transversales que definen tres planos iguales y dos solapas extremas, comprendiendo como cubrición para dos planos una lámina flexible y decorativa con la que se cubre la media doblada que se coloca sobre dichos planos, quedando en las líneas de doblados de estos dos planos, sobresalientes al exterior los extremos de una cinta etiqueta.

20. 2. Un envase según la anterior reivindicación en el que el plano restante y su solapa, sirven para plegarse sobre los dos anteriores y formar con la otra solapa un primer envoltorio en forma de sobre largo, adecuado para el apilado y almacenado.

25. 3. Un envase según las reivindicaciones 1 y 2 en el que se realiza un segundo doblado por la línea intermedia según la segunda reivindicación dando lugar entonces a un estuche-cartera

•541168 M



que se cierra por atadura de dos cintas etiqueta que resultan entonces en sus bordes enfrentados.

4. Un envase perfeccionado para medias.

Según se describe y reivindica en la presente memoria descriptiva que consta de cuatro hojas, foliadas y escritas a máquina por una sola cara, acompañadas de una lámina de dibujos.

Madrid, a - 8 MAY 1956

A. Y R. BLASI CANELA, S.R.C.

P.a.

JAIME ISERN MIRALLES

P.P.

•54116

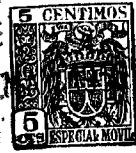

Fig. 1

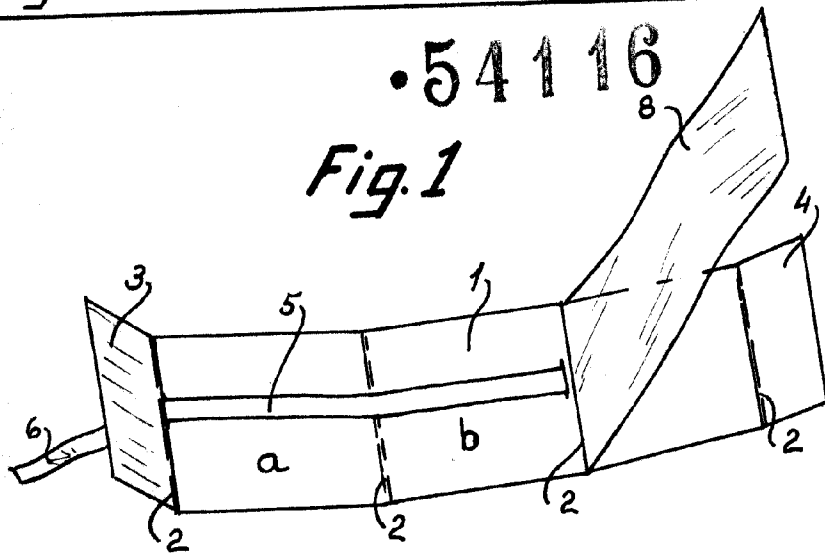

Fig. 2

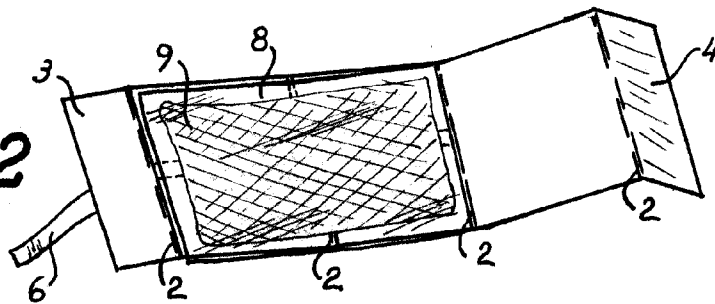

Fig. 3

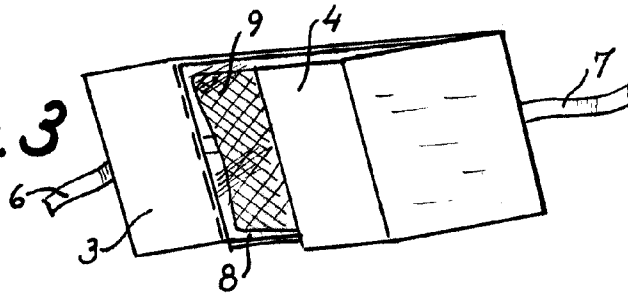

Fig. 5

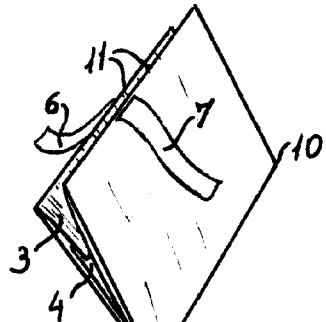

Fig. 4

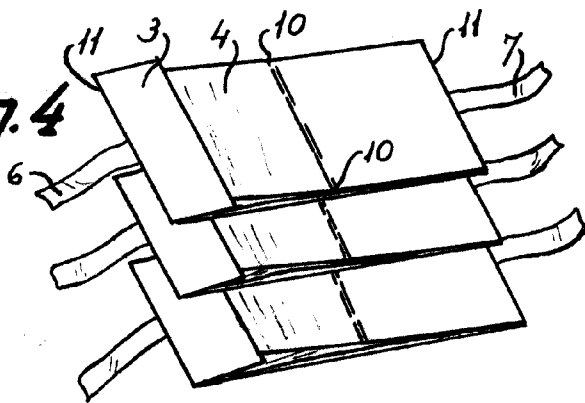
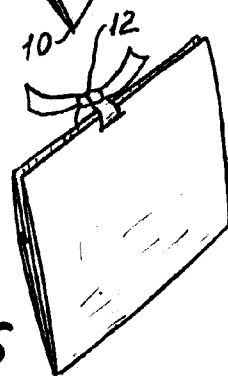

Fig. 6



Madrid, - 8 MAY 1956.  
Jaime Isern

p.p.