



•54093

MEMORIA DESCRIPTIVA

del Modelo de Utilidad, por 20 años, solicitado a favor de Don José Oriol ESCARDIBUL Cristiá y Don Eusebio ESCARDIBUL Cristiá, ambos de nacionalidad Española, residentes en Barcelona, calle de Sicilia numero 161, por " UN MANGO PERFECCIONADO PARA PALETAS DE JUEGO DE PELOTA ".

5 El presente Modelo hace referencia a un mango para paletas de juego de pelota, concretamente de Ping-Pong, dotado de perfeccionamientos que le permiten cuidar de su limpieza y conservación en mejores condiciones, que todos los modelos conocidos anteriormente.

10 Su característica esencial consiste en recubrir la prolongación inferior lineal, del círculo de la pala, mediante dos cachas de material plástico dotada de una estructura de vaciados internos que le dan volumen y consistencia, sin aumentar en nada su peso, estando fijadas entre sí y con el apéndice de la pala, mediante unos remaches determinados, distribuidos en el sentido longitudinal del mango y en número variado.



15 Del empleo de dicho mango se deriva la ventaja de conser-
var indefinidamente el aspecto de nuevo, en la parte que se
halla más insistentemente en contacto con la mano del jugador
y que, por efecto del sudor y el polvo, adquiere rápidamente
un aspecto de suciedad o de desgaste. El nuevo modelo que se
solicita permite su frecuente limpieza con agua y jabón en
20 consonancia con la ventaja antedicha.

En la hoja gráfica adjunta se representa un caso práctico
de realización del citado mango, dado a título de ejemplo, en
el que basar la siguiente descripción .

25 La figura 1 reproduce el aspecto frontal del objeto del Mo-
delo. La figura 2, reproduce esquemáticamente dicho mango sec-
cionado al nivel de la línea AB de la anterior figura. La -
figura 3, representa la vista lateral del mango. Y la figura-
4, representa en perspectiva una de las dos cachas que lo -
constituyen.

30 Siguiendo los diseños vemos que las dos partes -1- y -2- ,
que componen el mango en sí, son simétricas juntándose por -
las dos aristas laterales -1'- y -2'-, en toda su longitud de
su altura, separándose divergentemente al llegar a la altura-
en que sus aristas superiores -3- y -4- establecen el contac-
35 to con la circunferencia plana de la pala -5-; formando en -
cuanto a su figura un ensanchamiento a modo de " T " que la
da mayor capacidad de contacto.

Cada una de las dos mitades constituye un cuerpo ahuecado,
que presenta en su cara interna unos topes o salientes cilín-
40 dricos -6- cuyas alturas sumadas a las correspondientes aban-
delas -7- dan lugar a aprisionar al apéndice inferior -8- de
la pala -5-, al propio tiempo que su conducto interno estable-
ce el cauce o lugar de fijación de unos remaches -9- (que pu-
diendo ser de cualquier tipo mecánico conocido) los cuales,



45 perforando la placa de madera, aseguran y solidifican la unión de las tres piezas que integran el mango.

Se completa la efectividad de dicho mango, teniendo en su superficie externa dos zonas de grafilado que facilitan en gran manera su manipulación.

50 En el detalle de la figura 4, puede observarse que cada uno de los salientes cilíndricos -10- refuerzan su unión a la cubierta externa mediante unos nervios transversales -11-.

Según queda indicado, el material usado preferentemente para la elaboración de dicho mango será cualquiera de las variantes de polistireno sólido y , en general, en cuanto a tamaños, configuración y demás detalles de presentación, variarán transitoriamente, sin que de ello se derive ninguna alteración en la esencialidad del Modelo.

===== N O T A =====

60 Se reivindica como objeto de este Modelo de Utilidad:-

1º.-Un mango perfeccionado para paletas de juego de pelota, que se caracteriza por estar constituido por dos mitades semejantes y opuestas, uniéndose por adaptación de las aristas laterales y teniendo como medio de afianzamiento, unos remaches, en número variable, de tipo mecánico cualquiera, los cuales unen el apéndice central de la paleta de madera con las dos cachas, localizándose en el interior de unos topes cilíndricos existentes en la cara interna de las mismas, con el fin de salvar el hueco interior, elevándose hasta el nivel en que aprisionan al mencionado apéndice de la paleta.

70 2º.- Un mango perfeccionado para paletas de juego de pelota, según reivindicación 1º., que se caracteriza por presentar la silueta de un cilindro aplanado de bordes paralelos que inician una curva de ensanchamiento en su parte alta, para formar las



75 dos pestañas que montan sobre la superficie plana de la pa -
leta de madera; presentando además en su cara externa unas -
zonas de moleteado que facilitan el sostenimiento manual del
mango.

3º.- Un mango perfeccionado para paletas de juego de pelota .

80 Consta la presente memoria descriptiva de cuatro hojas fo -

81 liadas escritas por una sola cara.

Barcelona, 4 de MAYO de 1956.

P. A.

M. LLORT

M. Llort

54093

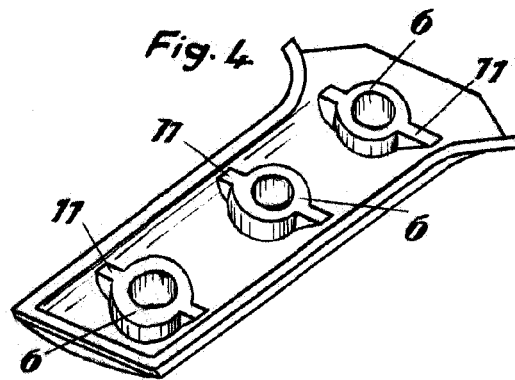
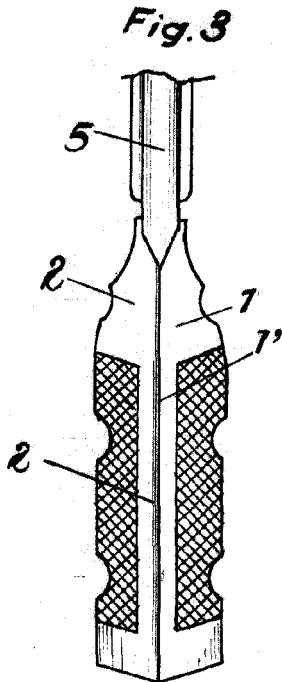
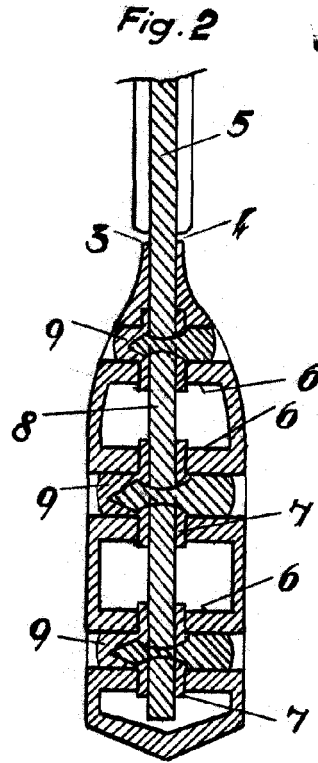
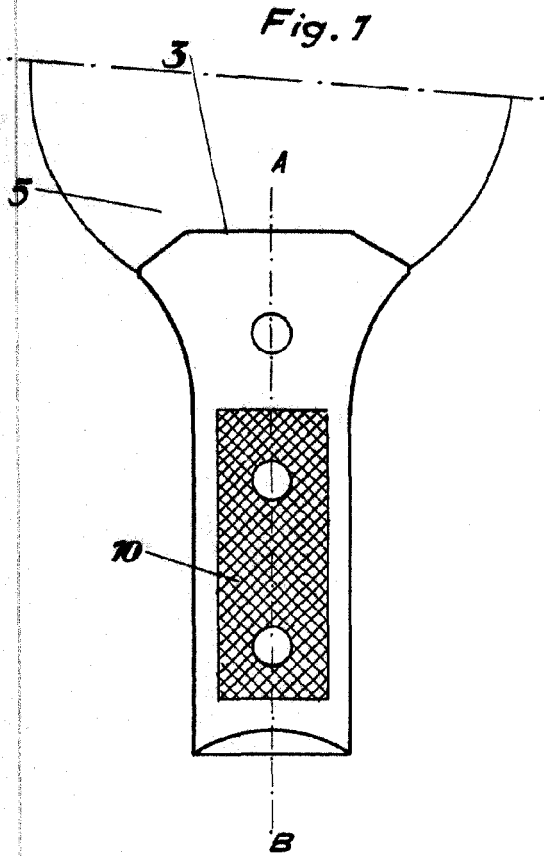

BARCELONA 4 DE Mayo DE 1956
M. LLORT
P. 11

Escala variable