



•54081

M O D E L O  
D E  
U T I L I D A D

a favor de Don MANUEL RIBES RODES, de nacionalidad española, residente en Barcelona, calle San Germán, 5, por "CARRITO CON FIGURAS ANIMADAS".

- . -

MEMORIA DESCRIPTIVA

5. La presente invención se refiere a un carrito con figuras animadas constitutivo de un juguete atractivo y de gran entretenimiento en virtud de los movimientos de que tanto de giro como de sube y baja están dotadas las figuras.

10. El indicado carrito consiste esencialmente en una placa soporte montada sobre juegos de ruedas dispuestos en sus correspondientes ejes de giro, sobre cuya placa van colocadas, asentadas en sendas plataformas, una pluralidad de figuras. Cada una de dichas plataformas dispo-

•5408 17 AB 6



5. ne axialmente de un pivote, solidario de la placa, en el que puede girar y desplazarse axialmente bajo la acción de una excéntrica montada en uno de los ejes de giro de las ruedas y sobre cuya excéntrica, sobresaliente a través de la placa, queda apoyada asimismo cada plataforma. El conjunto dispone para su arrastre de un tirador apropiado, tal como por ejemplo un cordel, sujeto convenientemente a la placa soporte.

10. Para la mejor comprensión de cuanto se indica en la presente memoria descriptiva se acompaña un dibujo en el que, tan sólo a título de ejemplo, se representa un caso práctico de realización del carrito objeto de la invención.

15. En dicho dibujo, la figura 1 muestra una vista en perspectiva; la figura 2 una vista en alzado frontal parcialmente seccionado; y en la figura 3 se observa en vista análoga a la de la figura 2 el alzado lateral, con flechas indicadoras de los movimientos que animan a las figuras.

20. El indicado carrito está constituido por una placa soporte -1- de forma rectangular y bordes acodados, la cual va montada sobre dos juegos de ruedas -2- dispuestos en los extremos de sendos ejes de giro -3- y -4-. Sobre la placa indicada -1- van colocadas dos figuras -5- y -6- representativas de gigantes, varón la primera y hembra la segunda, las cuales asientan en sendas peanas -7- solidarias, respectivamente, de una plataforma -8- y -9- cada una de ellas. Cada plataforma dispone axialmente de

25.



un pivote -10-, solidario de la placa -1-, en el que puede girar libremente y ser desplazada en sentido axial. Dichas plataformas quedan apoyadas asimismo sobre sendas excéntricas -11- y -12- que sobresalientes a través de las placas -1- van montadas respectivamente sobre los ejes de giro -2-.

Completa el carrito un cordón -13- sujeto en la parte anterior de la placa -1- por mediación del cual se efectúa el arrastre del juguete.

10. Como se deduce de la descripción hecha y por la observación del dibujo, el funcionamiento del carrito objeto de la invención es el siguiente: al ser desplazado el carrito las ruedas -2- provocan el giro de los ejes -3- y -4- en que van montadas y con ello la rotación de las excéntricas -11- y -12- solidarias de dichos ejes.

15. Esta rotación de las excéntricas se traduce simultáneamente en el giro y desplazamiento en sentido axial de las plataformas -8- y -9-, con sus respectivas figuras -5- y -6-, cuyos movimientos están representados por las flechas -14- y -15-.

20. Se comprende que serán independientes del objeto de la invención los materiales empleados en el juguete, así como la forma y dimensiones, tanto absolutas como relativas, de los diversos elementos constitutivos del mismo y, en general, todo cuanto no afecte a su esencialidad.

25.

•54081

27



N O T A

Se reivindica como objeto del presente modelo de utilidad:-

5. 1. Carrito con figuras animadas, que se caracteriza esencialmente por estar constituido por una placa soporte montada sobre juegos de ruedas dispuestos en sus correspondientes ejes de giro, en cuya placa van colocadas, asentadas en sendas plataformas, una pluralidad de figuras, cada una de las cuales dispone axialmente de un pivote, solidario de la placa, en el que puede girar y desplazarse en sentido axial bajo la acción de una excéntrica montada en uno de los ejes de giro de las ruedas y sobre cuya excéntrica, sobresaliente a través de la placa, queda apoyada además cada plataforma, disponiendo el conjunto para su arrastre de un tirador apropiado.

15. 2. Carrito con figuras animadas.

La presente memoria consta de cuatro hojas foliadas, escritas por una sola cara.

Barcelona, a 27 de abril de 1956.

Manuel RIBES RODÉS

p.a.

54081

Fig. 1

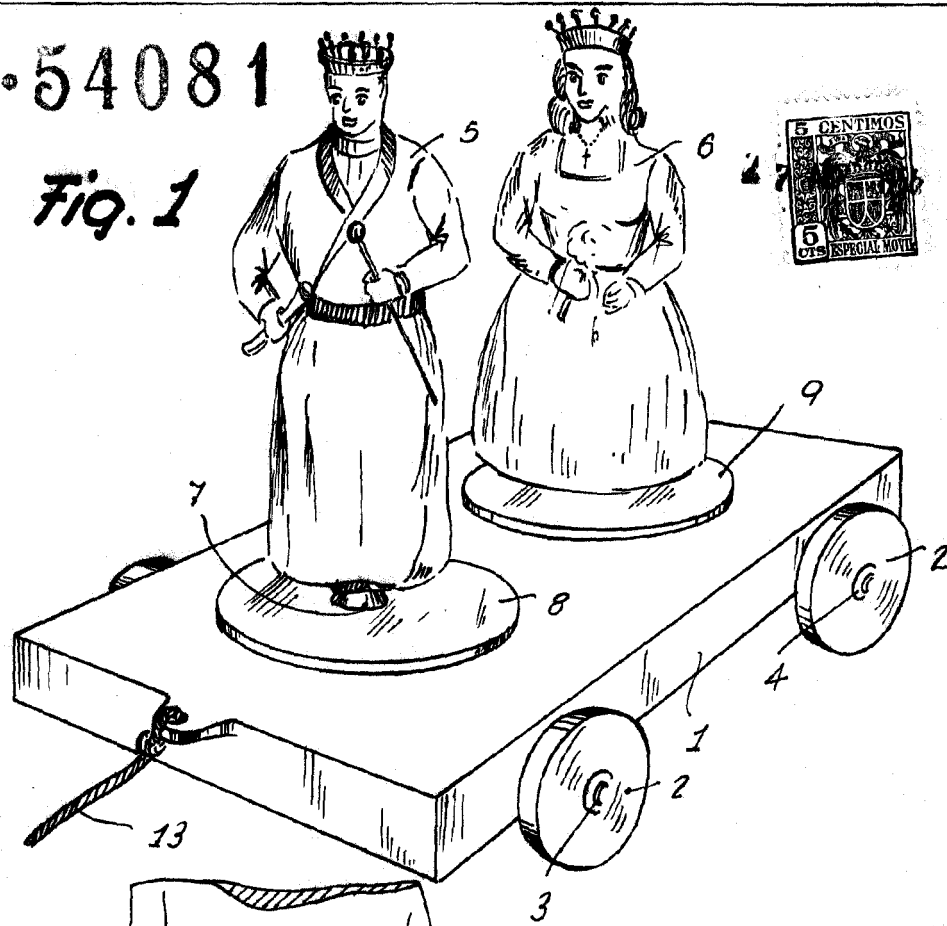

Fig. 2

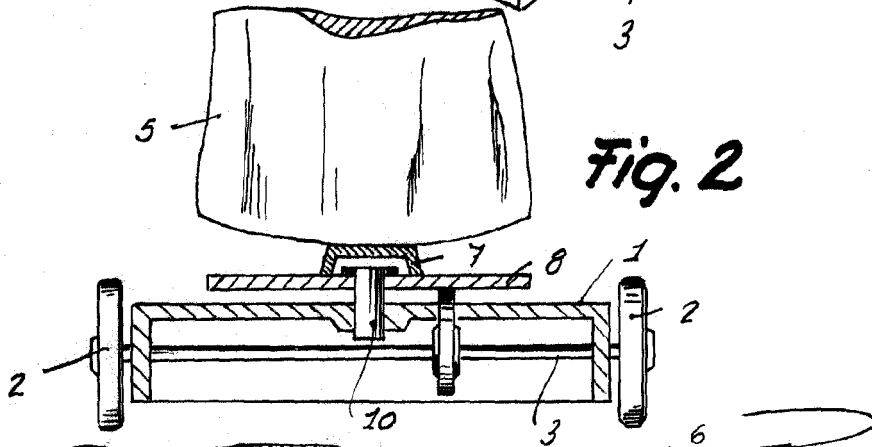
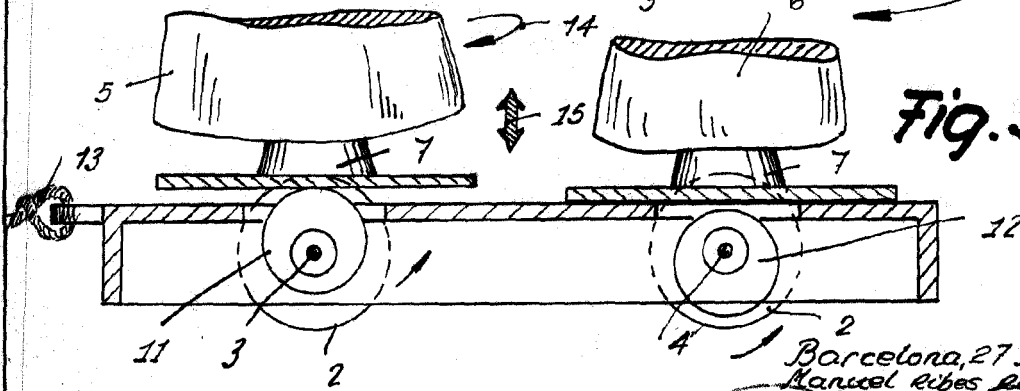

Fig. 3



Barcelona, 27 Abril 1956  
Manuel Ribes Rodés  
p.a.