

54069



•54069

M O D E L O de U T I L I D A D

que por veinte años, se solicita, a favor de la entidad española CEEAYA, EMPARANZA Y GALDOS, Sociedad Anonima, domiciliada en Oñate (Guipuzcoa), que ha de recaer sobre LINTERNA DE PILAS, PARA ALUMBRADO.

---

M e m o r i a d e s c r i p t i v a .

5. El presente registro de modelo de utilidad, tiene por objeto garantizar la explotación exclusiva, en todo el territorio Nacional español, de una nueva linterna de pilas, para alumbrado, desconocida en España, según descripción que se detalla a continuación:

Consta la linterna de un estyche o cuerpo de plástico preferentemente, u otro material aislante, en cuyo interior, van dispuestas dos o más pilas cilíndricas secas, conectadas eléctricamente en serie.

10. El circuito eléctrico, está constituido por una serie de piezas y contactos eléctricos y puede abrirse o cerrarse en un punto, maniobrando un interruptor, que nos permite el apagado o encendido, respectivamente, de la linterna y dicho circuito, suponiendo que se encuentre en posición de apagado, tiene su interruptor abierto.

15.



•54069

29.

Partiendo del polo (+) o contacto (+), del interruptor que lo constituye el Piton P perteneciente al pulsador, el circuito electrico sigue el siguiente camino: a) a traves del vastago metalico (7); b) a traves de la pieza 9, por el fondo de la lampara que se apoya sobre la pieza (c); a traves del casquillo de la lampara, en su fase (d) unavez pasado su filamento, y hace contacto con el portalamparas de la pieza (12); e) a traves de una banda metalica flexible de la pieza (12), que se apoya sobre la capsula superior de la pila cilindrica seca (4); fg) a traves de la pila (4), de la izquierda; g) a traves del contacto inferior metalico conductor (3), que pone en serie ambas pilas secas (4); h°, a traves de la pila 4 de la derecha; i) a traves del contacto que hace sobre el fondo de esta ultima pila, una banda perteneciente a la pieza (10), y por ultimo j), a traves de la pieza (10); la cual tiene una banda que actua de polo (-) o contacto (-°).

25.

30.

Cuando mediante el interruptor al contacto (+), queda unido al (-), la linterna se enciende.

35.

Cuando el contacto (+); queda separado del contacto (-) la linterna se apaga.

Para aclarar los elementos o piezas constituyendo el circuito electrico tenemos:

40.

2,1)- Enchufe de la lampara, que se efectua, a presion y su fondo hace contacto sobre la parte superior de la pieza (9, teniendo esta posibilidad de flexion, por tanto aquella esta capacitada para introducirse mas o menos y asi asegurar un perfecto contacto electrico.

45.

Naturalmente la lampara queda aprisionada en la garganta que dispone la pieza metalica conductora (12), tiene tambien posibilidad de flexion con el fin de que la sujecion sea perfecta y el contacto electrico adecuado.



50.

El aislamiento electrico entre las piezas 9 y 12 queda asegurado mediante un separador aislante de plastico u otro material.

55.

Dispositivo de puesta en serie de las piezas cilindricas secas 2, 2, que van dispuestas aisladas lateralmente en el interior del cuerpo de la linterna mediante un tabique central separador. La union del polo (+), de una de las pilas o grupos de pilas, con el (-), de la otra o grupo de pilas, con el fin de realizar la puesta en serie, se efectua mediante un contacto-resorte 3, que hace por un lado el contacto sobre el fondo metalico que actua como polo (-), de una de las pilas y por el otro sobre la capsula metalica que actua como polo (+), de la otra.

60.

Este contacto resorte va soldado o unido a la pieza 2, la cual realiza el cierre de la linterna en su parte inferior, que es por donde, se verifica la introduccion de las pilas para su reposicion. Esta pieza de cierre 2 lleva un dispositivo de enganche o sujecion sobre el estuche o cuerpo de la linterna mediante unos pitones B, que encajan sobre unos orificios de la misma.

65.

70.

Contactos de las pilas secas en su parte superior: Por el lado en que el contacto inferior se realiza a traves del fondo de la pila tenemos en su parte superior realizado el contacto a traves de la capsula metalica sobre una banda tambien metalica, perteneciente, como ya se ha indicado a la pieza 12. Por el lado contrario la banda metalica perteneciente a la pieza 10, hace contacto sobre el fondo de la pila situado en la pieza superior.

75.

Los contactos de las pilas secas sobre el resorte inferior de puesta en serie y sobre las bandas metalicas superiores es a presion, dada la elasticidad de los mismos. Asi se asegura un buen contacto.



80.

Descripcion del interruptor 2,4- Este interruptor o pulsador (5) consiste exteriormente en una rueda dentada, moleteada, o analoga, sobre el que se actua con uno de los dedos haciendo un esfuerzo tangencial en uno u otro sentido, segun se desee el encendido o el apagado. La finalidad, es que desplazando la rueda se consiga que, el contacto (4) o piton P, de la misma, entre en contacto con la lamina metalica que pertenece a la pieza 10, y que actua como polo (+). El giro de esta rueda o pulsador, se efectua sobre el eje 6, cuyo centro es O.

85.

90.

El conjunto del interruptor comprende las piezas 5, 6, 7, 8 y 9 y en la fig. 3 y 4, se ven las dos posiciones: Una de encendido en que la extremidad perteneciente a la rueda dentada o pulsador 5, hace contacto sobre la lamina metalica 10, y por tanto cierra el circuito electrico y en la otra posicion, esta apagada.

95.

F u n c i o n a m i e n t o: Es como sigue: La linterna esta encendida y se trata de apagarla, es necesario vencer el par, debido a  $F_1$  que se origina por la accion del resorte 8, a traves del vastago 7, que se apoya sobre la rueda pulsadora. La rueda debido a ese par tiende a girar en sentido contrario a las agujas del reloj, y el piton P queda comprimido fuertemente sobre la lamina (-). Para vencer el par debido a  $F_1$  es necesario aplicar un par segun  $F_2$  en sentido opuesto y de modo que  $F_2$  ;  $F_1$  entonces girara la rueda en sentido contrario, el contacto interruptor queda abierto y la linterna queda en posicion de apagada.

100.

105.

110.

Una vez que el vastago 7, pasa de la posicion correspondiente a la direccion de los centros OO' entonces aparece el par del resorte en sentido contrario al  $F_1$ , es decir uno de la forma del  $F_1$  que nos ayuda a terminar de abrir el interruptor.



115.

Cuando nos encontramos en la posicion de apaga do y queremos encender, actuaremos en forma inversa , aplicando con el dedor un esfuerzo  $F'2$  que produci- ra un par contrario al  $F'1$  y que al vencerlo hace gi- rar la ruedapulsadora en sentido contrario a las agujas del reloj. Como hemos dicho anteriormente al pasar el vastago 7 de la posicion  $00^\circ$  aparece el par  $F1$  que ter- mina de producir el cierre del interruptor.

120.

El vastago 7, se encuentra introducido sobre una pequena ranura de que dispone la pieza 9 y gira sobre ella en los movimientos de encendido y apagado.

125.

La forma, dimensiones, materiales, seran varia- bles y en general, cuanto sea accesorio y secundario , siempre que no altere, cambie o modifique la esenciali- dad del invento, que se describe en las lineas anterior- res las cuales, sus terminos, deben ser tomados, con ca- racter amplio y nunca en forma limitativa.

130.

~~~~~

NOTA de

REIVINDICACIONES .

Se reivindica, a favor de CELXAYA, EMPARANZA Y GALDOS, S;A. por los extremos que a continuacion se de- tallan:

135.

PRIMERO: Por una linterna de pilas, para alumbrado, ca- racterizada por un estuche, en cuyo interior van dis - puestas dos o mas cilindricas pilas secas, conectadas elec- tricamente en serie, con un circuito electrico que le , constituyen una serie de piezas y contactos electricos, el cual puede abrirse o cerrarse en un punto, maniebran- do, mediante un interruptor, lo que permite el apagado o encendido, de la linterna.

140.

SEGUNDO: Por una linterna de pilas, para alumbrado, ca- ra

• 54069<sup>5</sup>



145.

racterizada, porque la lampara de la linterna, se enchu-  
fa a presion, y su fondo hace contacto sobre la parte  
superior de una pieza, con posibilidad de flexion, y por  
tanto aquella esta capacitada para introducirse mas o  
menos y asegurar un perfecto contacto electrico.

150.

TERCERO: Por una linterna de pilas, para alumbrado, ca-  
racterizada por un contacto de las pilas secas, en su  
parte superior, a traves de la capsula metalica, sobre  
una banda tambien metalica y por el otro lado esta banda  
hace contacto sobre el fondo de la pila situado en la par-  
te superior, y ademas porque todos estos contactos, se ha-  
cen a presion, para que por la elasticidad de los mismos,  
se asegure siempre un buen contacto.

155.

CUARTO : Por una linterna de pilas, para alumbrado, ca-  
racterizada por un interruptor, formado exteriormente en

160.

una rueda dentada, moleteada o analoga, ~~en~~ sobre el que  
se actua con uno de los dedos, haciendo un esfuerzo tan-  
gencial en uno y otro sentido, segun se desee el encendi-  
do o el apagado.

QUINTO : Por una LINTERNA DE PILAS, PARA ALUMBRADO.

165.

Segun queda descrito en la memoria precedente y  
para los fines, que en la misma, se dejan bien especifica-  
dos, la cual consta de seis hojas mecanografiadas, por  
una sola cara y otras dos de planos, en forma reglamenta-  
ria, para la mejor comprension del invento.

170.

Madrid, a 4 de mayo de 1.956.

P.A. de Celaya, Emperanza y Galdos, S.A.

E. Rodriguez de Rivas,

P.P.

173.-

Fig. 1ª

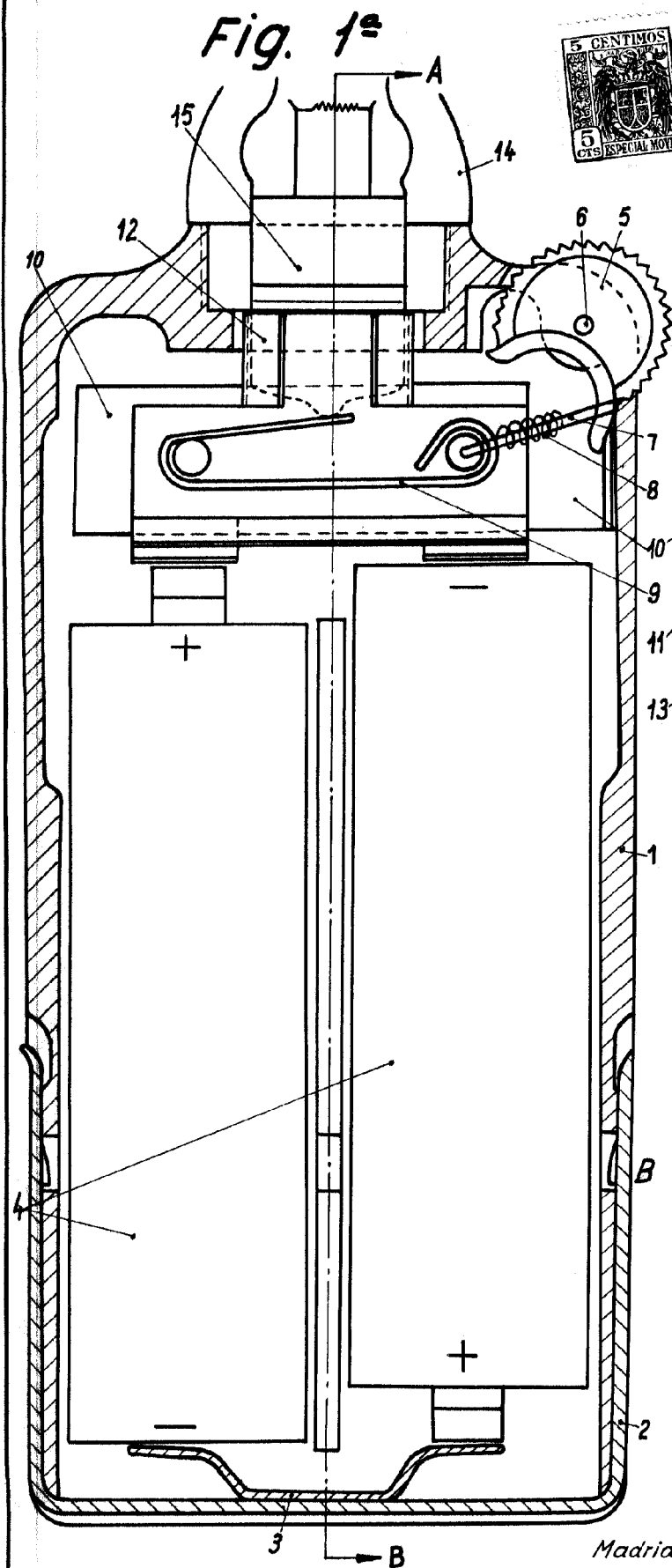
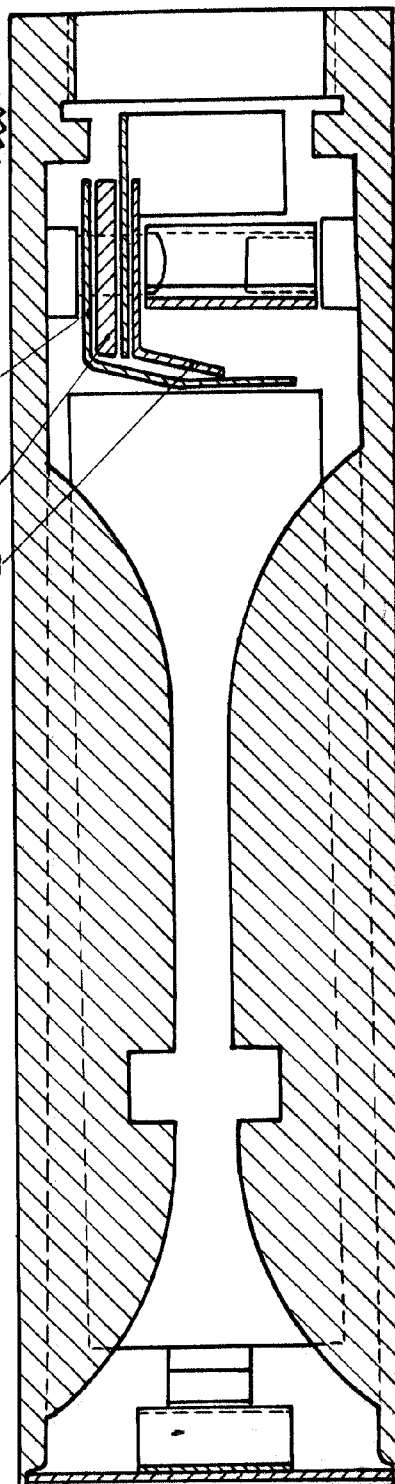

Fig. 2ª. 54069

Sección A-B



Madrid, Abril de 1956.

ESCALA VARIABLE

E. ROCA SUZ/DE IVAN  
P.P.



54069

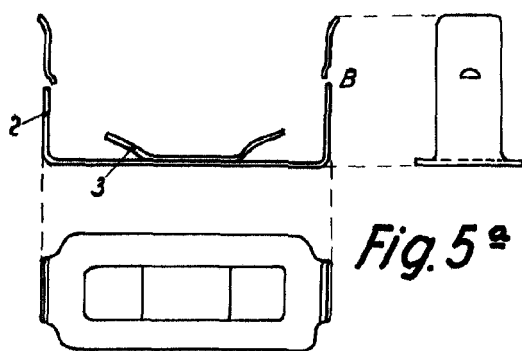
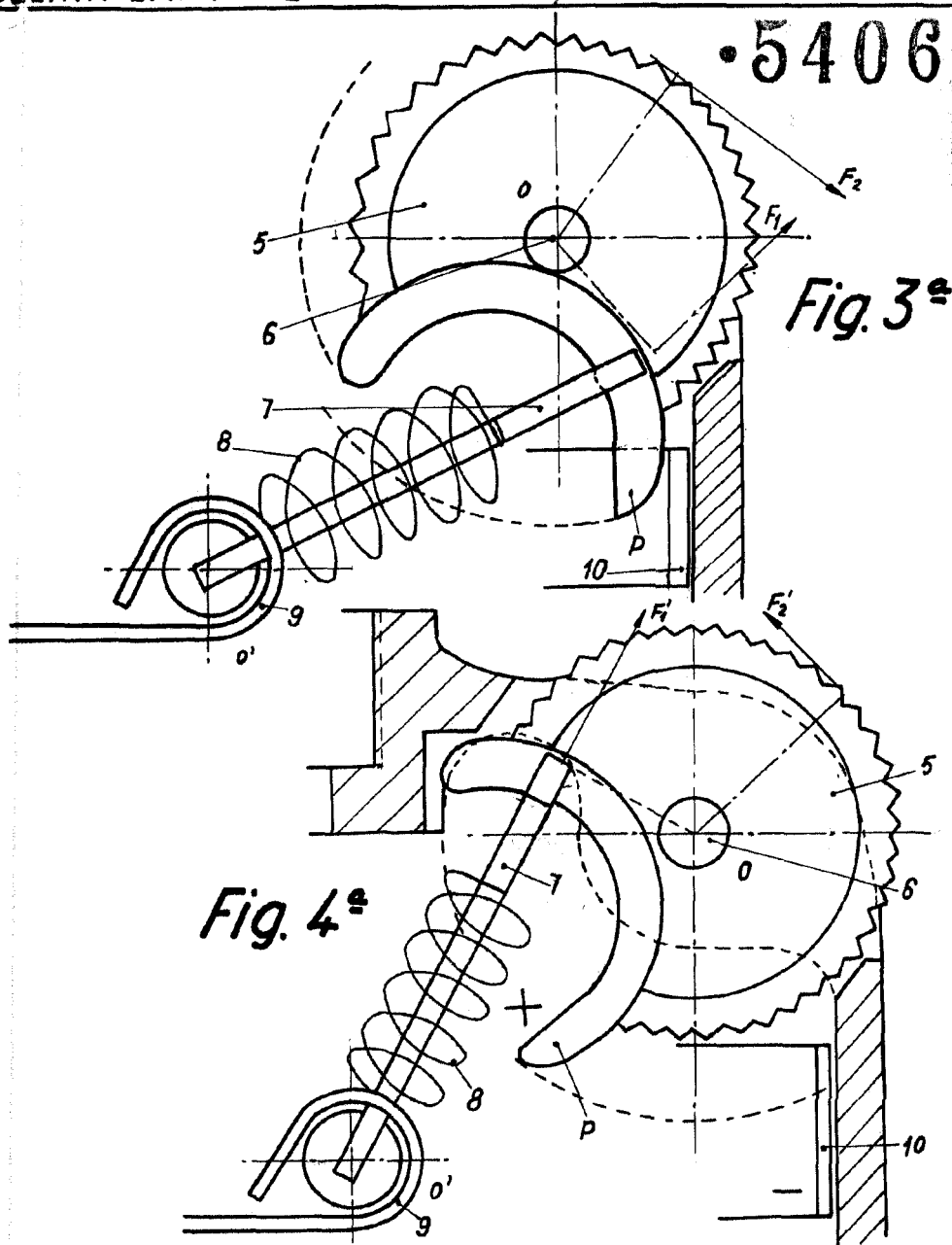

Fig. 5<sup>a</sup>

Madrid, Abril de 1956.

E. RODRIGUEZ DE RIVAS  
P.P.

ESCALA VARIABLE