

54058=

MODELO DE UTILIDAD

por 20 años

por "UNA TAPA PERFECCIONADA PARA BOTES", a favor de D^e En-
riqueta Bandenburg Suriol, de nacionalidad española, domi-
ciliada en Barcelona, Provenza, 60.

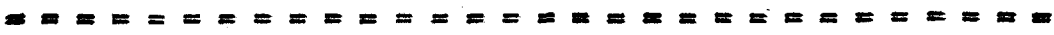

MEMORIA DESCRIPTIVA

La tapa que se describe en este Modelo de utilidad
se distingue por poderse aplicar a potes o vasijas que no
tienen tapa propia, y que contienen productos que no se con-
sumen de una sola vez, por ejemplo el caso frecuente de las
conservas.

5

Es característico de la tapa, tener un aro de ma-
terial plástico algo flexible, el cual se adapta por pre-
sión a la boca del envase a que se aplica, y se cierra supe-
riormente su abertura central por medio de una tapa rígida
basculante.

10



Una de sus posibles realizaciones es la representada en los dibujos adjuntos, a título de ejemplo.

Con línea de trazos se ha indicado un bote o envase -1- al que se aplica la tapa, siendo -2- el anillo de plástico flexible y -3- la tapa, basculante alrededor de la articulación -4- accionándose por el apéndice -5-.

La tapa -3- puede tener en su borde una pequeña escotadura -6- para permitir el paso del mango de una cucharilla.

20

N O T A .

Se reivindica como objeto de este registro por Modelo de utilidad:

1 - Una tapa perfeccionada para botes, caracterizada porque está formada por un anillo de plástico algo flexible, de dimensiones apropiadas para ajustar a presión en la embocadura del envase a que se destine, disponiéndose articulada con el anillo una tapa basculante rígida, con un apéndice junto a la articulación.

30

Sean cuales fueren las circunstancias que concurren en la esencialidad del Modelo de utilidad definido en la anterior reivindicación, cual objeto es:

2 - "UNA TAPA PERFECCIONADA PARA BOTES".

Consta la presente memoria de dos hojas foliadas, mecanografiadas por una sola cara y del dibujo adjunto.

35

Barcelona, diez y ocho de abril de mil novecientos cincuenta y seis.

P.A. de D^a Enriqueta Bandenburg Suriol,

L. DURAN
P. P.

54058

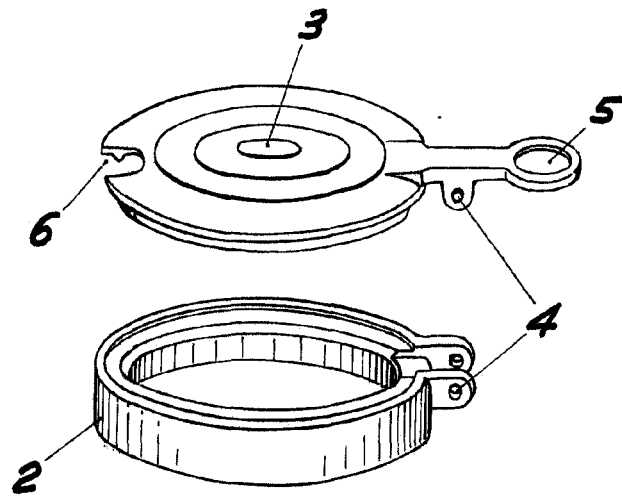
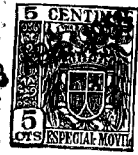

Fig. I

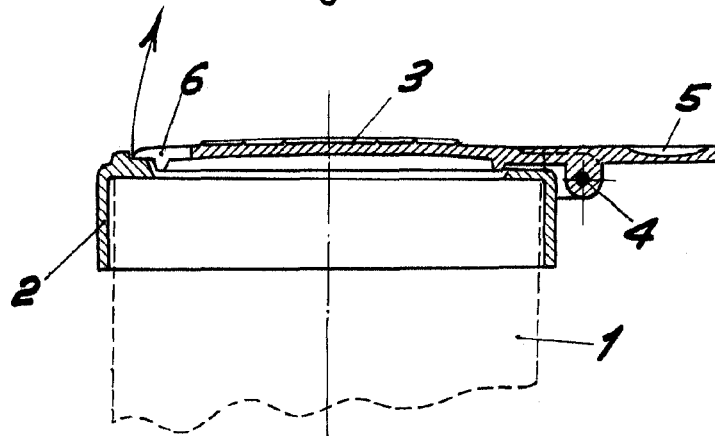

Fig. II

BARCELONA, 18 ABRIL DE 1956

L. DURAN

P.P.

ESCALA VARIABLE