

• 3



• 540 13

M O D E L O  
D E  
U T I L I D A D

para "UN NUEVO LIBRO INFANTIL CON SONORIDAD", a favor de DON LUIS PONS TORRENT, residente en BARCELONA, calle Calaf, nº 48.

MEMORIA DESCRIPTIVA

El presente modelo de utilidad se refiere a un nuevo libro infantil con sonoridad.

5. Con el modelo se consigue que en un libro infantil en que sus hojas son cuadros relativos a cualquier asunto, se halla la novedad que determinado personaje de los mismos emite un sonido de acuerdo con su gesto, siendo igualmente aplicado a una cara y a la opuesta de la hoja, por lo que el libro es un continuo aliciente para los niños.

10. Consiste el modelo en formar las hojas de los libros a base de una doble cartulina o similar pegada por los bordes y con su

•54013•3



zona central en hueco, alojando en este hueco un muelle helicoidal apoyado en ambas caras y disponiendo en una de ellas un cajetín sonoro, que recibe el aire exterior por un taladro en una de las caras de la hoja.

5. La ligera presión en la parte ahuecada, da lugar a un sonido apropiado al fin propuesto.

La encuadernación de estas hojas se realiza sobre listones duros en los que se halla una ranura para entrar en ella el borde de lomo de la hoja. Todos los listones se pegan a una lámina flexible que forma el lomo de la encuadernación.

10.

Con el fin de facilitar la explicación se acompaña a la presente memoria una lámina de dibujos, en la que se ha representado un caso de realización que se cita a título de ejemplo.

En el dibujo:

15.

La figura 1 muestra en alzado la sección transversal de una hoja según el modelo, y en tramos la sucesión de las restantes, y la figura 2 manifiesta en proyección y vista exterior el elemento sonoro.

20.

Consiste el modelo, en una disposición de las hojas -1- del libro a base de dos cartulinas o similares -2- y -3- pegadas por todo el contorno y dejando entre ellas un espacio hueco -4- en donde un muelle -5- mantiene la adecuada separación. En una de las cartulinas se pega un dispositivo sonoro -6-, que recibe el aire por el taladro -7- de una de las cartulinas.

25.

El dispositivo sonoro -6- es esencialmente una palleta o lengüeta -8- adaptada a una caja sonora -9- que forma cubrición sobre ella, esta caja con la lengüeta se recubre con un capacete -10- de cartón u otro material para poderlo pegar contra la cara interna de la cartulina -3-.

30.

Los bordes de lomo -11- se encajan en un listón -12- dentro de la ranura -13- del mismo, y una pluralidad de estos listones

•54013



-14-, -15- etc. se pegan a una tela fuerte o similar -16- para constituir el libro que se le dota de cubierta adecuada.

5. El modelo, dentro de su esencialidad, puede ser llevado a la práctica en otras formas de realización que difieran en detalle de la indicada a título de ejemplo, a las cuales alcanzará igualmente la protección que se recaba. Podrá, pues, construirse en cualquier forma y tamaño, con los materiales más adecuados, por quedar todo ello comprendido en el espíritu de las reivindicaciones.

. = .

#### N O T A

10. Descrito el objeto y utilidad de la invención, lo que se declara como no divulgado ni practicado en España, comprende las siguientes reivindicaciones:
1. Un nuevo libro infantil con sonoridad, caracterizado esencialmente por el hecho de que cada hoja del libro está integrada por dos cartulinas o similares pegadas por todo su contorno, dejando en su zona central un espacio hueco que se mantiene en adecuada separación por la interposición entre ambas de un muelle helicoidal, comprendiendo una de estas cartulinas en su interior un elemento sonoro, formado por una lengüeta en un cajetín, recubierta con un caparazón de cartón u otro para estar pegado permanentemente a una de las piezas de la hoja, recibiendo este dispositivo el aire exterior a través de un taladro practicado en una de las cartulinas a la altura de dicho dispositivo.
20. 2. Un nuevo libro según la anterior reivindicación en el que el borde común de las cartulinas que forman cada hoja se enca-
- 25.



•54013:3

ja en la ranura de un listón que tiene la longitud de este borde y una pluralidad de estos listones. se pegan sobre un material laminar flexible para constituir el lomo del libro que se le dota de la adecuada cubierta.

5. 3. Un nuevo libro infantil con sonoridad.

Según se describe y reivindica en la presente memoria descriptiva, que consta de cuatro hojas, foliadas y escritas a máquina por una sola cara, acompañadas de una lámina de dibujos.

Madrid, a .3 MAY. 1956

LUIS PONS TORRENT.

p.a.

JAIME ISERN MIRALLES  
P. P.

54013

Fig. 1

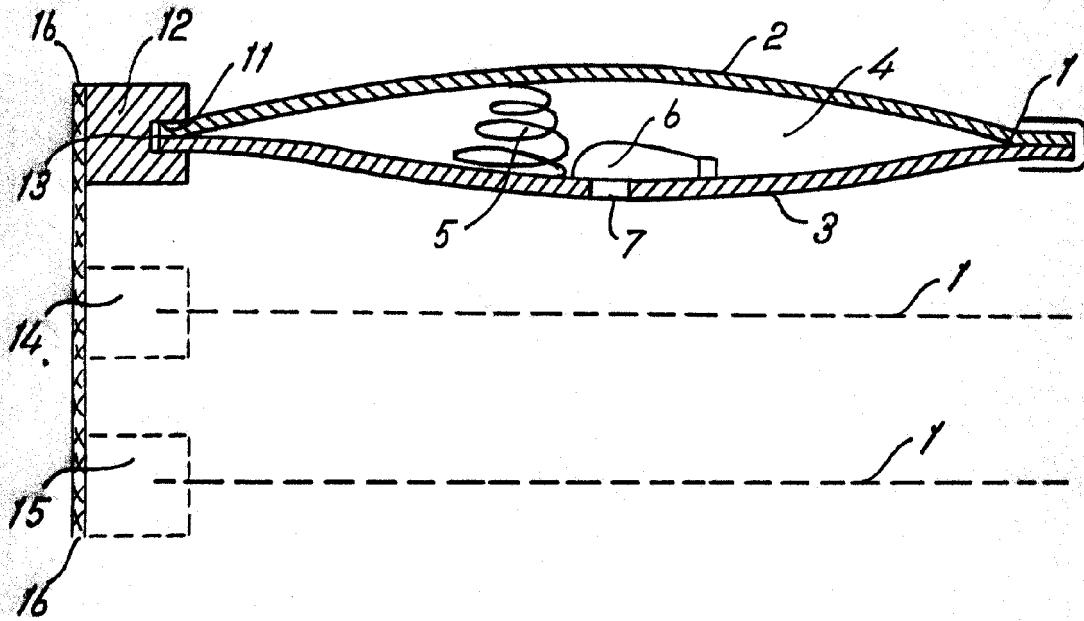
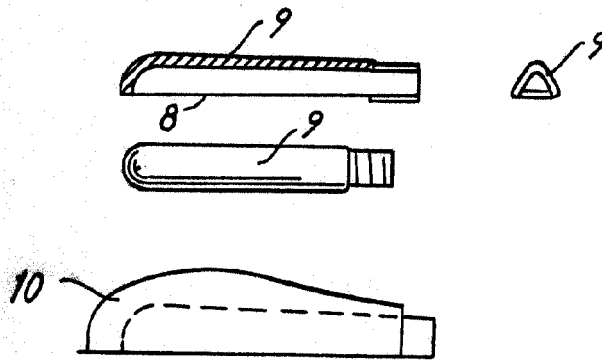

Fig. 2



Madrid, 3 MAY 1956  
Jaime Isern

P.P.  
*[Handwritten signature]*