



53975

M O D E L O
D E
U T I L I D A D

a favor de Don JOSÉ AUDET PUNCERNAU, de nacionalidad española, residente en Barcelona, calle Pedro IV, 345, int., por "SUSPENSIÓN PARA COCHES-CUNA, COCHES-SILLA Y VEHICULOS ANÁLOGOS".

- . -

MEMORIA DESCRIPTIVA

La presente invención se refiere a una suspensión para toda clase de vehículos ligeros, tales como coches-cuna, coches-silla y similares, la cual se caracteriza, ante todo, por su extremada sencillez.

5. Como es sabido, todos estos vehículos ligeros presentan suspensiones elásticas en los extremos de articulación de las ruedas al bastidor, a fin de amortiguar y absorber las desigualdades del suelo. No obstante, en ninguna de las realizaciones corrientes se ha logrado una simplificación adecuada de los elementos com-
- 10.



ponentes, lo que, aparte encarecer notablemente la construcción, resulta poco estético y, la mayoría de las veces, ineficaz.

5. Buscando una solución simple de este problema, se ha concebido la suspensión objeto de la invención, la cual presenta todas las ventajas precisas al efecto, cuales son: sencillez y eficacia.

10. La suspensión objeto de la invención se caracteriza esencialmente por estar constituida por una pieza a modo de "L" o escuadra, articulada por su punto medio correspondiente al vértice del ángulo sobre el extremo debidamente arqueado del bastidor y cuya pieza lleva montado en el extremo de su brazo horizontal el eje de las ruedas, mientras en el extremo del otro brazo queda sujeto un resorte que, por el extremo opuesto, se engarza sobre la propia varilla del bastidor.

15. Para mejor comprensión de cuanto queda expuesto, se acompaña un dibujo en el que, esquemáticamente y tan sólo a título de ejemplo, se representa un caso práctico de realización de una suspensión de las características indicadas.

20. En dicho dibujo, la figura 1 es una vista esquemática en alzado del bastidor de un coche con las suspensiones en sus extremos; y la figura 2 es una vista análoga para una posición de trabajo.

25. De acuerdo con la invención, la suspensión se constituye a base de una pieza en forma de "L", a modo de escuadra -1-, la cual se halla articulada por su punto

•53975



medio -2-, correspondiente a su vértice, sobre el extremo curvado -3- de la varilla -4- ó -5- del bastidor.

5. Aquella pieza -1- presenta montado en el extremo de su brazo horizontal -6- el eje de las ruedas -7-8- del coche, mientras en el otro brazo -9- queda sujeto el extremo de un resorte -10- que, por el opuesto, está engarzado a un punto adecuado de la propia varilla -4-5- del bastidor.

10. Como puede verse, la constitución de la suspensión descrita es sencillísima, no siendo ello óbice para una amortiguación completa de cualquier desnivel -11- del suelo -12- sobre el que se desliza el coche, tal como puede apreciarse en la figura 2.

15. Se comprende que serán independientes del objeto de la invención los materiales, formas y dimensiones de los elementos constitutivos de esta suspensión, vehículo ligero a que se apliquen y, en general, todos cuantos detalles accesorios puedan presentarse, siempre que no aparten al conjunto de la esencialidad de la invención.

20.

- . -

N O T A

Se reivindica como objeto del presente modelo de utilidad:-

1. Suspensión para coches-cuna, coches-silla y vehículos análogos, que se caracteriza esencialmente

•53975²³



por estar constituida por una pieza en "L" a modo de es-
cuadra, la cual se halla montada articulada por su punto
medio, correspondiente al vértice del ángulo, sobre el
extremo debidamente doblado del bastidor del vehículo,
5. presentando montado en el extremo de su brazo horizontal
el eje de las ruedas y quedando unido al extremo del otro
brazo el de un resorte que, por el opuesto se une a un
punto adecuado del propio bastidor.

10. 2. Suspensión para coches-cuna, coches-silla y
vehículos análogos.

La presente memoria consta de cuatro hojas folia-
das, escritas por una sola cara.

Barcelona, a 23 de abril de 1956.

José AUDET PUNCERNAU

p.a.

53975



Fig. 1

28

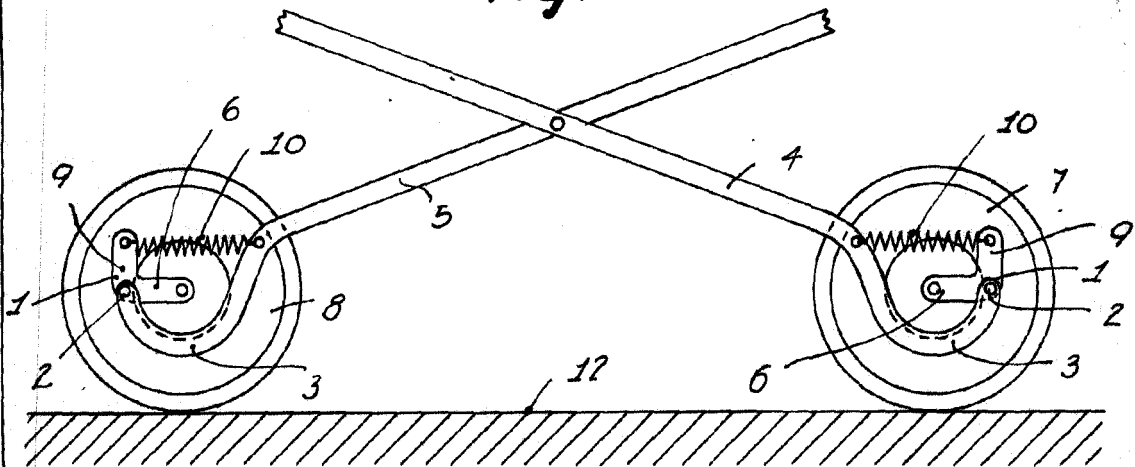
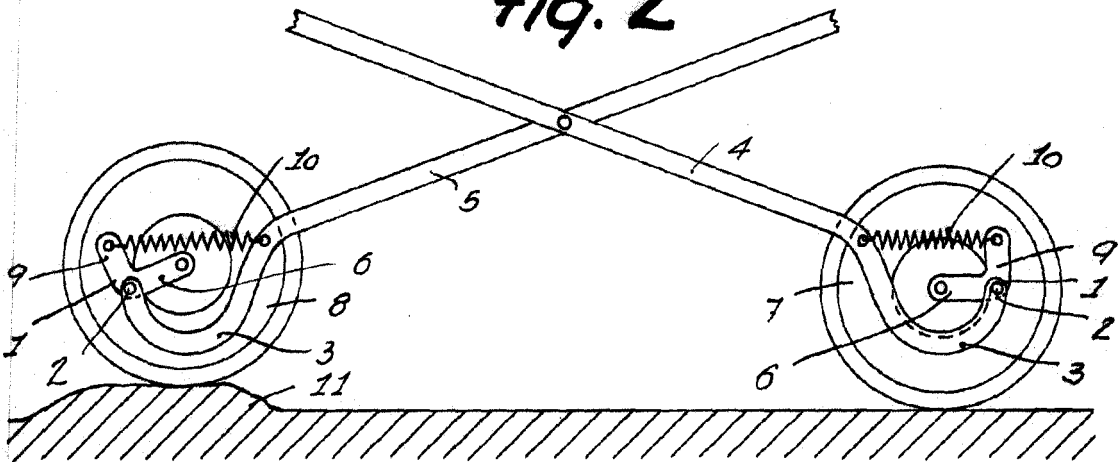

Fig. 2



Barcelona, 23 Abril 1956
José Audet Puncernau
p.a.