



53964

53964

MEMORIA DESCRIPTIVA

que se acompaña a
la solicitud de un

MODELO DE UTILIDAD, por veinte años en España, a favor de
Don JUAN JOSE MARTIN BERNARDO, de nacionalidad española, con
domicilio en Valencia, calle de Borrull, núm. 5, 2ª

p o r

"UN NUEVO ESTANTE"



53964

5 La invención a que se refiere la presente Memoria, constituye una novedad industrial con características y ventajas que la hacen merecedora del privilegio de explotación exclusiva que por ella se solicita, de acuerdo con las prescripciones del Estatuto vigente sobre Propiedad Industrial de 26 de Julio de 1929, texto refundido, publicado el 30 de Abril de 1930.

10 El Modelo de Utilidad que se solicita ha de proteger un nuevo estante, cuyas características esenciales se basan en el hecho de que su armazón se halla constituido por hilos finísimos de materia apropiada, dispuestos paralelamente y formando un ángulo diedro en relación con su posición vertical.

15 A distancias convenientes y coincidentes en un mismo plano unos con otros, van dispuestos a lo largo del armazón un número variable de salientes que sirven de elementos de sustentación a los estantes propiamente dichos. Estos estantes se caracterizan por su forma de sector circular plano, construidos en materia transparente, y que presentan en cada uno de sus ángulos unas muescas de medio punto, en las que han de incidir precisamente los hilos del armazón.

20 Otra de las características del citado armazón es la disposición de dos puntas de apoyo correspondientes a cada uno de los brazos laterales del mismo, uniéndose a éstos, mediante tirantes en forma de Y, el brazo correspondiente al vértice del ángulo diedro que forman.

25 En el mercado se conocen desde siempre estantes de variadas formas, pero en todos ellos el armazón de sustentación es rígido y se halla formado por varillas, tubos, barras, u otros elementos, armazonados mediante travesaños que los fijan fuertemente en su posición. Muchos de ellos, los estantes,

5

10

15

20

25

30

•53964



R. 193

35 tienen también la forma de sector circular; ahora bien, para la fijación de estos estantes es necesario otro elemento de sujeción, y en el mayor de los casos, ni aun con ésto, es suficiente para que el estante se mantenga en su posición correcta.

40 El inventor que conoce perfectamente los problemas que se presentan, en las viviendas principalmente y aun en los comercios, para la disposición de los estantes, ha ideado el que nos ocupa, que aporta sencillez, economía, solidez y resulta práctico en extremo.

Su constitución a base de hilos finísimos y resistentes, flexibles, permiten que pueda guardarse ocupando un reducidísimo espacio y su traslado cómodamente de un lugar a otro.

45 La fijación se realiza por la fijación de los extremos superiores al ángulo de la pared donde haya de instalarse, mediante la utilización de clavos, escarpías o cualquiera otro de los sistemas conocidos, acoplándose seguidamente los estantes que quedarán sujetos por su propio peso.

50 Como detalle de realización de cuanto queda descrito, se acompaña un dibujo, en cuya figura 1ª aparece un estante completo en posición de montado sobre un ángulo de pared. Los montantes exteriores -1- se hallan pendientes de los clavos o escarpías, y el montante -2- correspondiente al vértice del ángulo queda pendiente de los mismos por los tirantes en forma de Y. Los salientes 4, 5 y 6, sirven de sustentación a los estantes propiamente dichos, los cuales para mayor claridad se representan en planta en la figura 2ª, con el núm. 8. Como puede apreciarse en los vértices de sus ángulos han sido practicadas muescas de medio punto -7- en las que encajan los montantes.

55

60

53964



1956

65 Hecha la descripción precedente es necesario añadir que los detalles de realización de la idea expuesta pueden variar, sin que por ello cambie la esencia de la invención, que es la que se desprende de los párrafos que anteceden y lo que se reivindica en la siguiente:

N O T A

En resumen: El Modelo de Utilidad que se solicita, recaerá sobre las reivindicaciones siguientes:

70 1ª.- UN NUEVO ESTANTE, que se caracteriza esencialmente por el hecho de que su armazón se halla constituido por hilos finísimos de materia apropiada y flexibles, dispuestos paralelamente y formando un ángulo diedro en relación con su posición vertical, unidos por su parte baja por un hilo transversal, y por su extremo superior el hilo correspondiente al vértice del ángulo se une a los exteriores mediante un tirante en forma de Y.

75 2ª.- UN NUEVO ESTANTE, según la anterior reivindicación, caracterizado porque el propio armazón de halla provisto de un número variable de salientes dispuestos a lo largo del mismo a distancias convenientes y coincidentes unos con otros en distintos planos.

80 3ª.- UN NUEVO ESTANTE, según las anteriores reivindicaciones, caracterizado por el hecho de acoplar sobre cada plano un estante propiamente dicho constituido por un cuerpo plano, transparente con preferencia, y cuyo contorno corresponde eventualmente a un sector circular, en cada uno de cuyos vértices se halla provisto de muescas en forma de medio punto.

85 4ª.- Se reivindica por último, como objeto sobre el que ha de recaer el Modelo de Utilidad que se solicita, "UN

90

•53964



NUEVO ESTANTE".

Todo tal y conforme queda descrito y reivindicado en la presente Memoria, que consta de cinco hojas escritas a máquina por una sola cara y dibujos que se acompañan.

Madrid, 28 de abril de 1956.

ALFONSO UNGRIA.

95

53967

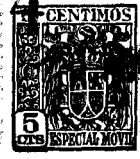

FIG. 1^a

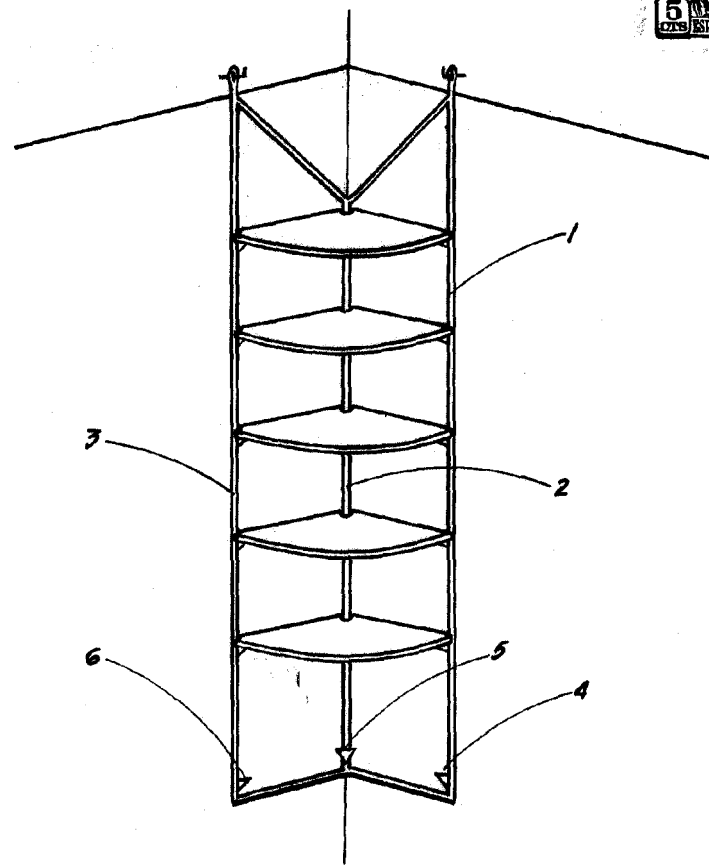
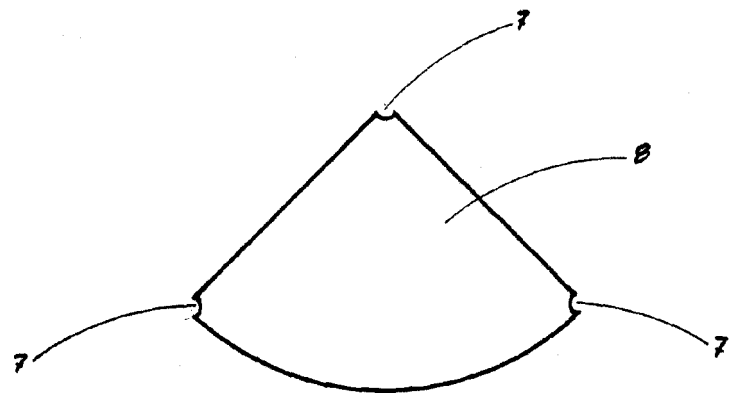

FIG. 2^a



ESCALA VARIABLE

MADRID, 28 DE abril DE 1953.

ALFONSO UNGRI