

27 AB



53947

M E M O R I A D E S C R I P T I V A

- - - - -

Correspondiente a la solicitud de registro de un Modelo de Utilidad que, por veinte años se solicita para España y sus Colonias, ha favor de los Sres. Don Jesús ROMANA BA SALDUA y Don Georges GORIAINOFF CHOMINE, domiciliados en Bilbao C/ Colón de Larreategui, núm. 2 y Gran Via, núm. 82

p o r

" ESCALERILLA-TABLA DE PLANCHAR "

Las reducidas dimensiones de las viviendas actuales han obligado a estudiar muebles que cumplan servicios diversos. Existen los armario-cama, los sofá-cama, etc., y en esta solicitud de registro como Modelo de Utilidad se presenta una combinación de tabla de planchar y de escalerilla, piezas - ambas indispensables en un hogar, y que reunidas en la forma que a continuación se describe, resuelven cómodamente su colocación en un mismo espacio.

En la presente Memoria se describe, como ejemplo no limitativo, una realización práctica del combinado citado, y dos figuras completan las explicaciones pertinentes.

La figura 1 muestra el combinado dispuesto para ser utilizado como escalerilla, y

La figura 2 lo representa en disposición para planchar.



•53947

15 La escalerilla propiamente dicha está constituida por un tubo
cuyas dos ramas extremas forman los brazos (1) paralelos (o apró-
ximadamente) de la misma, tubo que además está doblado dos veces
en ángulo recto y algo curvado en su región central (2), para -
que resulte la cabecera-asidero de la pieza. Ambos brazos, en su
20 parte alta, se hallan articulados con el soporte de tijera cuyas
patas (3) son dos tubos rectos; y se completa la rigidez del con-
junto con un enlace aproximadamente rectangular (4) de tubo, ar-
ticulado a un travesaño de ambas patas (3) del soporte de tijera
y con una pequeña plataforma (5), también articulada, que sirve -
25 principalmente como último escalón, mantenida entre los brazos (1)
y las patas (3).

Los escalones ordinarios, (6) que este ejemplo son tres, se -
hallan inmovilizados en su posición de trabajo y están hechos, -
así como la plataforma, de material ligero y resistente, como cha-
30 pa estampada en superficie rugosa, para que los pies no resbalen
en ella.

Los dos brazos (1) de la escalerilla tienen, cerca y encima de
la plataforma, una articulación de la que pende, con limitación -
de abertura, otro tubo doblado en forma más o menos rectangular -
35 (7). Este tubo hace de apoyo en el suelo cuando la armazón gene-
ral va a ser utilizada para planchar. Entonces el conjunto resulta
colocado como muestra la figura, 2. Sobre el soporte de tijera (3),
que ahora resulta en el aire, horizontalmente, se sitúa la tabla -
de planchar (8), que en su extremo interno tiene un medio de suje-
40 tarse a la iniciación de lo que antes era cabecera de escalera.
Hay, además, una repisa (9) complementaria, que se sujeta al tubo
(2) horizontal de dicha cabecera, y que tiene articulado un peque-
ño soporte para que cuando se sitúa la repisa en ese lugar resul-
te horizontal. Como se comprende, dicha repisa sirve para colocar
45 utensilios sobre ella. Reunidas la tabla y la repisa, pueden colgar
se por los extremos citados en cualquier lugar.

27 ABR.



3 .--

En la realización de este mueble caben ciertas variantes en lo que concierne a las articulaciones, que dependerán de los materiales empleados en la armazón, según sean tubos, perfiles o listones de madera.

50

N O T A

EN RESUMEN: El presente Modelo de Utilidad que, por veinte años se solicita para España y sus Colonias, ha de recaer sobre las siguientes reivindicaciones:

55

1ª.-ESCALERILLA-TABLA DE PLANCHAR, formada por una escalera de tijera articulada de reducida altura y hecha de material ligero pero resistente, cuyo escalón superior hace de plataforma, y que está provista en la inmediación de dicho escalón de un marco articulado en los brazos, de modo que cuando el mueble ha de servir para planchar ese marco y los extremos inferiores de los brazos se apoyen en el suelo y, en cambio, las patas de la tijera resulten en el aire, horizontales, y sobre ellas se apoya la tabla de trabajo.

60

2ª.-ESCALERILLA-TABLA DE PLANCHAR, de acuerdo con el número anterior, caracterizada porque la pieza de escalera propiamente dicha está constituida por un tubo cuyos ambos extremos forman los dos brazos notoriamente paralelos, y que doblado y curvado en su región central forma ahí la cabecera-asidero de la pieza, y por varios escalones, además de la plataforma, fijos en los brazos y hechos con material apropiado, como chapa ligera estampada en superficie rugosa.

65

70

3ª.-ESCALERILLA-TABLA DE PLANCHAR, según los números anteriores, caracterizada porque las patas de la tijera están articuladas en la región superior de los brazos y porque el conjunto se mantiene rígido mediante el intermedio de la plataforma citada que está articulada en los brazos, y por el intermedio de un marco articulado en la región inferior de las patas.

75

4ª.-ESCALERILLA-TABLA DE PLANCHAR, de acuerdo con los números -



•539471

80

precedentes, caracterizada porque el marco citado en el número 1, que sirve de apoyo cuando el mueble se utiliza para planchar, tiene la abertura de su articulación limitada, de modo que las patas del soporte de la escalera resulten entonces en el aire y horizontales.

85

5ª.- ESCALERILLA-TABLA DE PLANCHAR, según los números precedentes, caracterizada porque la tabla de planchar, que puede estar hecha de madera o de cualquier material adecuado y forrada con tejido incombustible, se adapta a la caja para ella forman las patas del soporte de la escalera, y se sujeta a la cabecera.

90

6ª.- ESCALERILLA-TABLA DE PLANCHAR, según cualquiera de los números anteriores, caracterizada por tener una repisa suplementaria, de material adecuado, provista de un soporte articulado, y tal repisa se sujeta sobre la cabecera citada, y mediante el soporte resulta horizontal sobre el borde extremo interno de la tabla de planchar.

100

7ª.- Por último se reivindica como objeto sobre el que ha de recaer el presente Modelo de Utilidad, - - - - -

p o r

" ESCALERILLA-TABLA DE PLANCHAR "

Todo conforme queda expresado en la presente Memoria Descriptiva que consta de cuatro hojas foliadas y escritas a máquina por una sola cara y planos que se acompaña.

Madrid, 27 de Abril de 1.956.-

P. A.

PEDRO FELIX MORA
R. P.

53947

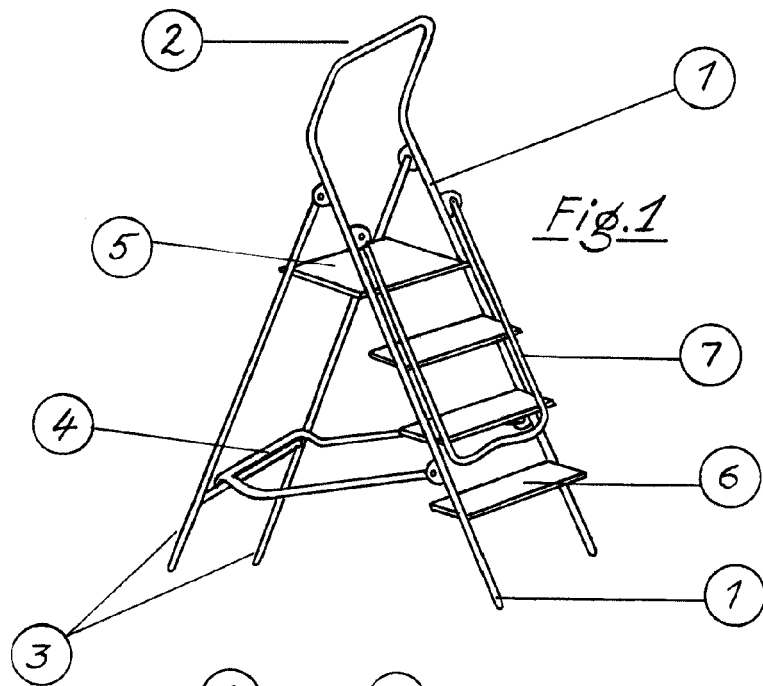

Fig. 1

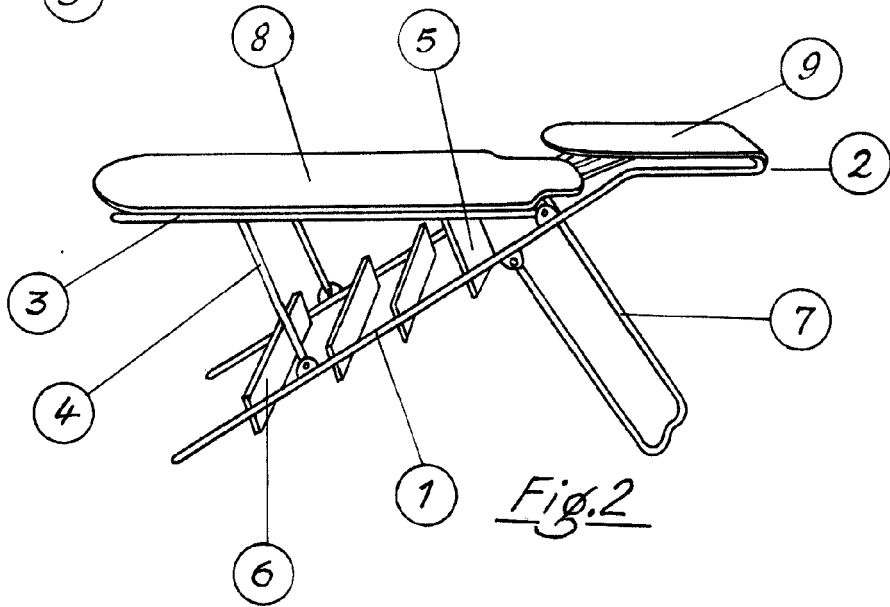

Fig. 2

ESCALA VARIABLE
MADRID, 27 MAR 1958
P.A.,

Handwritten signature and other illegible text.