



27

53939

53939

MEMORIA DESCRIPTIVA

que se acompaña a la solicitud de

UN MODELO DE UTILIDAD

a favor de Dn. Pedro MONCHOLI Galdaracena y Dn. José María LOPEZ de Ontiveros, de nacionalidad española, residentes - en MADRID, Cervantes, 2,

por:

"JUEGO DE FUTBOL DE SALON".



La presente Memoria se refiere, como su enunciado indica, a un nuevo juego de futbol de salón o de mesa, por cuyo objeto se solicita el correspondiente privilegio de - MODELO DE UTILIDAD conforme y al amparo del vigente Estatuto sobre Propiedad Industrial a fin de garantizar a favor - de los recurrentes su derecho a la explotación exclusiva -



del mismo en toda España, Colonias y territorios de soberanía.

10 A continuación se hará una descripción completa del juego aludido con referencia a los planos que se acompañan en los cuales se representa, a simple título de ejemplo, no limitativo, una forma preferente de realización susceptible de todas aquellas modificaciones de detalle que no alteren fundamentalmente sus características esenciales.

En dichos dibujos:

La fig. 1. Representa una vista de conjunto del tablero de juego.

20 La fig. 2. Muestra una de las figuras móviles representativas de los jugadores provista de peana convexa.

La fig. 3. Muestra otro tipo de figura-jugador provista de peana cilíndrica.

25 La fig. 4. Enseña la manera de accionar a los jugadores, según la fig. 2, para los desplazamientos de avance.

La fig. 5. Enseña la manera de accionar los jugadores, según la fig. 3.

25 Las figs. 6 y 7. Ilustran el marcador del juego, en vistas lateral y frontal respectivamente.

La fig. 8. Representa el cuerpo-caja comprendiendo el marcador y un recipiente para conservar los elementos de juego en su no uso.

30 Según el ejemplo de ejecución representado el nuevo juego preconizado está integrado de un tablero (1) con los rayados y accesorios peculiares de un campo de fútbol, en uno de cuyos laterales queda establecido un cuerpo-caja (3) simbolizando un marcador y las casetas, sobre cuyo ta-

53939



35 blero de superficie lisa se mueven deslizantes un número de-
terminado de figuras representativas de los equipiers (4-4')
impulsando una pelota constituida por un cuerpo poliédrico
(2), por ejemplo.

40 Los equipiers están integrados por una figura
laminar y cierto número de estas figuras están montadas -
verticalmente sobre una peana de superficie convexa (5) y
asiento plano a modo de hacer posible sus desplazamientos -
deslizantes sobre el tablero por medio de una placa, o pie-
za manipuladora similar (6) con la que se hace presión so-
45 bre la superficie convexa, convenientemente alisada, para
determinar el escape del muñeco, tal como se ilustra en la
fig. 4.

El resto de las figuras-jugadores quedan mon-
tadas sobre una peana cilíndrica (7) también de asiento -
50 plano, realizándose los avances por simple percusión que
pueden efectuarse con un dedo de la manera representada -
en la fig. 5.

El cuerpo anexo al tablero, constituye una ca-
ja (3) practicable al menos por uno de sus testeros median
55 te una tapa basculante (12) para permitir la custodia de -
todos los elementos de juego.

Dicha caja simboliza las casetas de los juga-
dores y de ella se eleva una sección central representando
el marcador en cuyo interior quedan montados de manera gi-
60 tatoria un par de tambores en cuyas respectivas bandas ci-
líndricas se establece una numeración correlativa, accio-
nándose en giro dichos tambores mediante unas palomillas
(10) para mostrar el tanteo a través de unas ventanas (11)
abiertas correspondientemente en el citado cuerpo (8).

65 A base de los elementos descritos el juego -
puede desarrollarse siguiendo ciertas reglas más o menos



similares a las establecidas para el auténtico deporte del fútbol.

70

Todos y cada uno de las piezas y elementos del juego pueden manufacturarse por cualquier medio o procedimiento conocido, incluso prepararse en pliegos recortables para que los niños, a los que preferentemente se dedica, puedan montarlos por sí mismos para su utilización, constituyendo con ello un medio más de entretenimiento.

75

La forma, dimensiones y materiales podrán ser variables y en general cuanto sea accesorio y secundario siempre que no altere, cambie o modifique la esencialidad del objeto que se describe.

80

Los términos en que queda redactada esta Memoria son ciertos y fiel reflejo del objeto descrito debiéndose tomar con carácter amplio y nunca en forma limitativa.

N O T A

El MODELO DE UTILIDAD que se solicita recaerá sobre las particularidades características de las siguientes reivindicaciones.

85

1ª.- Juego de salón comprendiendo un tablero con la apariencia peculiar de un campo de fútbol, caracterizado porque dicho tablero se establece con superficie plana y en uno de sus laterales se acopla un cuerpo, simbolizando las



90 casetas y un marcador, constituido por una caja practicable al menos por uno de sus testeros mediante una tapa basculante que permite recoger y conservar en su interior todos y cada uno de los elementos componentes del juego en los momentos de no utilizaci3n.

95 2^a.- Juego de futbol de sal3n, segun la reivindicaci3n primera, caracterizado porque dicha caja presenta una secci3n central elevada donde se alojan un par de tambores giratorios que se accionan independientemente mediante unas palomillas solidarias y de emplazamiento exterior para mostrar la numeraci3n establecida en las respectivas bandas cilindricas de dichos tambores que se hacen visibles a trav3s de unas ventanas practicadas correspondientemente en la mencionada caja.

100 3^a.- Juego de futbol de sal3n, segun las reivindicaciones anteriores, caracterizado porque los jugadores est3n representados por figuras laminares montadas cierto n3mero de ellas sobre peanas de superficie convexa alisada y asiento plano y las otras restantes sobre peanas cilindricas, tambi3n de asiento plano, susceptibles unas y otras de desplazamientos deslizantes sobre el tablero de juego.

105 4^a.- Juego de futbol de sal3n, de acuerdo a la reivindicaci3n tercera, caracterizado porque los desplazamientos de las figuras con peana convexa se realiza ejerciendo una presi3n sobre la misma con cualquier objeto de canto liso para determinar el salto o escape del muñeco, 115 en tanto que los desplazamientos de las figuras de peana cilindrlica se consigue por simple percusi3n sobre sus bordes.

5^a.- " JUEGO DE FUTBOL DE SALON "

= 6 =

• 53939^{27A}



Todo según queda expuesto en la presente Memoria,
que consta de seis hojas foliadas y mecanografiadas por una
sola cara y hoja de dibujos que a la misma se acompaña.

Madrid, 27 de Abril de 1.956.

FEDRO MONCHOLI GALDARACENA Y
JOSE M^{re}. LOPEZ DE ONTIVEROS.

P.A.

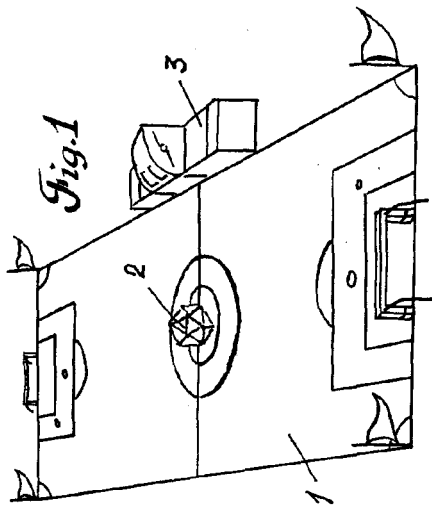

Fig. 1

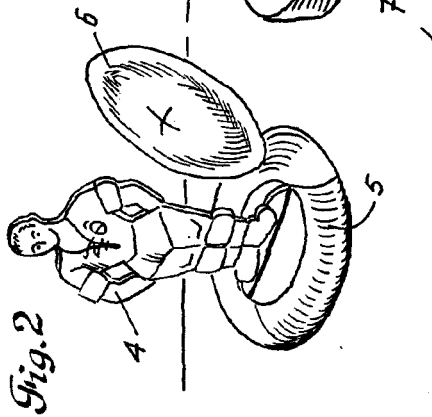

Fig. 2

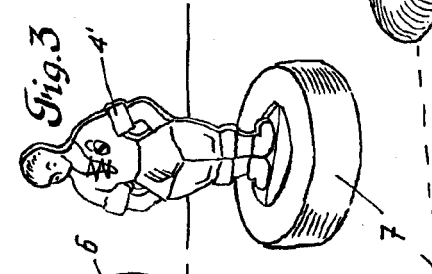

Fig. 3

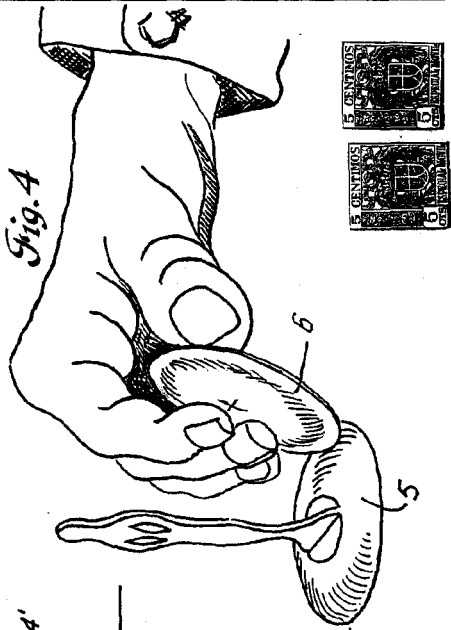

Fig. 4

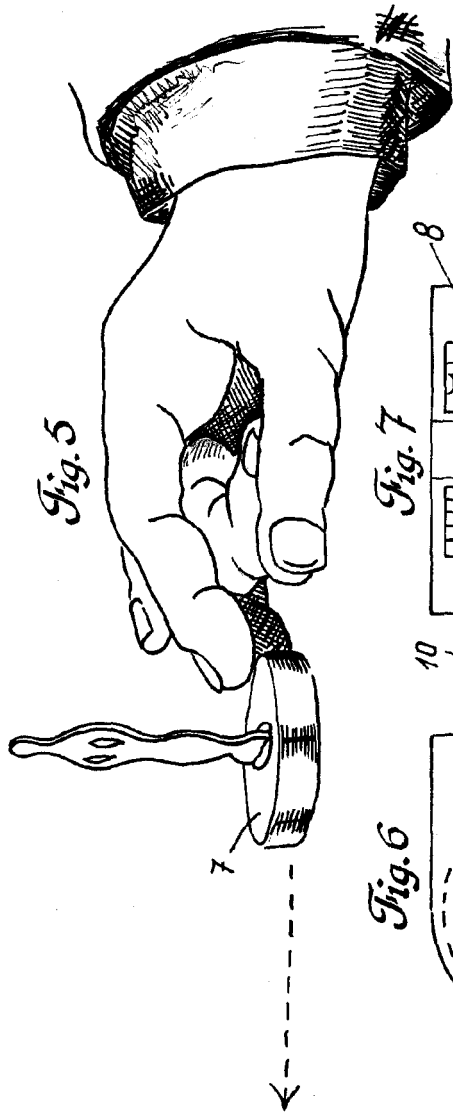

Fig. 5

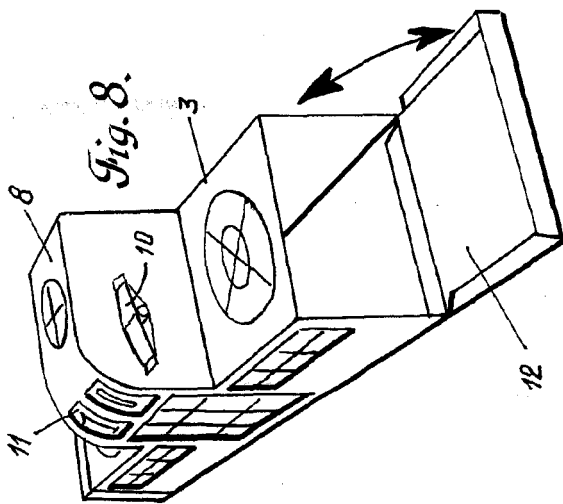

Fig. 8.

Madrid,

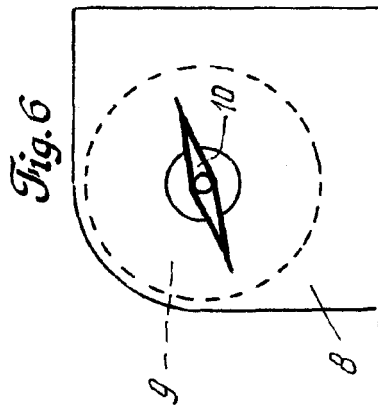

Fig. 6

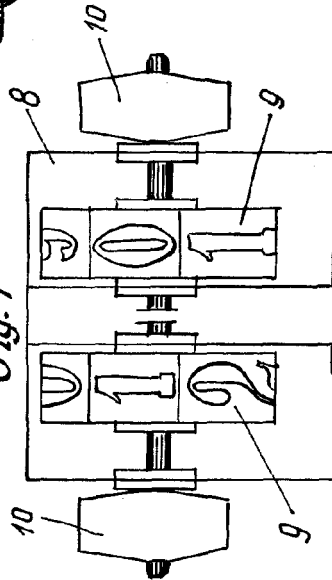

Fig. 7