

53934



•53934

M O D E L O D E U T I L I D A D

por VEINTE años

en España, a favor de la razón social APARATOS NERBI,
S.L., entidad española, domiciliada en Bilbao c/ Doc-
tor Areilza nº 41, por:

“PRECINTO PERFECCIONADO PARA CONDUCCIONES DE FLUIDOS”

==

M E M O R I A D E S C R I P T I V A .-

La presente memoria se relaciona, conforme su
enunciado indica, con un precinto perfeccionado para
conducciones de fluidos, que cumple con el fin para
el cual ha sido concebido con una seguridad y efica-
cia máximas.

5.-

Hasta ahora son numerosos los procedimientos
empleados para asegurar la inviolabilidad de algunos
terminales de conducción de fluidos; el método gene-



•53934 - 2 -

5.- ralmente empleado consiste, fundamentalmente, en dotar a la pieza que obtura el orificio de salida, de un alambre que la relacione con el tubo y dispuesto, en forma tal, que permita el entrelazamiento de sus terminales, los cuales, por último, se marchaman y sellan.

10.- De semejante ingenio, así como de otros procedimientos similares, se ha podido conseguir burlar el propósito que encierran abriéndolos y volviéndolos a colocar, sin que queden huellas evidentes de haber manipulado en ellos, así, por ejemplo, en el procedimiento antes referido, los precintos de plomo fijadores de los terminales del alambre son susceptibles de poder ser ahuecados, deshaciendo fácilmente el dispositivo y, después de haberse beneficiado de él, se vuelven a colocar en la conciencia de la impunidad delictiva.

15.- Los recurrentes, estudiaron un nuevo sistema que, subsanando todos estos defectos, realizara la verdadera misión encomendada a esta clase de precintos, siendo de indudable garantía y eficacia. Este es lo que fundamentalmente se ha conseguido con el dispositivo objeto de esta patente.

20.- Se encuentra constituido este dispositivo fundamentalmente por cuatro piezas que describiremos por separado.

25.- La primera pieza, en nuestra clasificación, la constituye un espárrago cilíndrico, superficialmen-

53934 - 3 -



5.- te roscado, en una de cuyas extremidades presenta una parte cilíndrica de caras lisas, cuya sección tiene un diámetro superior a la del espárrago roscado antes descrito, presentando dicho cilindro una expansión terminal dotada de una canal, para la aplicación en ella de la fuerza determinante del giro de este elemento sobre su propio eje.

10.- La segunda pieza está constituida por una arandela de sección rectangular cuyo orificio central se encuentra atravesado por el espárrago roscado, encontrándose fija, en posición, por las presiones que ejercen la superficie lateral del cilindro liso del que está dotado el espárrago roscado y la parte terminal del conducto que se pretende obturar.

15.- La tercera pieza está formada por una masa cilíndrica, que presenta un conducto interior de configuración adecuada a la misión que cumple en el dispositivo.

20.- El cuarto, y último, elemento lo constituye un disco metálico que obstruye el conducto que presenta la última pieza descrita.

25.- Una vez se haya comprendido con mayor claridad el conjunto del invento, otros detalles y características del mismo se irán poniendo de manifiesto en el transcurso de la descripción que a continuación se dá, en la que se expone los detalles más particulares del modelo que aqui se preconiza, como, asimismo, de los medios que para su puesta en práctica pueden emplearse. Estos detalles se dan a título de

53934

- 4 -



ejemplo, haciendo referencia a un caso posible de realización práctica, pero el invento no queda limitado exactamente a los detalles que aquí se exponen, debiendo ser considerada por lo tanto esta descripción desde un punto de vista ilustrativo y sin limitaciones de ninguna clase .

5.- Una idea más amplia de las mejoras que se preconizan la proporciona la siguiente descripción, en la que se hace referencia a la lámina de dibujos que a esta memoria se acompaña, en la que de manera un tanto esquemática, y tan solo por vía de ejemplo, se representan los detalles preferidos de la idea del modelo. En estos dibujos se emplean marcas de referencias semejantes para indicar las piezas o partes de las mismas que se corresponden en las distintas vistas presentadas, cuyas piezas, detalles y organización se definen de una manera específica en el transcurso de esta memoria y después, se concretan en las notas reivindicatorias finales.

10.- En dichos planos:

15.- La figura 1ª representa una vista seccionada totalmente, en sentido longitudinal, en la que se pone de relieve la disposición de las distintas piezas de una manera clara, que facilita la comprensión funcional de cada una de sus piezas. En ella con el número -1- se indica el espárrago roscado que se introduce en el interior del conducto para su bloqueo; por -2- se representa la parte cilíndrica de super-

20.-

25.-

53934⁵ - 26



5.- ficie lisa que sirve de asiento de la cabeza del precinto -4-, la cual puede moverse en giro loco sobre dicha superficie. Con el número -3- se enuncia, en esta figura, la acanaladura que presenta la expansión terminal del cilindro liso, para la aplicación del par de fuerza determinante del giro de esta pieza; por -7- se señala el disco metálico que protege la expansión antes aludida.

10.- Con el número -8- se representa, en la figura 1ª, la masa de plomo o material blando en la que se graba la contraseña de verificación del contraste. Es de hacer resaltar el hecho de que la superficie de esta masa, en contacto con el medio ambiente, se encuentra en el interior del conducto de la pieza -4- que, al tiempo que la circunvala, sobresale de su nivel, sirviendo de protección al sello del contraste el cual, al no sufrir desgaste, se encuentra siempre claramente señalado. La arandela -6- se encuentra firmemente sujeta, al presionar sobre ella, y opuestamente, una cara del cilindro -2- y la parte terminal del tubo cuya conducción se obstruye.

15.- La figura 2ª presenta una vista externa del conjunto así concebido. En dicha figura por -1- se indica la parte roscada; por -6- la parte externa de la arandela y por -4- la cabeza del precinto.

20.- Es de hacer notar que la existencia de la lámina -7-, impide el contacto de la masa portadora del contraste con la expansión terminal del cilindro -2- y, por tanto, contribuye a que, una vez efectuado

25.-

53934

- 6 - 26



5.- el desprecintado, se encuentre el dispositivo completamente limpio y en condiciones de uso inmediato; así mismo y debido al giro loco de que está dotada la pieza -4- sobre la superficie cilíndrica -2-, se hace imposible el arrastre del espárrago por movimiento circular de dicha cabeza -4-.

10.- Se comprenderá fácilmente, después de observados los dibujos y la explicación que acabamos de efectuar de ellos, que el actual invento proporciona una construcción sencilla y efectiva, que puede ser llevada a la práctica con gran facilidad asegurando la obtención de una manufactura relativamente barata.

15.- Este detalle de economía adquiere gran importancia si se considera en los términos de una producción en escala, ya que es evidente que puede el mercado absorber cantidades muy considerables de estos dispositivos y cualquier pequeño ahorro, logrado mediante la aportación de ciertas mejoras durante su fabricación, adquiere elevadas proporciones.

20.- Se reitera que en el objeto que constituye el actual invento, serán susceptibles de introducirse todas aquellas modificaciones de detalle que las circunstancias y la práctica pudieran aconsejar, siempre y cuando que con las variantes que se introduzcan no se cambie altere o modifique la esencialidad del objeto descrito.

N O T A

Se declaran como de novedad en España el conte-



nido de las siguientes

REIVINDICACIONES

- 5.- 1^a.- Precinto perfeccionado para conducciones de fluídos, que se caracteriza por contar con un espárrago roscado, dotado en una de sus extremidades de una masa cilíndrica de mayor diámetro que el espárrago, que presenta en su terminal un regruessamiento accidentado por una canal donde se actúa para determinar el giro de este espárrago, ocasionando su introducción y ajuste en el interior del tubo.
- 10.- 2^a.- Precinto perfeccionado para conducciones de fluídos, caracterizado por contar con una arandela, de sección rectangular, que queda presionada entre los bordes terminales del conducto y una de las bases de la masa cilíndrica que presenta el espárrago roscado contribuyendo, una de las caras de esta arandela, junto con la superficie lateral de la masa cilíndrica del espárrago y el regruessamiento que esta masa cilíndrica presenta en su extremidad, a la formación de una canal adonde va adaptada en giro loco, una masa cilíndrica de interior hueco, que presenta un acodamiento preciso para su fijación en la canal descrita.
- 15.- 3^a.- Precinto perfeccionado para conducciones de fluídos, caracterizado porque en el interior de la masa cilíndrica o cabeza del precinto, objeto de la reivindicación anterior, se aloja una lámina que impide el contacto del plomo o materia análoga donde se imprime el sello de contraste, con el regruessa-
- 20.-
- 25.-

•53934 - 8 -



miento que presenta la masa cilíndrica extremo del espárrago descrita en la nota primera; y por los que la superficie sellada por el contraste se encuentra en el interior del hueco que presenta la cabeza del precinto, cuyos bordes sobresalen de su nivel, impidiendo su desgaste por roce.

5.- 4^o.- "PRECINTO PERFECCIONADO PARA CONDUCCIONES DE FLUIDOS".

10.- Todo ello conforme se describe y reivindica en la memoria que antecede que consta de OCHO hojas escritas a máquina por una sola de sus caras y una lámina de dibujos que la ilustran.

Madrid, 26 de Abril de 1.956

E. GONZALEZ VACAS
P. P.

14-9-56

•53934 2



1956

Figura 1ª



Figura 2ª



MADRID 26 DE ABRIL DE 1956.-
P.A. E. GONZALEZ-VACAS.-

E. GONZALEZ VACAS
P. P.

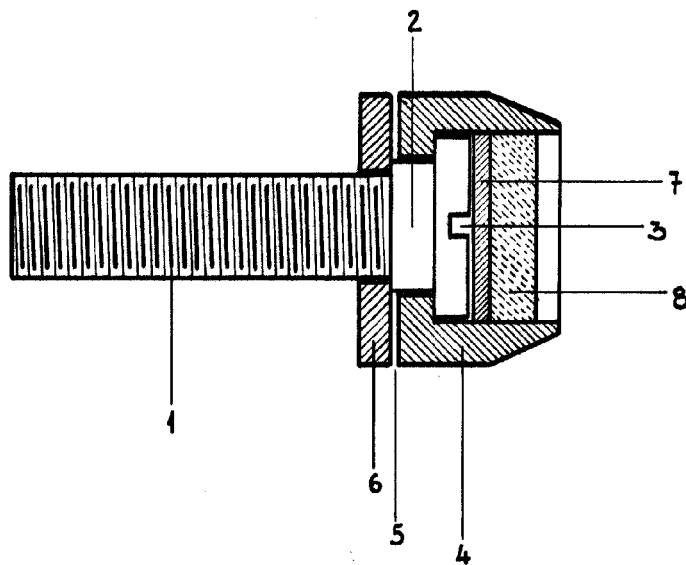
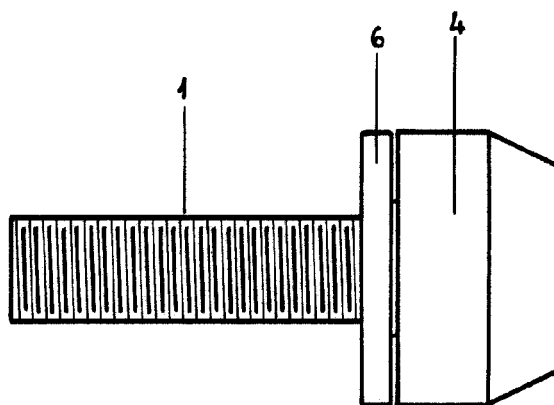
Escala variable