



•53923

M O D E L O
D E
U T I L I D A D

para "UN MANGO SOPORTE PARA ELEMENTOS LIMPIADORES DE CRISTALES", a favor de la razón social INDUSTRIAS PLASTICAS IBERIA, S.L., domiciliada en BARCELONA, calle de Tallers, nº 61, pral.

- . -

MEMORIA DESCRIPTIVA

El presente modelo, se refiere a un mango soporte para elementos limpiadores de cristales.

5. En el modelo se ha previsto una forma simplificada para la fácil colocación de la esponja humectadora y de la lámina de enjugado, ambas opuestas y paralelas, con canal escurridora en el medio del espacio entre ambas, acoplándose a un mango merced a un apéndice tubular apropiado dispuesto en el reverso.

10. Con el fin de facilitar la explicación se acompaña a la presente memoria una lámina de dibujos en la que se ha re-

53923 20



presentado un caso de realización que se cita a título de ejemplo.

En el dibujo:

5. la figura 1, muestra en vista perspectiva la parte de cabecera del dispositivo,

la figura 2, muestra en vista lateral alzada el conjunto del mismo.

10. Consiste en una cruceta formada por el mango -1- acoplable a cualquier asta, y teniendo el cuerpo transversal -2- a manera de teja invertida en la que uno de sus bordes -3- presenta un cajetín longitudinal con hueco a cola de milano, mientras que el borde opuesto lleva otro cajetín longitudinal -4- formando un hueco a escuadra con borde oblicuo -5- para colocar una esponja en tira y que resulte orientada hacia la parte superior de la teja debido al borde antes mencionada.

15. El modelo, dentro de su esencialidad, puede ser llevado a la práctica en otras formas que difiera en detalle de la indicada a título de ejemplo, en cualquier tamaño y material por quedar todo ello comprendido en el espíritu de las reivindicaciones.

20.



539 23²⁶

N O T A

Descrito el objeto y utilidad de la invención, lo que se declara como no divulgado ni practicado en España comprende las siguientes reivindicaciones:

5. 1. Un mango soporte para elementos limpiadores de cristales, caracterizado por estar constituido en una pieza que comprende un mango hueco acoplable a cualquier asta y una cruceta en forma de teja abierta hacia la parte superior, que en uno de sus bordes longitudinales lleva un cajetín oblicuo de sección en cola de milano, para fijar el elemento enjugador mientras que en el opuesto presenta otro cajetín de fondo rectangular abierto en oblicuo hacia el plano superior de la teja y comprendiendo el borde inferior inclinado según demanda la curvatura de la teja a fin de que el elemento esponja quede en posición oblicua hacia el plano superior de dicha teja.
10. 15.

2. Un mango soporte para elementos limpiadores de cristales.

- Según se describe y reivindica en la presente memoria que consta de tres hojas foliadas y escritas a máquina por una sola cara, acompañadas de una lámina de dibujos.
- 20.

Madrid, a 26 ABR 1956

INDUSTRIAS PLASTICAS IBERIA, S.L.

p. a.

JAIME ISERN MIRALLES

P. P.

R. tp.

Fig. 1

53923

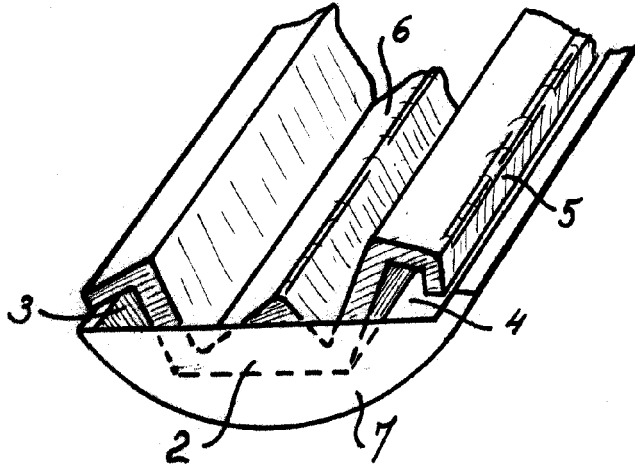
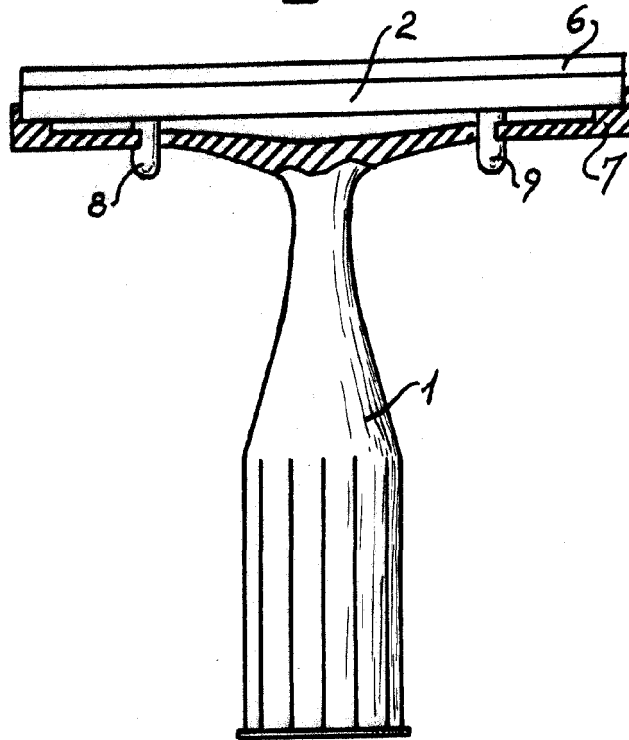

Fig. 2



Madrid, 26 Abril 1956.
Jaime Isern

p.p.