

25 ABR



•53905

MEMORIA DESCRIPTIVA

=====

Correspondiente a la solicitud de registro de un Modelo de Utilidad que, por veinte años, se solicita para España y sus Colonias, a favor de la entidad RANGO, S.A., residente en - Madrid, Carrera de San Jerónimo, número 19, - - - - -

p o r

" NUEVO BROCHE PARA CIERRE DE BOLSOS Y SIMILARES "

=====

La emulación, cada día mayor, para presentar nuevos artículos con una superación de atractivos ha constituido el incentivo para crear el Modelo de Utilidad que se solicita, consistente en un nuevo broche para cierre de bolsos y similares, que, -  
5 además de su elegante simplicidad, tiene la ventaja de su solidez.

En la presente Memoria se describe, como ejemplo no limitativo, una realización sobre un bolso de señora, cuyas explicacio-

•53905

z 5 A



nes se completan con tres figuras.

10 La figura 1 muestra una vista frontal del bolso.

La figura 2 lo representa visto lateralmente, con la carteta levantada, y

La figura 3 corresponde al reverso del bolso.

15 Como se deduce de las figuras, el bolso de este ejemplo es una pieza de perfil rectangular, que puede estar hecha de cuero. Visto de lado en la figura 2, se observa su forma de fuelle - para darle la amplitud que en casos es necesaria.

20 En el borde superior de su reverso, figura 3, existe una articulación (1) en la que está engarzada la banda (2), figura 1, de chapa metálica, que en su iniciación toma la forma curva (3), figura 2, del lomo superior de la cubierta (4) del bolso, a la que va unida la citada banda (2) en la región central y con la que desciende para crear la cartera que solapa parte del frente del bolso. En esta parte final, la banda (2) tiene  
25 una aplicación que imita el cerco (5) de una hebilla que estuviese reteniendo la banda y con ella la cartera.

30 En el citado frente del bolso, en su región central, existe unida solidariamente al cuero otra banda (6) que, cuando el bolso está cerrado, hace el efecto de formar parte de la antes citada banda (2), figura 1, y que termina en la costura inferior de unión con el fuelle, figura 2.

En un lugar adecuado de la citada región central del frente que resulta recubierta por la cartera, hay una lengüeta metálica (7), articulada, que tiene tendencia a estar abatida. -

•53905

25 ABR. 1935



- 3 -

35 Frente a su lugar, la banda (2) de la cartera presenta una ranura (8) por la que fácilmente se hace salir la referida lengüeta que luego por si misma cae sobre la banda y retiene solidamente la cartera sobre el frente del bolso. Como la citada ranura y el lugar de la lengüeta corresponden con el centro del cerco de la hebilla ficticia, el efecto de la acción de ésta es perfecto.

40

La ancha banda metálica, centrada en toda la superficie visible del bolso, con su hebilla, crea sobre el cuero saliente, a uno y otro lado, una apariencia artistica y una sensación de seguridad.

45

En las varias realizaciones de este modelo son posibles, no solo los tamaños distintos, sino también variados dibujos en el cerco y lengüeta de la hebilla, así como en la banda metálica sobre formas diversas de los receptáculos en que pueda aplicarse.

#### N O T A

50

EN RESUMEN: El presente modelo de utilidad que, por veinte años, se solicita para España y sus Colonias, ha de recaer sobre las siguientes reivindicaciones:

55

1ª.- NUEVO BROCHE PARA CIERRE DE BOLSOS Y SIMILARES, constituido por una banda de chapa de cualquier metal adecuado, que va solidariamente unida al material del bolso o prenda similar formando como una franja central, vertical, en la parte visible del cuerpo del receptáculo y en la de una cartera que, desde la cara posterior de éste, cubre el frente hasta la distancia que convenga del borde inferior; completado con una lengüeta que,

•53905<sup>25</sup> AEB



- 4 P

60 articulada en la region del frente que resulta abierto por la cartera, coincide con una ranura existente en la banda de metal de la cartera, cuando ésta es abatida sobre el frente para cerrar la boca del receptáculo.

65 2ª.- NUEVO BROCHE PARA CIERRE DE BOLSOS Y SIMILARES, de acuerdo con el número anterior, caracterizado porque la banda metálica que verticalmente atraviesa la parte central de la cartera tiene el complemento de la imitación del cerco de una hebilla situada de modo que su clavillo o lengüeta seria precisamente la lengüeta citada en el número anterior.

70 3ª.- NUEVO BROCHE PARA CIERRE DE BOLSOS Y SIMILARES, de acuerdo con los números anteriores, caracterizado porque la banda metálica del frente del receptáculo se extiende verticalmente desde abajo del lugar donde va sujeta la lengüeta hasta la vuelta de la costura del borde inferior del receptáculo.

75 4ª.- NUEVO BROCHE PARA CIERRE DE BOLSOS Y SIMILARES, de acuerdo con los números anteriores, caracterizado porque la banda metálica que lleva verticalmente centrada la cartera, va articulada detrás del receptáculo, cerca del borde superior.

80 5ª.- NUEVO BROCHE PARA CIERRE DE BOLSOS Y SIMILARES, de acuerdo con los números anteriores, caracterizado porque la lengüeta se halla articulada en su punto de unión con el frente del receptáculo de modo que tiene tendencia a saltarse.

85 6ª.- Por último, se reivindica como objeto sobre el que ha de recaer, el presente modelo de utilidad que, por veinte años, se solicita para España y sus Colonias, - - - - -

•53905 25 AB



- 5 -

p o r

" BUEVO BROCHE PARA CIERRE DE BOLSOS Y SIMILARES ".-

Todo conforme queda expresado en la presente memoria descriptiva que consta de cinco hojas escritas a máquina por una sola cara y planos que se acompañan.

Madrid, 25 de Abril de 1.956.

P.A.,

PEDRO FELIC MARI  
S.A.

53905



Fig.1

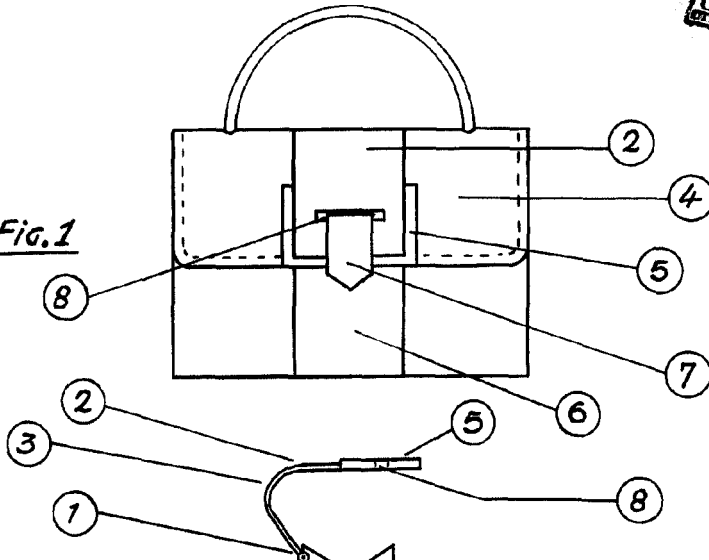

Fig.2

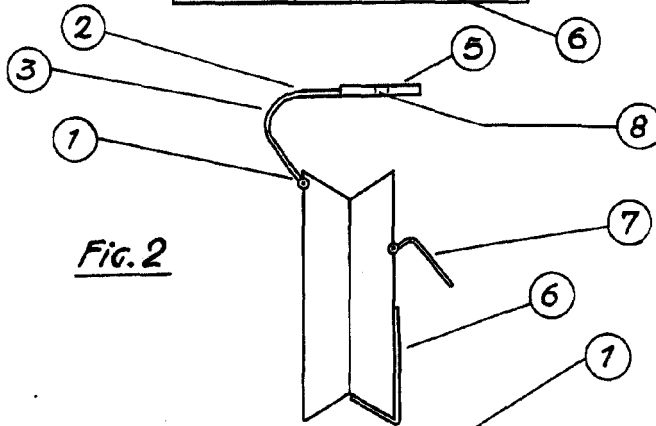
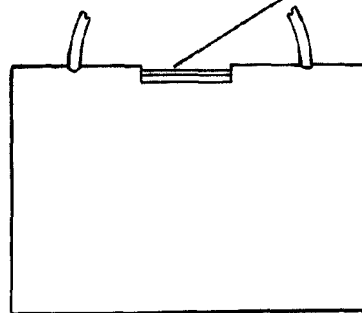

Fig.3



ESCALA VARIABLE  
MADRID, 18 MAR 1950  
P.A., 1950 FIDIO MARI