



53896

MODELO DE UTILIDAD

por 20 años

por "UN MUÑECO ANIMADO", a favor de D. Vico Mitrani, de nacionalidad italiana, domiciliado en Barcelona, Av. General Mitre, 176, 4º, 2ª.

=====

MEMORIA DESCRIPTIVA

5 El muñeco animado que se describe por este Modelo puede verse representado en los dibujos que se adjuntan a título de ejemplo. Téngase presente sin embargo que, a los efectos del actual Modelo, serán variables todos cuantos detalles no afecten, alteren, cambien o modifiquen la esencia del muñeco que a continuación queda descrito.

El muñeco es de material rígido laminar, representa un animal sentado sobre sus patas traseras; prefe-



10 rentemente representará un mico, pero podría ser otro ani-  
mal de cualquier otra especie, género o variedad; su figu-  
ra o mejor dicho su estructura, se resuelve según una pie-  
za -A- en forma de su cuerpo -1- con sus patas -2- dobla-  
das y su cola -3-; prolongándose esta pieza por la parte  
15 superior del cuerpo para formar el cuello y las partes la-  
terales -4- y posterior de la cabeza; esta pieza no forma  
ni la cabeza, que está resuelta por la -B- ni los brazos  
resueltos por simples alambres curvados -5- y -6-; de mo-  
do que la pieza -A- presenta una boca superior en la que  
20 se ajusta, con holgura la cabeza -B-; unos cortes latera-  
les -9-, por los que salen las partes visibles de -5- y  
-6-. Las patas plegadas quedan abiertas por abajo y sólo  
sirven para cubrir a los extremos libres del alambre -7-,  
y para dar estabilidad, junto con la cola -3-, a todo el  
25 muñeco en sus evoluciones.

Para disimular los brazos -5- y -6- y las unio-  
nes entre -A- y -B- puede vestirse total o parcialmente  
con tela y con un sombrerete -8-.

30 Los brazos -5-6- en lugar de estar unidos a unas  
manos lo están a unos platillos musicales -10-.

En el interior del cuerpo -A-, que al efecto pue-  
de estar partido, se ajusta la carcasa -11- de una máqui-  
na de cuerda -12- a su vez sujeta por un bastidor propio  
-13-. La cuerda obliga a girar por las ruedas dentadas  
35 -14- que sean precisas al eje cigüeñal -15- con cuyo manu-  
brijo -16- se enlazan y accionan las bielas superior -17- e  
inferior -18-. Esta última -18- actúa sobre el manubrio  
central -19-, o de puente que forma parte del alambre -7-  
cuyas ramas libres son los elementos activos de las patas



40 y que determinan que el muñeco salte, y no se tumba al caer  
porque el trípode rígido determinado por la cola -3- y las  
patas -2- lo impide. La biela superior -17- actúa sobre  
el travesaño -20- de las paletillas de soporte -21- que sos-  
45 tienen inferiormente a la cabeza basculante -28-. Este so-  
porte bascula alrededor del eje -22- apoyado en las aletas  
-23- que prolongan al bastidor -13-; forman tales aletas  
unos puentes laterales -24- con los que se guían los extre-  
mos rectos, interiores, o sea no vistos, y deslizantes y  
giratorios -25- de los brazos -7-. Estos extremos -25- ter-  
50 minan en los codos -26- que penetran y colisan en las ram-  
ras -27- que presentan las paletillas -21-. De ello se in-  
fiere que al subir y bajar la biela superior -17- se hace  
bascular a la cabeza -28- y al mismo tiempo las paletillas  
-21- obligan a girar a los brazos -29- a la vez, o sea, ha-  
55 ciendo sonar los platillos.

N O T A .

Se reivindica como objeto de este registro por  
Modelo de utilidad:

- 60 1 - Un muñeco animado, que esencialmente representa la fi-  
gura de un animal sentado sobre sus patas traseras y su co-  
la, que por un mecanismo de cuerda, oculto en el interior  
de su cuerpo, da saltos, menea la cabeza y hace chocar los  
platillos con sus patas delanteras.
- 65 2 - El propio muñeco de la reivindicación anterior, carac-  
terizado porque su estructura queda formada por un cuerpo  
hueco rígido moldeado exteriormente según la forma del tron-  
co, cuello, partes laterales y posteriores de la cabeza, co-  
la y patas posteriores plegadas; quedando formadas por pie-  
zas distintas la cabeza y dos fuertes alambres por brazos;



70 siendo esencial, que las patas traseras sean huecas, que-  
den abiertas por sus planos inferiores de apoyo, y que es-  
tos planos coincidan con el de apoyo de la cola.

75 3 - El propio muñeco de las reivindicaciones anteriores,  
caracterizado porque el mecanismo de cuerda quede sosteni-  
do por un chasis propio fijo a una envolvente ajustada al  
interior del cuerpo de la figura del animal.

80 4 - El propio muñeco de las reivindicaciones anteriores,  
caracterizado porque el mecanismo de cuerda accione a un  
manubrio y éste por una biela inferior, sobre el manubrio  
central de un recio alambre curvado cuyas extremidades se  
ocultan debajo y dentro de las oquedades de las patas pos-  
teriores y rígidas de apoyo del animal y constituyen los  
elementos efectivos para hacer dar saltos al muñeco.

85 5 - El propio muñeco de las reivindicaciones anteriores,  
caracterizado porque el propio manubrio del mecanismo de  
cuerda accione otra biela, superior, que se articula con  
el travesaño dispuesto entre dos paletillas fijas a la par-  
te inferior de la cabeza móvil; que estas paletillas bascu-  
len alrededor de un eje horizontal paralelo al travesaño;  
90 que este eje se apoye sobre dos brazos planos fijos al cha-  
sis del mecanismo de cuerda; estos brazos planos están do-  
blados en forma de puentes y sirven para sostener y guiar  
a las partes internas rectas verticales de los alambres que  
forman parte de los brazos respectivos.

95 6 - El propio muñeco de las reivindicaciones anteriores,  
caracterizado porque cada uno de los alambres que forma un  
brazo lleve adherido en su extremo curvado exterior la mi-  
niatura de un platillo de música, y que por el extremo supe-  
rior e interno de su parte recta y vertical forme un codo



100 que encaja y colisa dentro de una perforación alargada prevista en cada una de las paletillas inferiores fijadas a la cabeza basculante.

Sean cuales fueren las circunstancias que concurran en la esencialidad del Modelo de utilidad definido en las anteriores reivindicaciones, cual objeto es:

105 7 - "UN MUÑECO ANIMADO".

Consta la presente memoria de cinco hojas foliadas, mecanografiadas por una sola cara y del dibujo unido a la misma.

110 Barcelona, seis de abril de mil novecientos cincuenta y seis.

P.A. de D. Vico Mitrani,

L. DURAN  
P. P.

53836

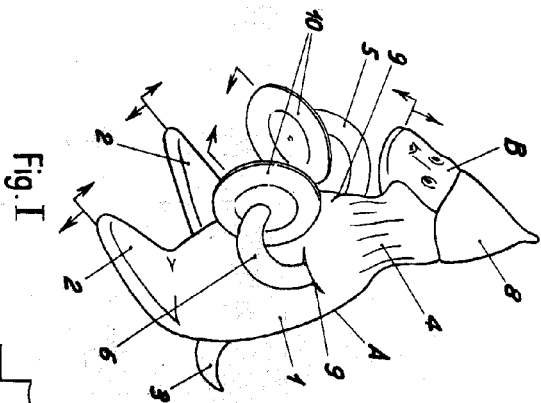

Fig. I

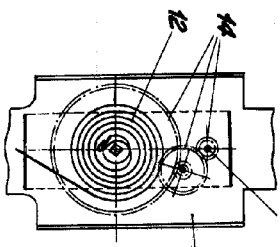

Fig. IV

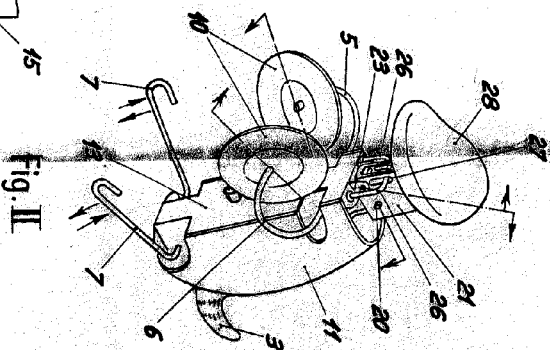

Fig. II

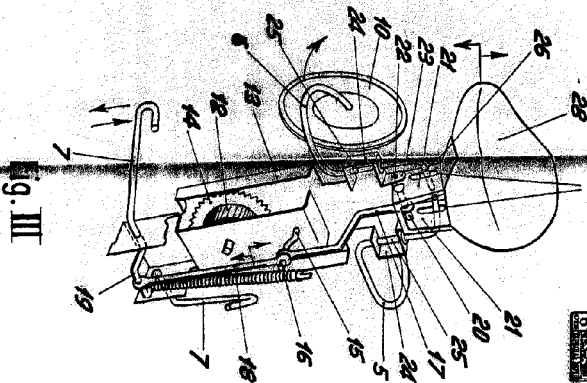

Fig. III

53836



ESCALA VARIABILE

BARCELONA, 6 ABRIL DE 1956

L. DURAN

P.P. 2.