

53803



53803

MEMORIA DESCRIPTIVA

que se acompaña

a la solicitud de

un MODELO DE UTILIDAD, por VEINTE AÑOS en ESPAÑA, a favor de D. RAMON  
ALIAGA PEREZ, de nacionalidad española, domiciliado en VALENCIA, c/ Ro-  
teros, nº 16, bajo,

p o r

"UN VEHICULO PERFECCIONADO"

\* \* \*



5 La invención a que se refiere la presente memoria constituye una novedad industrial con características y ventajas que la hacen merecedora del privilegio de explotación exclusiva, por ella solicitado, de acuerdo con las prescripciones del Estatuto vigente de la Propiedad Industrial de fecha 26 de Julio de 1.929, texto refundido, publicado el 30 de Abril de 1.930.-

Se refiere dicha invención a un vehículo perfeccionado de modo que sus nuevas características lo hacen especialmente apto para su empleo en pequeños transportes.

10 El nuevo vehículo se consigue partiendo de una bicicleta corriente en la que se modifica la parte posterior de su cuadro o chasis en el sentido de ampliarlo con un soporte debajo del cual queda instalada la rueda trasera cuyo tamaño se ha reducido considerablemente.

15 Según la invención, la horquilla posterior del cuadro de la bicicleta no se apoya por sus extremos sobre el eje de la rueda trasera, sino que lo hace sobre unos elementos longitudinales que van desde el eje pedaler hasta la parte posterior del vehículo, siendo estos mismos elementos longitudinales los que, a su vez, se apoyan sobre la rueda trasera.

20 Sobre los repetidos elementos longitudinales se dispone un soporte o marco en el que se puede cómodamente poner las mercancías o una caja supletoria en la que aquellas vayan introducidas. El citado soporte, según el caso concreto, está fijo a la horquilla posterior del cuadro de la bicicleta estando así sólidamente instalado.

25 El mismo soporte está provisto de unos aditamentos situados en su parte posterior preferentemente, cuyos aditamentos constituyen eje de giro para un tren de rodaje de utilización eventual.

30 En ayuda de la descripción se han realizado unos dibujos que en lámina única se acompañan, representándose en la figura 1ª el vehículo en vista lateral, y, en la figura 2ª una perspectiva de lo que constituye la invención.

53803



35 Según la figura 1ª y de acuerdo con lo que se ha dicho anteriormente  
tenemos que los elementos 1 y 2 que forman la horquilla posterior del  
cuadro del vehículo descansan sobre las varillas o tubos longitudinales  
3 y 4 por sus extremos 5 y 6. Dichas varillas longitudinales sirven por  
sus extremos posteriores de puntos de apoyo para otras dos verticales,  
8 y 9, y éstas, a su vez, de otras longitudinales dispuestas en el mis-  
mo sentido que las anteriores, 10 y 11, sobre las cuales se apoya el so-  
40 porte propiamente dicho compuesto por elementos 12 y 13 más uno anterior  
y otro posterior que lo completan. El citado soporte se apoya en la hor-  
quilla posterior del cuadro del vehículo, presentando así una mayor soli-  
dez.

45 El conjunto descrito, mediante los tirantes o sistema de suspensión  
apropiado, que en el ejemplo representado se señala con los números 14  
y 15, se apoya en la rueda posterior del vehículo que, como se vé, es no-  
tablemente más pequeña que la anterior.

Los aditamentos 16 sirven de eje de giro al tren de rodaje comple-  
mentario 18, que, eventualmente, se pliega y recoge por el punto 17.

50 En la figura 2ª los mismos números señalan partes similares, y en  
ella puede verse con mucho más detalle la forma en que el nuevo chásis  
se acopla sobre la rueda posterior, y en el eje pedalier y horquilla tra-  
sera del vehículo.

55 Resulta evidente que el mismo sistema puede aplicarse en cualquiera  
otro vehículo de características similares a las de la bicicleta, y que  
la realización del mismo puede variar notablemente, por lo que se refie-  
re a la forma y disposición de cada uno de los elementos que lo integran.  
Así, las varillas que constituyen punto de apoyo sobre la rueda trasera,  
sustentando ellas a su vez al soporte, pueden simplificarse e incluso dis-  
ponerse más o menos cerradas o abiertas y curvadas en vez de rectas. Por  
ello lo representado en los dibujos no puede tomarse más que como un  
60 ejemplo de realización, de lo que más adelante se reivindica.

4  
#53803



65 El funcionamiento de este vehículo es similar al de la bicicleta o velomotor de chasis parecido, y cambia únicamente en lo que tiene relación con el tren de rodaje supletorio que se extiende o repliega a voluntad, con el único fin de mantener en posición vertical el vehículo cuando se desee.

Las ventajas que ofrece en relación con otros conocidos son notorias, estando principalmente representadas por el hecho de poder transportar con toda comodidad, sobre dos ruedas, lo que actualmente exige vehículos de tres y más.

70 Hecha la descripción precedente, es preciso añadir que los detalles de realización de la idea expuesta pueden variar, sin que por ello cambie la esencia de la invención, que es la que se desprende de los párrafos que anteceden, y la que se reivindica en la siguiente

NOTA

75 En resumen: El Modelo de Utilidad que se solicita recaerá sobre las reivindicaciones siguientes:

80 1ª.-UN VEHICULO PERFECCIONADO, caracterizado esencialmente por el hecho de que, siendo el chasis del mismo de las características habituales en los de las bicicletas y análogos, la horquilla posterior del mismo descansa por sus extremos sobre unos tubos o varillas que arrancan del eje pedalier y tubo central apoyándose las citadas varillas, a su vez q sobre el eje de la rueda posterior del vehículo siendo ésta de dimensiones notablemente menores que las de la rueda anterior

85 2ª.-UN VEHICULO PERFECCIONADO, según reivindicación anterior, caracterizado por el hecho de que los citados tubos o varillas sirven de elementos de sustentación de un marco o plataforma que también se apoya en la horquilla posterior del chasis, siendo portador el citado marco de aditamentos que constituyen eje de giro para un tren de rodaje supletorio.

3ª.-Se reivindica, por último, como objeto sobre el que ha de recaer el Modelo de Utilidad que se solicita: "UN VEHICULO PERFECCIONADO".

- 5 #53003



Todo conforme queda descrito en la presente memoria, que consta de cinco páginas escritas a máquina por una sola cara, y dibujos que se acompañan.

Madrid, 18 de Abril de 1.956

ALFONSO UNGERIA.

Nº 53803

FIG. 1ª

20 ABR.

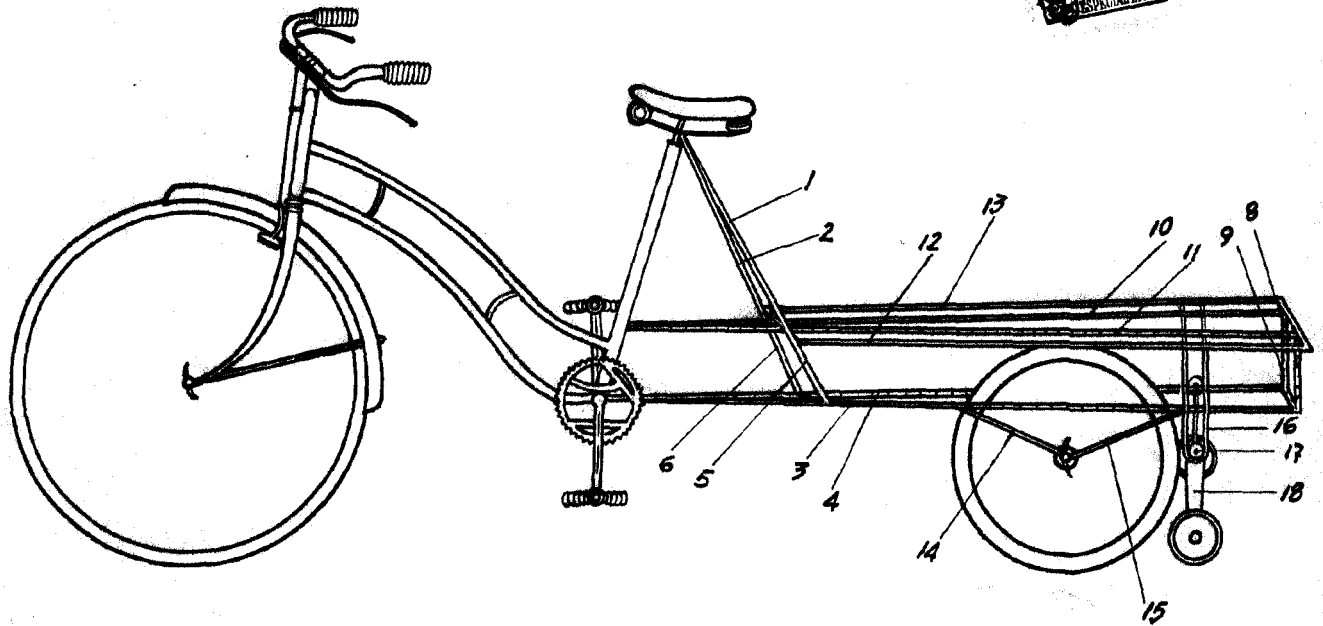
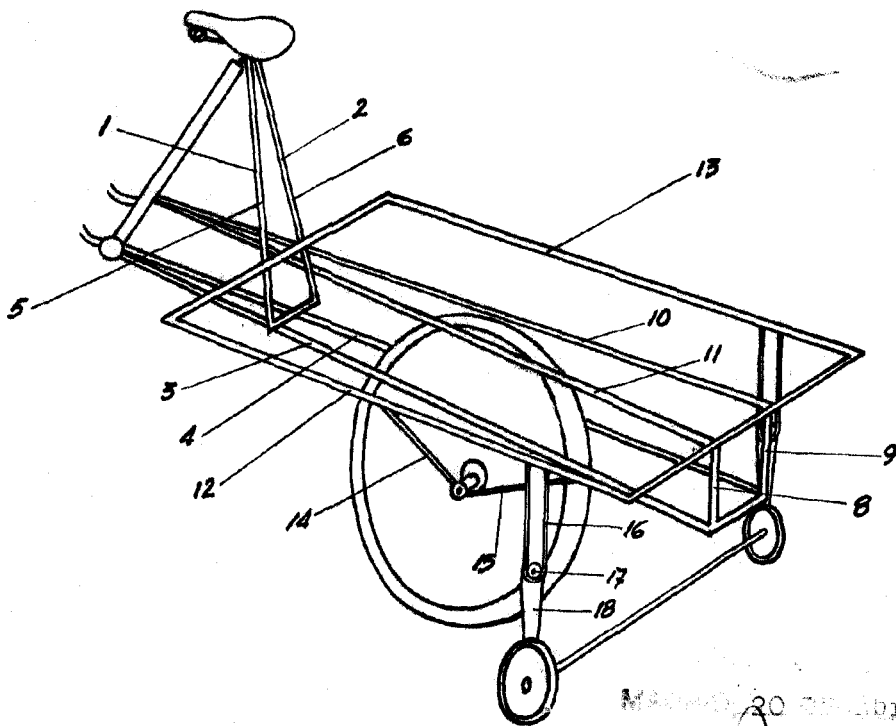

FIG. 2ª



Madrid, 20 de Abril DE 1956  
España

*Aliaga*