

53783



Nº _____
=====

MEMORIA DESCRIPTIVA

M O D E L O

D E

U T I L I D A D

POR VEINTE AÑOS, A FAVOR DE D. ANIBAL MONTESINOS BARJA-
COBA, DE NACIONALIDAD ESPAÑOLA, CON DOMICILIO EN LEON,
c/ Las Lagunas, 4.- - - - -

por

"APARATO CALEFACTOR ADOSABLE EN LA CAJA DE HUMOS DE LAS
COCINAS". - - - - -

===== : oOo : =====

53783



El invento tiene por objeto un aparato tendente a la elevación de la temperatura en las habitaciones a través de las correspondientes tuberías y radiadores de distribución.

De los numerosos medios de calefacción de que se dispone en la actualidad, el de mayor conveniencia desde todos los puntos de vista --higiénico, económico, peligrosidad, etc.-- es, sin duda, el de vapor o agua caliente. Mas dicho medio hasta ahora precisa, no obstante, de un lugar especial para instalar la caldera con su fogón, el costo elevado de la propia caldera y su instalación, y el no pequeño del consumo de combustible, condiciones todas ellas inasequibles a la inmensa mayoría de la población, que ha de ubicarse por lo general en cuartos de muy escasos aposentos y cuyos medios económicos tampoco suelen ser abundantes.

Las viviendas más humildes, sin embargo, no carecen de cocina, en la caja de humos de la cual es adosable el nuevo aparato calefactor. Y de ahí que aporta a su función una ventaja muy notable, porque, como quiera que no requiere un lugar especial aparte de los ya existentes, que su consumo de combustible es mínimo, puesto que aprovecha el propio calor de la cocina, y que su costo, dado lo sencillo de su construcción y montaje, es también sensiblemente económico, hace factible el acondicionamiento y disfrute de la calefacción por agua caliente a todos los sectores, sin distinción de fortunas o de localidades.

La innovación consiste en una pluralidad de recipientes

#53783



30 de agua, metálicos, cuadrangulares y planos, los cuales es-
tán yuxtapuestos con cámaras intermedias de circulación del
calor; se unen entre sí por los ángulos y tienen situadas la
toma del agua y la salida de la misma ya caliente a los ra-
diadores de la calefacción en sendas bocas exteriores de los
medios tubulares de unión.

35 Los medios que originan las cámaras de separación inter-
media de los recipientes de agua y facilitan a la vez la
unión de los mismos, están constituidos por cabezas angulares
de asiento, las cuales van provistas de orificios roscados de
sentido transversal y se atornillan y comunican los recipien-
tes entre sí merced a manguitos tubulares y de extremos file-
teados.

40 Un ejemplo de realización práctica del invento, se ilus-
tra seguidamente con los dibujos anexos, los cuales representan:

La figura 1ª, una vista del aparato en su forma de mon-
taje en la caja de humos de una cocina.

La figura 2ª, una vista frontal y sección del mismo.

45 La figura 3ª, un detalle seccionado de las cabezas an-
gulares de unión y comunicación de los recipientes entre sí.

50 Conforme a los dibujos reseñados, (1) significa la plu-
ralidad de recipientes que constituyen el aparato, (2) cáma-
ras de separación de los recipientes por las que circulan el
calor que los rodea, (3) las cabezas angulares de asiento, y
(4) los orificios roscados de que van provistas las cabezas
angulares y que sirven para unir y comunicar los recipientes
entre sí mediante manguitos y también para ubicar la toma del

53783

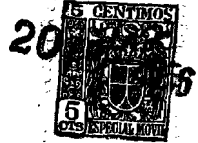

agua y la salida de la misma a los radiadores.

55

- N O T A -

En resumen, la patente de modelo de utilidad recaerá sobre las reivindicaciones siguientes:

60

1ª.- Por "APARATO CALEFACTOR ADOSABLE EN LA CAJA DE HUMOS DE LAS COCINAS", que consiste en una pluralidad de recipientes de agua, metálicos, cuadrangulares y planos, los cuales están yuxtapuestos con cámaras intermedias de circulación de calor; se unen entre sí por los ángulos y tienen situadas la toma del agua y la salida de la misma a los radiadores de la calefacción en sendas bocas exteriores de los medios tubulares de unión.

65

2ª.- Por "APARATO CALEFACTOR ADOSABLE EN LA CAJA DE HUMOS DE LAS COCINAS", según la reivindicación 1ª, en el que los medios que originan las cámaras de separación intermedia de los recipientes de agua y facilitan a la vez la unión de los mismos, están constituidos por cabezas angulares de asiento, las cuales van provistas de orificios roscados y se atornillan y comunican entre sí merced a manguitos tubulares y de extremos fileteados.

70

75

3ª.- Por "APARATO CALEFACTOR ADOSABLE EN LA CAJA DE HUMOS DE LAS COCINAS".

Tal como queda sustancialmente descrito, reivindicado y representado en esta memoria, que consta de cuatro hojas de texto mecanografiadas por una sola cara, y una hoja de planos.

80

Madrid, 20 de abril de 1956.

Aníbal Montesinos Barjacoba

JOSE RUIZ-GRANADOS SANCHEZ
P.P.

FIG. 1

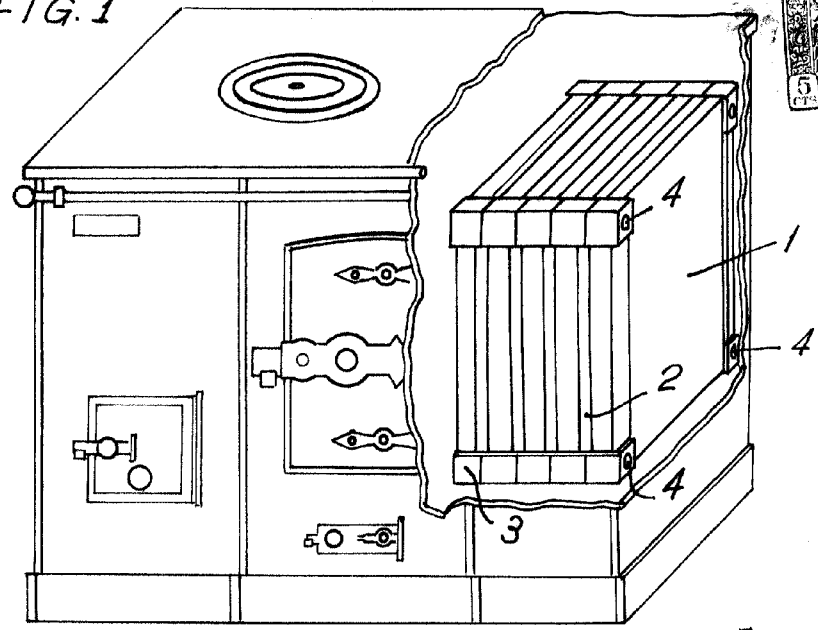

FIG. 2

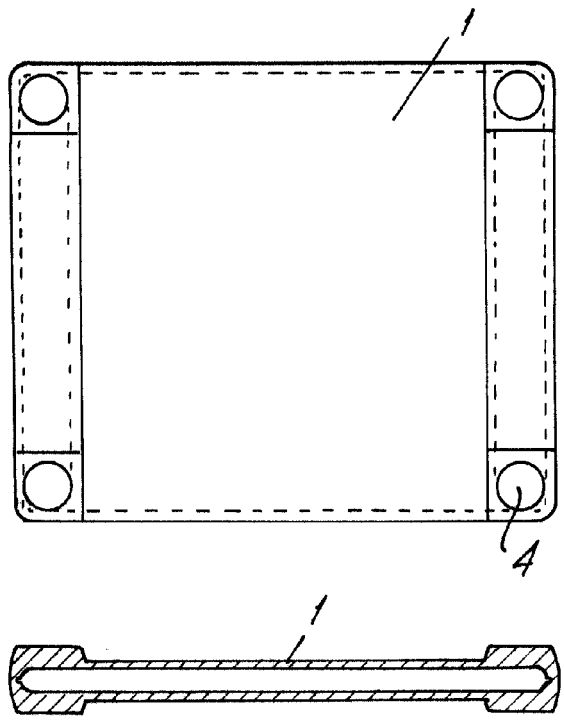
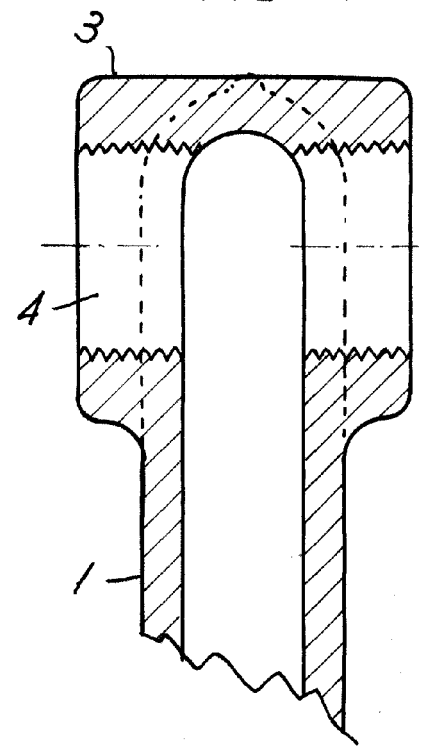

FIG. 3



Referencia

Escala variable.

Deposito, 25 de abril de 1956

Juan Carlos Plaza