



Nº 53762

M O D E L O
D E
U T I L I D A D

a favor de INDUSTRIAS VALLS, S. A., entidad española,
domiciliada en Igualada (Barcelona), Paseo Verdaguer, 20
por "PINZA DE MATERIAL PLASTICO PARA UNIÓN EN PARES DE
CALCETINES".

- . -

MEMORIA DESCRIPTIVA

La presente invención se refiere a una pinza para unión en pares de calcetines, la cual se caracteriza por ser de fabricación sencilla, ofrecer una gran seguridad en la sujeción y ser de fácil y rápido montaje.

5. La indicada pinza consiste esencialmente en dos partes de material plástico, acopladas entre sí, las cuales están unidas de origen por un puente o brazo. Una de dichas partes es de consistencia y espesor apropiado para que en la misma se hagan constar las indicaciones correspondientes a los calcetines. La otra parte está dotada
- 10.



de un hueco de contorno semejante al de su oponente y sección adecuada, presentando en su superficie un dentado para la mejor retención de los calcetines.

5. Para la mejor comprensión de cuanto se indica en la presente memoria descriptiva, se acompaña un dibujo en el que, tan sólo a título de ejemplo, se representa un caso práctico de realización de una pinza de características iguales a la del objeto de la invención.

10. En dicho dibujo, la figura 1 muestra una vista en perspectiva; la figura 2, una vista en alzado frontal; la figura 3, una vista de la sección diametral correspondiente al puente de unión de las dos partes.

15. La pinza aludida está constituida por dos partes -1- y -2- de material plástico y acopladas entre sí, las cuales están unidas de origen por medio de un brazo -3-, del mismo material dispuesto a modo de puente lateral.

20. De dichas partes, la -1- es de consistencia y contorno apropiado, circular en el caso que nos ocupa, siendo su espesor adecuado de modo que permita hacer constar por grabado o troquelado en su cara externa -4- las indicaciones -5- relativas a los calcetines, tales como: fabricante, talla, marca u otros similares. La parte -2- está dotada de un hueco -6- de contorno semejante al de la parte -1-, circular por tanto en el caso de la figura. La superficie de la parte -2- presenta un dentado -7- para la mejor retención del calcetín.

25. Como se deduce de la descripción hecha y de la observación del dibujo, la forma de unir los dos calcetá-

Nº 53762



nes que componen el par, consiste en introducirlos entre ambas partes -1- y -2-, con lo que queden presionados entre si por la acción de pinza de la pieza de referencia.

5. Como puede observarse la fabricación de la pinza es sencilla y puede obtenerse por moldeo en una sola pieza con gran facilidad siendo como se ve de fácil montaje y de retención segura, ello independientemente de constituir una novedad atractiva en la presentación de calcetines.

10. Se comprende que serán independientes del objeto de la invención los materiales empleados en la pinza, así como la forma y dimensiones, tanto absolutas como relativas, de las partes que la constituyen y, en general, todo cuanto no afecte a su esencialidad.

- . -

N O T A

15. Se reivindica como objeto del presente modelo de utilidad:-

1. Pinza de material plástico para unión en pares de calcetines, que se caracteriza esencialmente por estar constituida por dos partes acopladas entre sí y unidas de origen por un brazo lateral dispuesto a modo de puente, de las cuales una de ellas es de espesor apropiado para hacer constar en la misma las características e indicaciones de los calcetines, estando dotada la otra par-



te de un hueco de contorno semejante al de la primera y sección adecuada y presentando en su superficie un dentado para la mejor retención de los calcetines.

- 5. 2. Pinza de material plástico para unión en pares de calcetines.

La presente memoria consta de cuatro hojas foliadas, escritas por una sola cara.

Barcelona, a 12 de abril de 1956.

INDUSTRIAS VALLS, S.A.

P.B.

53762

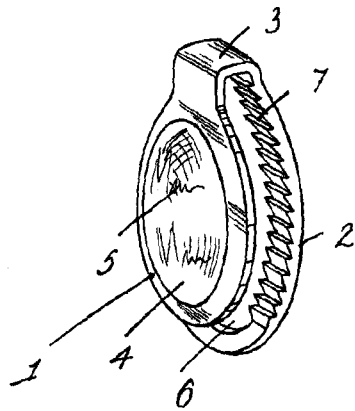

Fig. 1

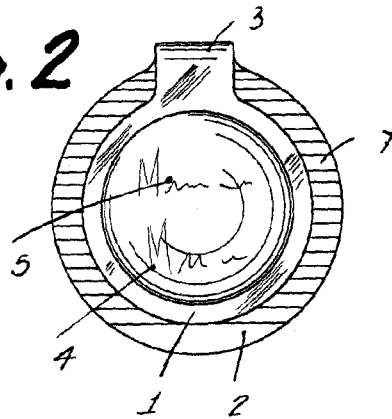

Fig. 2

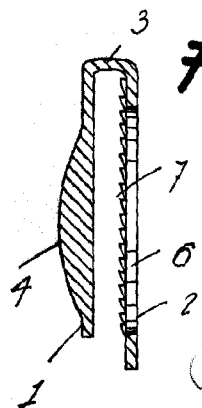

Fig. 3

Barcelona, 12 Abril 1956
Industrias Valls, S.A.
p.a.