



M O D E L O     D E     U T I L I D A D

que, por veinte años, se solicita como propio y nuevo a favor de la entidad española PERFECCIONAMIENTOS TECNICOS, S.A. domiciliada en Valladolid, Plaza Tenerias, núm. 24, y que ha de recaer sobre:

"" UN PORTABROCAS PERFECCIONADO ""

-----  
M e m o r i a   d e s c r i p t i v a .

-o-o-o-o-o-o-o-o-o-o-

El presente registro de Modelo de Utilidad, tiene por objeto garantizar la explotación exclusiva en todo el Territorio Nacional, Colonias y Protectorado de Marruecos, de un portabrocas perfeccionado.

5. El invento de que tratamos se refiere a un portabrocas con caja de tensión -1- colocada sobre el vástago o cuerpo del mandril, el cual por medio de un cuer-



-53709

10. po de conducción -2- colocado en la caja de tensión -1- mueve las quijadas de tensión -5- por un movimiento de tornillo de la pieza de presión -4- con esta disposición se anulan los inconvenientes de excentricidad, atascamiento y roturas de quijadas que se presentan en los portabrocas de construcción corriente.

15. La pieza o cuerpo de conducción -2- tiene un ajuste doble cilíndrico y cónico con la caja de tensión -1- y al mismo tiempo el cuerpo de conducción esta ajustado cilíndricamente en el soporte fijo -3- el cual está colocado por medio de un asiento de presión a la barra cónica -3- a del taladro y tiene una rosca interior -3-b, donde se atornilla el manguito de presión -4-. Sobre el mismo asiento cilíndrico del soporte fijo -3- que asienta en el cuerpo de conducción -2- asienta también el cuerpo superior -9- ajustando en la parte -3-c, y roscandose para hacer el cierre en la caja de tensión -1- en la parte -1-a, ajustando el cuerpo de conducción -2- en la caja de tensión -1- e impidiendo el movimiento axial del cuerpo de conducción. Entre el cuerpo superior -9- y el soporte fijo y asentado en una prominencia circular -3-d, van unidas bolas -10- que hacen de cojinete axial y facilitan el movimiento circular de la

20. caja de tensión -1- con el cuerpo de conducción -2-. El manguito de presión -4- tiene tres sectores prominentes roscados -4-a, que ajustan en tres ranuras -2-a, que tiene el cuerpo de conducción -2- por las que resbalan

25. las quijadas de presión -5- las cuales mediante unos resortes -6- estan obligados ha estar en contacto con el extremo del manguito de presión -4- los resortes -6- por un extremo estan enganchados en unas clavijas -7- que llevan las quijadas -5- y que al deslizarse por el reba-

30.

35.



40. je cónico -2-b, que tiene el cuerpo de conducción hacen que las quijadas -5- esten siempre en contacto con la caja de tensión -1- por el otro extremo los resortes -6- van unidos a un arillo -8- que se aloja en una ranura circular -2-c, del cuerpo de conducción -2-.

45. La manera de actuar es la siguiente: Para el portabrocas se gira la caja de tensión -1- de derecha a izquierda, con esto arrastra consigo la caja de tensión al cuerpo de conducción -2- así como el manguito de presión -4- puesto que los sectores prominentes -4-a, se agarran en las ranuras -2-a, del cuerpo de conducción

50. -2-, por esta causa se atornilla el manguito de presión -4- en soporte fijo -3- y se mueve hacia arriba, así como las quijadas de tensión -5- las cuales estan en presión por los muelles -6- siendo sujetadas en el manguito de presión. Para poner en tensión el portabrocas se gira la caja de tensión -1- en sentido opuesto

55. de forma que el manguito de presión -4- se mueve hacia abajo y empuja las quijadas de tensión -5- hacia afuera con lo cual estas al resvalar por el cono de la caja de tensión -1- se aproximan al eje del portabrocas agarrando la broca.

60. Puesto, que el cuerpo de conducción -2- corre en el giro sobre el soporte fijo -3- que está sujeto en el extremo del mandril cónico, (cono, morse ó Din del eje del taladro) el cuerpo de conducción -2- siempre permanece concentrico con el eje sin deterioros. A consecuencia de esto se mantiene también en posición concentrica la caja de tensión -1- que es conducida sobre la parte cilíndrica del cuerpo de conducción -2-, y estando unidas estas cajas de tensión -1- al cuerpo superior

70. -9- que a su vez es conducido en el doble asiento cilin-



drico con el soporte fijo -3-, con todo lo cual queda garantizado un centrado exacto de las quijadas de tensión -5- en todas las posiciones de los angulos.

75. Como el manguito de presión tiene rosca a izquierda sobre el soporte fijo cuando el portabrocas esta en funcionamiento al girar el taladro a la derecha la fuerza de inercia del mismo portabrocas tiende a mover el manguito de tensión hacia abajo con lo cual queda garantizado un apriete energico durante el propio trabajo.

80. La figura I, del plano que se adjunta representa al portabrocas en tensión es decir completamente cerrado en una sección longitudinal, la figura II, representa el manguito de presión -4-, la figura III, representa el cuerpo de conducción -2- y la figura IV, representa a una de las quijadas -5- y separada una de las clavijas -7-.

85. Los terminos en que queda esta memoris, son ciertos y fiel reflejo del invento y deben de ser tomados, con caracter amplo y nunca en forma limitativa; las modificaciones que piedad ser introducidas en el objeto descrito y que no afectan a la senecialidad caracteristica del mismo se consideraran a todos los efectos incluidos en la presente invención sean cualquiera las circunstancias que concurren, reservandose el peticionario el derecho a construir el aparato, en los materiales, dimensiones y formas, que estime oportunas, siempre que no altere, cambie 'o modifique la esencialidad caracteristica del mismo.

100.

N O T A D E

R E I V I N D I C A C I O N E S.

-o-o-o-o-o-o-o-o-



Se reivindica como de propio y nuevo, a favor de la entidad española Perfeccionamientos Técnicos, S. A. domiciliado en Valladolid, por los extremos siguientes.

105. PRIMERO.- Por un portabrocas perfeccionado, que se caracteriza por tener un cuerpo de conducción que asienta en la caja de tensión ajustando al mismo tiempo también cilíndricamente en el soporte fijo, y al mismo tiempo por tener una caja de tensión ajustando al mismo tiempo también cilíndricamente en el soporte fijo.

110. SEGUNDO.- Por un portabrocas perfeccionado, según la reivindicación anterior, caracterizado por tener un cuerpo de conducción tal y como indican la reivindicación anterior, y que tiene además tres ranuras longitudinales donde se alojan las quijadas y un rebaje cónico donde resbalan las clavijas de las quijadas.

115. TERCERO.- Por un portabrocas perfeccionado, según las reivindicaciones anteriores, caracterizado por tener un manguito de presión que tiene tres sectores prominentes fileteados y que está relacionado con la caja de tensión mediante un acoplamiento que garantiza su relativa movilidad axial.

120. CUARTO.- Por un portabrocas perfeccionado, según las reivindicaciones anteriores, caracterizado esencialmente porque las quijadas de tensión colocadas en las ranuras del cuerpo de conducción están provistas en sus extremos superiores de resorte y que la acción de estos las quijadas de tensión se adaptan con sus superficies frontales superiores en la superficie frontal que es normal al eje del manguito de presión.

125. QUINTO.- Por un portabrocas perfeccionado, según las reivindicaciones anteriores, que se caracteriza por tener las quijadas de tensión unas clavijas donde van enganchados los muelles y que resbalan por el rebaje

130.

135.



cónico del cuerpo de conducción.

140. SEXTO.- Por un portabrocas perfeccionado, según las reivindicaciones anteriores, que se caracteriza por tener un soporte fijo con rosca interior en el cual se aloja el manguito de presión y tiene un alojamiento cónico para el acoplamiento al taladro.

145. SEPTIMO.- Por UN PORTABROCAS PERFECCIONADO, según las reivindicaciones anteriores, que se caracteriza por tener un soporte fijo tal y como se describe en la reivindicación anterior y que asienta cilíndricamente con el cuerpo de tensión y con el cuerpo superior que sirve de cierre al roscar en la caja de tensión.

150. OCTAVO.- Por un portabrocas perfeccionado, según las reivindicaciones anteriores, que se caracteriza porque entre el soporte fijo y el cuerpo superior van unas bolas haciendo estas dos piezas con las bolas las veces de un cojinete axial facilitando el movimiento de giro y librando de cualquier agarrotamiento.

155. NOVENO.- Por "UN PORTABROCAS PERFECCIONADO" Tal y como queda descrito en la Memoria descriptiva, la cual consta de seis hojas foliadas y mecanografiadas por una sola cara, a la que se la une otra de planos en forma y tamaño reglamentario, para la mejor comprensión del invento.

160. Madrid, diez y seis de Abril de mil novecientos cincuenta y seis.

P.A. de Perfeccionamientos Técnicos, S.A.

E. Rodríguez Rivas,

P.P.

164.

Hoja unica

PERFECCIONAMIENTOS TECNICOS S.A. Valladolid



53709

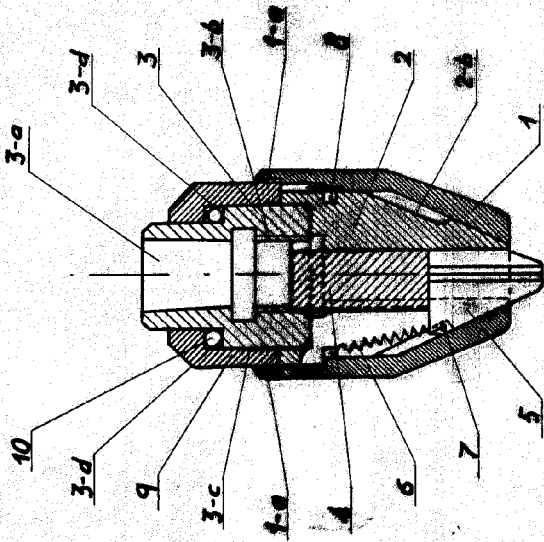

Fig. I

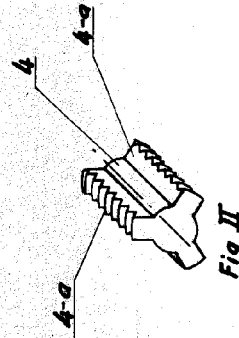

Fig. II

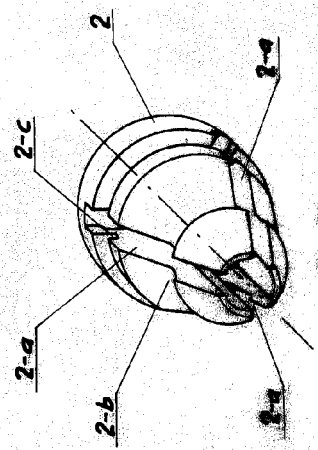

Fig. III

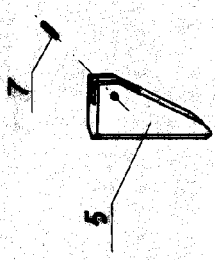

Fig. IV

Escala variable

Valladolid 7 de Abril de 1956

E. RODRIGUEZ DE MENDOZA  
P.A.