



53706-

•53706

PATENTE

DE

MODELO DE UTILIDAD

por 20 años

a favor de Don Joaquín FRANCAS FERRER

de nacionalidad española

residente en PREMIA DE MAR (Barcelona), c/. Miguel Moragas, 9

por:

"ANDAMIO MOVIL PARA REPARAR Y ENDEREZAR CHIMENEAS INDUSTRIALES DE MAMPOSTERIA".

MEMORIA DESCRIPTIVA

La presente Patente de Modelo de Utilidad está destinada a garantizar a su concesionario la propiedad y el derecho a la fabricación y explotación exclusiva en España y sus dependencias de un nuevo tipo de andamio móvil para reparar y enderezar chimeneas industriales de mampostería.

Consiste esencialmente el andamio móvil de que estamos tratando en una serie de soportes a escuadra de idéntica forma y que se montan alrededor de la chimenea en forma libre y a la altura adecuada para el trabajo a realizar, aprovechando a dicho efecto los aros metálicos de refuerzo de las propias chimeneas cuando están provistas de dichos elementos y cuando no, mediante unas grapas que se fijan en las mismas.



Seguidamente se describe uno de los soportes a escuadra, tipo, que se emplean para constituir el andamio, adjuntándose para su mejor comprensión una hoja de dibujos.

En los referidos dibujos se representa a guisa de ejemplo no limitativo, en la Fig. 1, un soporte para formar andamios móviles para chimeneas del tipo objeto de la Patente de Modelo que nos ocupa, en la Fig. 2, una vista esquemática en planta, de un andamio móvil montado en una chimenea a reparar y en la Fig. 3, uno de los elementos empleados para montar el andamio utilizando los arcos de refuerzo de la chimenea.

Está constituido el indicado soporte mediante dos hierros laminados (1) (2) de perfil en "L", en forma de escuadra, Fig. 1, reforzada con un tirante (3) uno de cuyos brazos o lados va provisto de una brida (4) que tiene practicado un seccionamiento rectangular (4'), fijada en el extremo interior del ángulo (1) el cual lleva fijado por su otro extremo, un soporte angular (5) que tiene practicado un taladro a través del cual pasa una barra libre (6) terminada por su extremo superior en forma de anilla (7).

Dicha barra (6) va provista de un tope (8) y se introduce por su extremo inferior en un taladro practicado en el ángulo (1) en correspondencia con el otro taladro que presenta el soporte (5).

mediante dos o más de estos soportes, se monta el andamio en la chimenea (9) a la altura conveniente para el trabajo a efectuar pudiendo abarcar el andamio todo el perímetro de la misma o bien un sector de ella.

Para situar los soportes a escuadra, encima de los cuales se colocan los tabloncillos necesarios (10) se fijan primeramente las grapas (11) en la pared de la chimenea, cuando éste



no tiene aros y cuando los tiene, se cuelga el andamio mediante unos ganchos en "S" (12), introduciendo uno de sus extremos entre el aro (13) y la pared de la chimenea (14). El otro extremo del gancho es el que se introduce en la brida (4) del soporte.

5. Una vez montados los soportes y dispuestos encima de su brazo horizontal los tablonés, se colocan las barras (6) y se pasa una cuerda (15) a través de sus anillas (7) para constituir la barandilla del andamio.

10. En la Patente de Modelo de Utilidad descrita, serán variables el tamaño de los soportes que constituyen el andamio y en general todos cuantos detalles no alteren, cambien o modifiquen su propia esencialidad.

N O T A

R E I V I N D I C A C I O N E S

15. Se reivindica como objeto de la presente Patente de Modelo de Utilidad:

- 1ª.- Andamio móvil para reparar y enderezar chimeneas industriales de mampostería, caracterizado por consistir en una serie de soportes a escuadra de idéntica forma, que se montan alrededor de la chimenea, mediante unos ganchos en "S" que se introducen por uno de sus extremos entre los aros de refuerzo de la chimenea y la pared de la misma y por el otro extremo, en un seccionamiento rectangular que presenta una brida fijada al extremo interior de cada soporte, cuando la chimenea esté provista de aros y cuando no lo esté, se utilizan unos grapas que se fijan en la pared de la misma, en lugar de los indicados ganchos.

- 2ª.- Andamio móvil para reparar y enderezar chimeneas industriales de mampostería, caracterizado por estar contruidos los soportes mediante dos hierros laminados de perfil en "L" en forma de escuadra, reforzada mediante un tirante, uno de cuyos



- brazos va provisto de una brida con un seccionamiento rectangular fijada en el extremo interior del ángulo, el cual lleva fijado por su otro extremo, un soporte angular que tiene practicado un taladro que sirve de guia a una barra que se monta en forma libre en cada soporte para constituir la barandilla del andamio, a cuyo efecto están terminadas dichas barras por su extremo superior en forma de anilla, a través de las cuales se hace pasar una cuerda.
- 5.

- 3^a.- ANDAMIO MOVIL PARA REPARAR Y ENDEREZAR CHIMENEAS INDUSTRIALES DE MAPOSTERIA.
- 10.

Sean cuales fueren las circunstancias que concurren con la esencialidad propia de la misma.

Consta la presente memoria descriptiva de cuatro páginas foliadas y mecanografiadas por una sola cara y va acompañada de una hoja de dibujos aclarativos.

Madrid, 16 abril de 1956

P. A.

53706



ABR

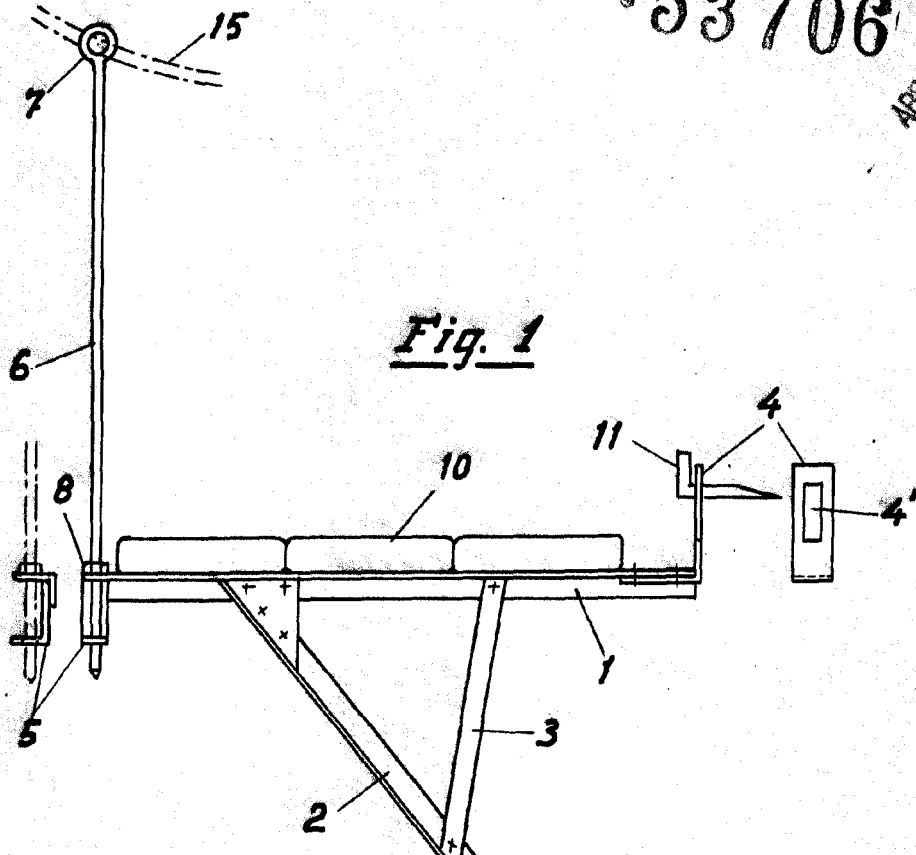

Fig. 1

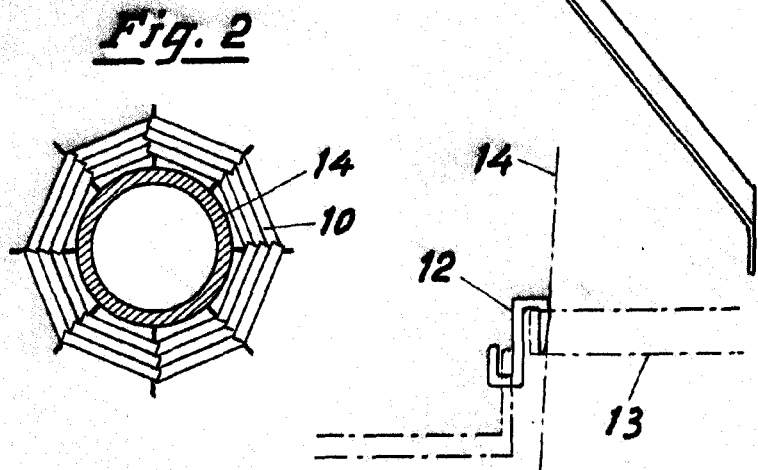

Fig. 2

Fig. 3

Madrid 16 de abril de 1956.

F. A.

[Handwritten signature]

Escola variable

[Handwritten signature]