

53705-

•53705



MEMORIA DESCRIPTIVA

correspondiente a

un MODELO DE UTILIDAD, por veinte años en España

a favor de

DON AGUSTIN MONPERO TORRES, domiciliado en Madrid, calle  
de Colomer, 11

por

“BANDEJA CON SOPORTE Y ACOPLAMIENTO ESPECIALES”

-----



•53705

El Modelo de Utilidad que es objeto de esta solicitud, representa una novedad de importancia, puesto que permite el acoplamiento del objeto que lo constituye en sillas, cualesquiera clase de muebles o en medios apropiados en los que sea posible su sujeción.

5.

Está constituido por un bastidor, preferentemente de tubo de acero, en cuya parte inferior se halla reforzado con unos tirantes de chapa en forma de aspa, que se atornillan por sus extremos a los vértices inferiores del tubo, los cuales, al propio tiempo que dan mayor consistencia al marco, sirven de apoyo a la plancha que cubre por la parte superior el hueco del bastidor referido.

10.

De uno de los lados del bastidor, es solidario otro tubo que desciende verticalmente y sufre un acodamiento, dando origen a una trayectoria ascendente, volviendo a acodarse para terminar otra vez verticalmente.

15.

La última parte del tubo se enchufa en el interior de otro de longitud reducida pero de mayor diámetro que actúa a modo de cojinete y está soldado a una abrazadera, yendo provistos ambos de unas clavijas para regular el ajuste, altura y giro del soporte de la bandeja, y la presión y sujeción de la abrazadera a la silla, mueble u objeto en los que se aplique.

20.

Se adjunta una lámina de dibujos, en la que se representa lo siguiente:

25.

-Con la letra A el bastidor.

-Con la letra B el lugar de soldadura y arranque del tubo descendente, en el que se apoya el bastidor.

-Con la letra C el mismo tubo en su trayectoria vertical.

30.

-Con las letras D y E los acodamientos del tubo.

53705



35.

-Con la letra F el tubo que a modo de cojinete sirve para el enchufe del terminal del soporte de la bandeja, representándose, asimismo, las clavijas de regulación de la presión, sujeción y ajuste del tubo soporte y de la abrazadera.

-Con la letra G la plancha que ocupa la parte superior del bastidor.

El Modelo de utilidad recaerá sobre las reivindicaciones que contiene la siguiente

40.

N O T A

45.

1ª.- BANDEJA CON SOPORTE Y ACOPLAMIENTO ESPECIALES, que se caracteriza porque está constituida por un bastidor, reforzado en su parte inferior por tirantes en forma de aspa, que quedan atornillados por sus extremos para dar mayor consistencia al marco y servir de apoyo y sujeción a la plancha que cubre la parte superior del hueco del bastidor.

50.

2ª.- BANDEJA CON SOPORTE Y ACOPLAMIENTO ESPECIALES, según la reivindicación anterior, que se caracteriza porque de uno de los lados del bastidor es solidario un tubo que desciende verticalmente y sufre un acodamiento que da origen a una trayectoria ascendente, volviendo a acodarse para concluir de nuevo en un descenso perpendicular.

55.

3ª.- BANDEJA CON SOPORTE Y ACOPLAMIENTO ESPECIALES, que se caracteriza porque la terminación del tubo citado en la reivindicación anterior, se empuja en el interior de otro de longitud reducida pero de mayor diámetro que actúa a modo de cojinete, y que está dotado de una clavija reguladora de presión para la graduación de la altura y giro del soporte y bandeja.

60.



53705

65.

4ª.- BANDEJA CON SOPORTE Y ACOPLAMIENTO ESPECIALES, que se caracteriza porque el tubo-cojinete consignado en la reivindicación anterior se halla soldado a una abrazadera abierta perpendicularmente y dotada de una clavija de unión de sus extremos, que es la que se fija en los muebles en los que convenga la instalación de la bandeja.

70.

5ª.- BANDEJA CON SOPORTE Y ACOPLAMIENTO ESPECIALES.

Todo conforme queda expuesto en la presente Memoria que consta de cuatro hojas escritas a máquina por una sola cara y dibujos.

Madrid, 16 de Abril de 1.956.

AGUSTIN MONTERO TORRES  
p.a.

53705

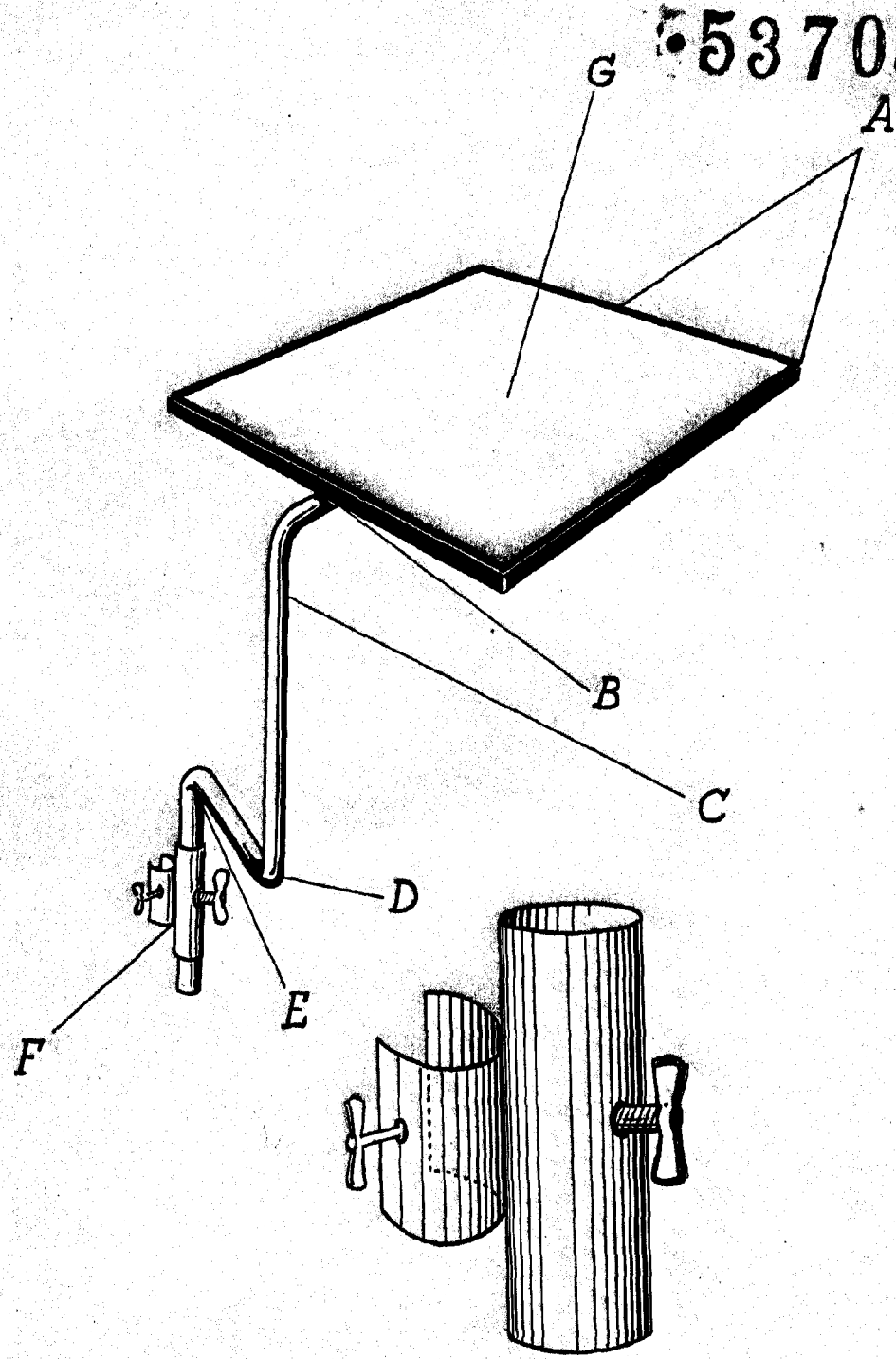

ESCALA VARIABLE  
Madrid, 16 de Abril de 1956.  
JOSE MARIA DEL CORRAL

*Jose Maria del Corral*