



M O D E L O
D E
U T I L I D A D

•53688

por "JARRA", a favor de Don Jaime SOLÉ CUBERES y Don Antonio NOGUÉ ALONSO, domiciliado en Barcelona, "Avenida República Argentina, nº 29", el segundo, y "Viladomat, 497" el primero.

MEMORIA DESCRIPTIVA

El presente modelo de utilidad se refiere a una jarra.

5. Se caracteriza porque a la vez que es asida adecuadamente se factible hacer oscilar su tapa permitiendo un desembarazado vertido del contenido.

En las figuras de la adjunta lámina de dibujos se ilustra una realización, dada como ejemplo no limitativo.

En los dibujos:

10. La fig. 1ª muestra el conjunto de la jarra sujeta separada su tapa, y

15. La fig. 2ª muestra el detalle del eje de pivoteo de la tapa y de los medios de provocar el levantamiento de dicha tapa valiéndose de los propios dedos, llevando el asa el gozne de la tapa.

• 53 688

14 AB



En 1 se designa el cuerpo de la jarra, en 2 su tapa, en 3 el gozne de la tapa en el asa, en 4 las orejetas de articulación de dicha tapa, en 5 los pivotes para los dedos, en 6 los apoyos nudillo para el eje y en 7 la aleta para encajar estos nudillos.

Dentro de la esencialidad del modelo caben variantes de detalle asimismo protegidas, pudiendo ser la jarra y elementos complementarios, del tamaño y perfilado mas convenientes a su aplicación y hechos con los materiales mas apropiados.

N O T A

Descritos el objeto y utilidad de la invención, lo que se declara como no divulgado ni practicado en España, comprende las reivindicaciones siguientes:

15. 1ª.- Jarra, caracterizada porque constando de cuerpo y tapa ésta lleva su gozne en el asa del cuerpo y se articula mediante orejetas en que van dispuestos unos pivotes para apoyar los dedos al levantar la tapa, llevando asimismo dichas orejetas/nudillos de apoyo para el eje de pivoteo de la tapa.

20. 2ª.- Jarra.
Según se describe y reivindica en la presente memoria que consta de dos hojas foliadas y mecanografiadas por una sola cara y de una lámina de dibujos.

Madrid, a 14 de Abril de 1956.

Jaime SOLE CUBERES.
Antonio NOGUE ALONSO.

P. a.

JAIME ISERN MIRALLES

P. P.

53688

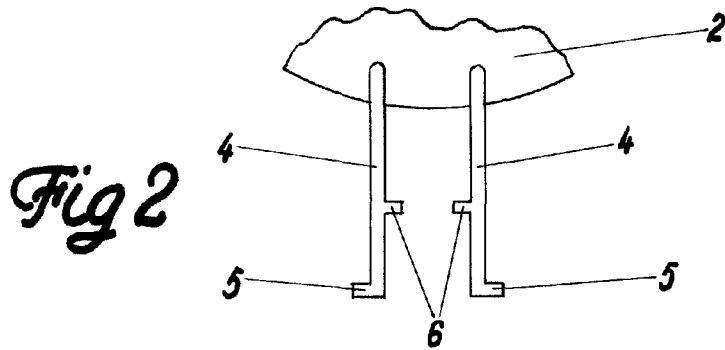
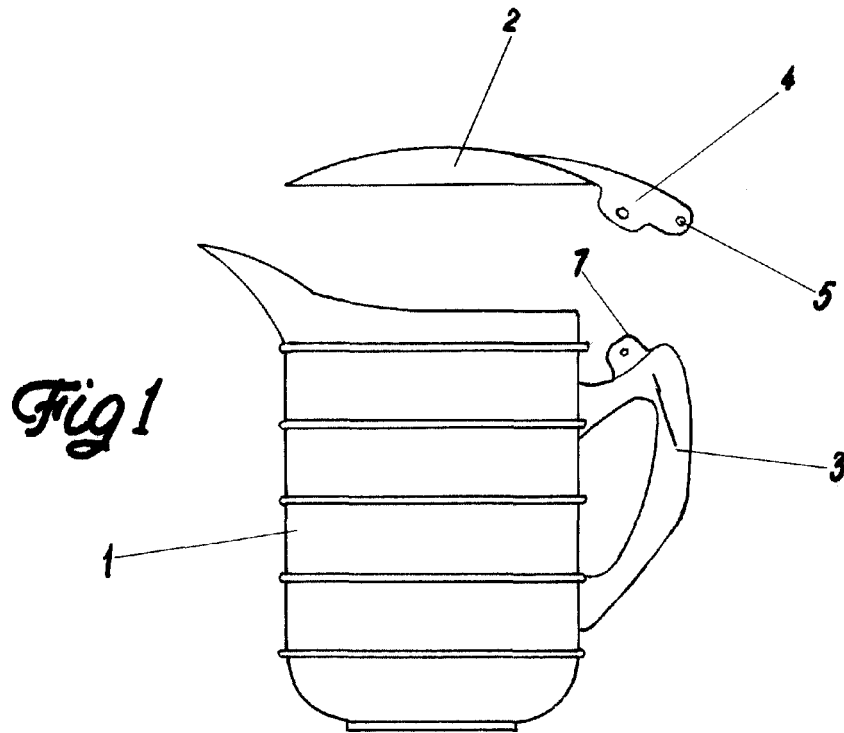

Madrid 14 de Abril 1956

JAIME ISERN MIRALLES
P. P.

Escala Variable