



•53681

MEMORIA DESCRIPTIVA

sobre:

" Estuche para pieza de relojería ".

=====

SOLICITANTE: COMPAGNIE DES MONTRES LONGINES, FRANCILLON S.A.
Cantón de Berna,
entidad suiza, domiciliada en SAINT IMIER, Suiza.

=====

La presente invención se relaciona con un estuche para pieza de relojería, joyería, de aseo, etc., Este estuche se caracteriza por el hecho de que está formado por un cuerpo de caja que recibe la pieza y una cartera presentando el referido cuerpo una hendidura en la que se encaja una de las solapas de la cartera, formando la otra solapa una tapa para dicho cuerpo.

5.

El dibujo adjunto representa, a título de ejemplo, una forma de ejecución del objeto de la invención.

10.

La fig. 1 es una vista en perspectiva.



La fig. 2 es una vista en corte según II-II de la fig. 1.

La fig. 3 es una vista en perspectiva de uno de los elementos de la fig. 1.

15. El estuche se compone de un cuerpo de caja 1 de madera, de fibra o cartón cubierta de cuero, de forma paralelepípedica, presentando dos de sus lados 2 y 3 forma curva. En el lado 3, paralelamente al fondo del cuerpo de caja, hay practicada una hendidura 4 en la que se encaja una de las solapas 5 de una cartera 6 y en la que la otra solapa 7 forma tapa para dicho cuerpo pudiendo encajarse su borde 8 en una ranura 9 en la parte superior del lado semicilindrico 2 del cuerpo de caja 1, cuando se desea cerrar el estuche.

20. El interior del cuerpo de caja comprende también un plato 10 cubierto de cuero, que se cifra parcialmente a la forma de la pieza que el estuche ha de contener y ocultando la solapa 5 de la cartera.

25. La cartera 6 comprende unos compartimientos 11 y 12 en sus dos solapas de modo que puede utilizarse separadamente en el caso en que el usuario no desee utilizar el estuche con su tapa.

N O T A

30. Descrita suficientemente la naturaleza del invento, así como la manera de realizarlo en la práctica, debe hacerse constar que las disposiciones anteriormente indicadas son susceptibles de modificaciones de detalle, en cuanto no alteren su principio fundamental. También se hace constar que el invento corresponde a una solicitud de patente presentada en Suiza con fecha 3 de mayo de 1955,

35.

40.

53681



45. nº 19.254, acogéndose, por lo tanto a los beneficios que conceden los Convenios Internacionales en vigor y siendo lo que constituye la esencia del referido invento y por lo que se solicita Modelo de Utilidad, por 20 años, en España: " ESTUCHE PARA PIEZA DE RELOJERIA"; caracterizándose por lo siguiente:

50. 1ª.- Estuche para pieza de relojería, de joyería, de aseo, etc., caracterizándose por el hecho de que está formado con una caja destinada a recibir la pieza y con una cartera, presentando el expresado cuerpo una hendidura en la que se encaja una de las solapas de la cartera, formando la otra solapa tapa para este cuerpo.

55. 2ª.- Estuche, según lo especificado en la reivindicación 1ª, caracterizándose por el hecho de que el borde de la solapa que forma la tapa vá encajado en una ranura del cuerpo de caja.

3ª.- Estuche para pieza de relojería; tal y como queda substancialmente descrito en la presente memoria, e ilustrado en los adjuntos dibujos.

60. Esta memoria consta de tres hojas escritas a máquina por una sola cara.

Madrid, 14 ABR. 1956

COMPAGNIE DES MONTRES LONGINES, FRANCILLON S.A.

J. GÓMEZ AGUIRRE Y MOJET
P.P.

ESCALA VARIABLE.

FIG. 1
53681



14 Nov. 1956

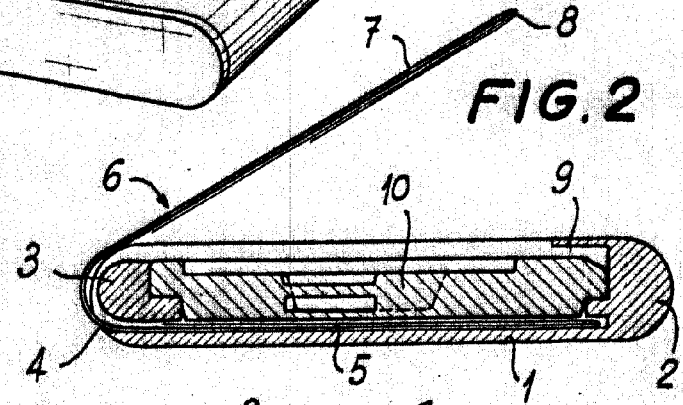
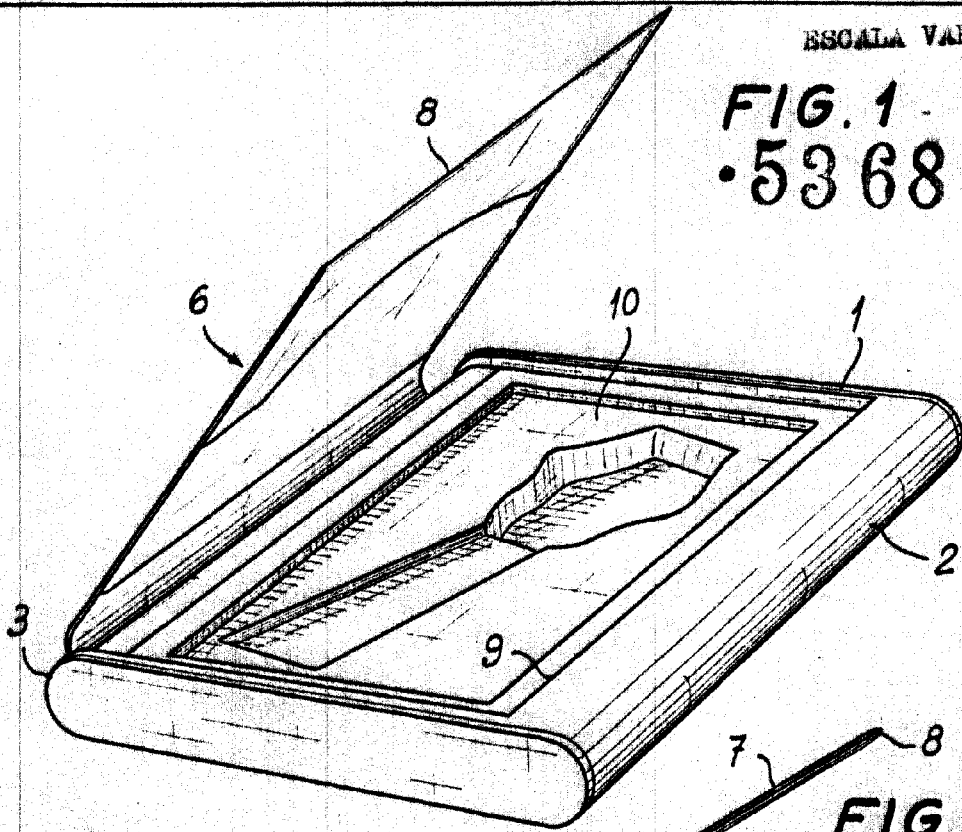

FIG. 2

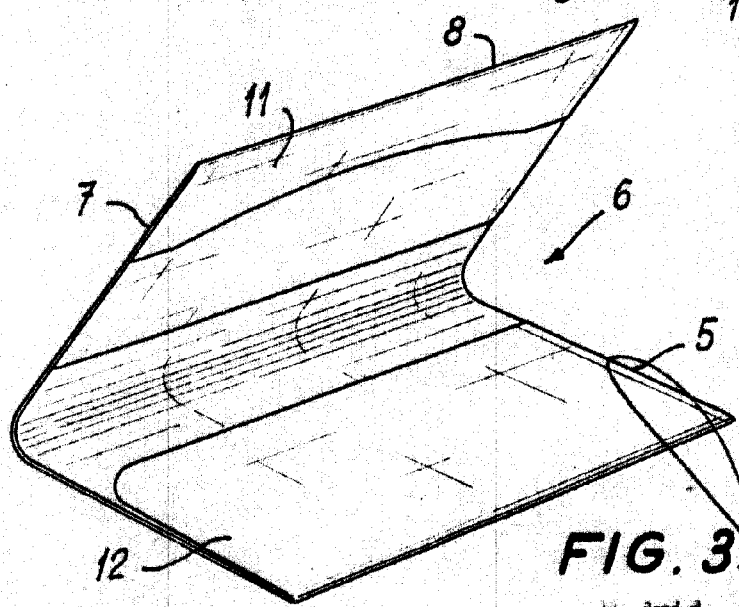

FIG. 3

Madrid, 14 FEB. 1956

J. GOMEZ AUSTO Y MOGEE
P. 6