

536/5



53675

M O D E L O D E U T I L I D A D

por "UN FLORERO", a favor de Don Juan A. LUTJENS SCHWENCK,
de nacionalidad alemana, residente en Barcelona, calle Bai-
lén nº 232 bis. - - - - -

M E M O R I A D E S C R I P T I V A

El presente modelo hace referencia a un florero decorati-
vo, consistente concretamente, en un soporte unido o relacio-
nado al mismo florero, por medio de un dispositivo que los
hace desmontables e independientes en caso de necesidad.

5 Se caracteriza el florero, porque su soporte tiene como
elemento de fijación, una ventosa de material flexible apli-
cable a cualquier superficie pulimentada, cuyo núcleo cen-
tral macizo, presenta en su cara posterior, una entalladura
corredera, en la que recibe, por coincidencia de acoplamien-
to, el montante de que va provisto el objeto decorativo.

10 Dicho núcleo que, siendo de igual material que la cam-
pana de succión de la ventosa, y elástico en igual grado,
pudiera resultar débil para la sustentación a que se destina,
presenta un refuerzo para asegurar tal sujeción, así como pa-
15 ra endurecer o dar rigidez a las aristas de penetración de
la corredera del montante.

•53675



En la hoja gráfica que se adjunta, se representa un caso práctico de realización del modelo, consignado a título de ejemplo sobre el que basar la consiguiente descripción.

5 En su Fig. 1, se presenta el conjunto visto en perspectiva. En la Fig. 2, se muestra con la ventosa vista frontalmente. En la Fig. 3, se desglosa la ventosa del montante de la pieza. Y, en la Fig. 4, se esquematiza la estructura del soporte.

10 Siguiendo los diseños, vemos que la pieza seleccionada como objeto del soporte, es un florero -1-, de forma cónica invertida, que lleva en uno de sus lados un montante -2-, de configuración adecuada para que sus bordes -3-, de aristas vivas, penetren por exacta coincidencia, en el soporte pro-
15 piamente dicho, el cual está constituido por una ventosa de campana circular -4-, de material elástico, transparente u opaco, y de material de índole variable.

El cilindro macizo que recibe el cono de la campana, o núcleo -5-, de la ventosa, es portador en su cara poste-
20 rior, de una hendidura o canalización -6-, con una configuración cónica invertida y similar a la del montante -2-, que, con su sección de cola de milano, penetra encajando en la corredera o espacio indicado -6-, del núcleo, en cuyo hor-
de superior se empotra para su refuerzo, un fragmento de fle-
je de acero -7-, que tiene la misión de evitar que se abran
25 los bordes del canal -6- (dada su flexibilidad), dejando escapar al montante -2-, del florero.

Los materiales con que se elabore el florero con su soporte, podrán ser diversos, dentro de las condiciones de elasticidad expuestas, y en general variarán en él, todos



cuantos detalles dejen sin alterar la esencialidad prevista.

- N O T A -

Se reivindica como objeto de este modelo de utilidad:

5 1º.- Un florero que se caracteriza por estar constituido por una ventosa de material adecuado, de forma de campana circular, con un núcleo central macizo que presenta, en su cara posterior, una entalla o hendidura vertical cerrada inferiormente, dispuesta para introducir en ella, por acoplamiento, un montante de igual sección que presenta el florero, en un ángulo determinado de su superficie.

10 2º.- El propio florero de la reivindicación anterior, que se caracteriza porque la sección del montante y la de la hendidura del núcleo del soporte, son equivalentes, presentando un perfil de cola de milano, estando dotado el núcleo, en el borde superior de su abertura, de un fleje de acero laminar que se empotra en la masa de material flexible, como refuerzo del mismo, en evitación de la dilatación de los bordes, que pudiera dar salida al montante que penetra en su interior.

15 3º.- UN FLORERO.

Madrid, / y de Abril de 1956

FERNANDO PERAIRE

P.P.

Escola

D. Juan A. Luffens

Hoja única

•53675

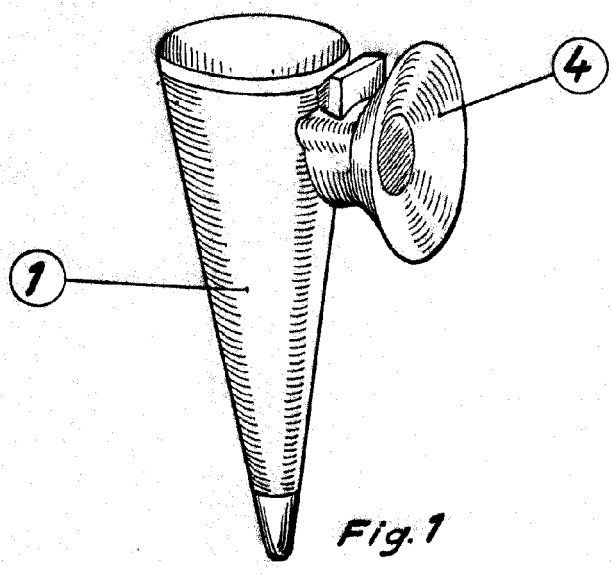

Fig. 1

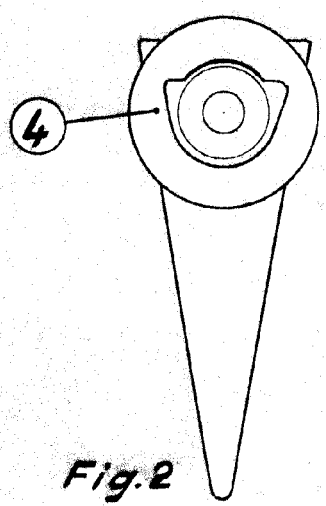

Fig. 2

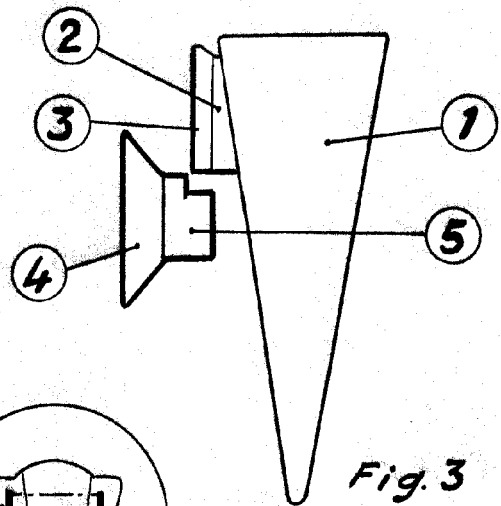

Fig. 3

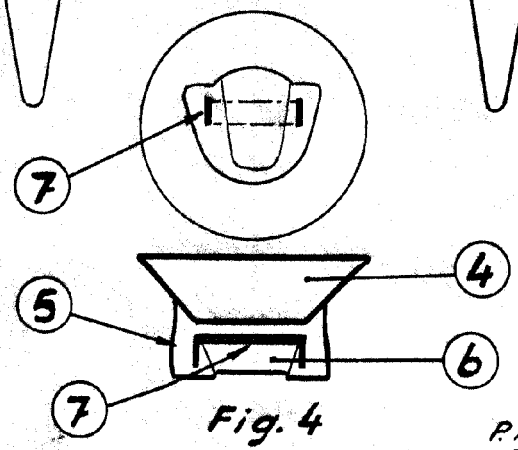

Fig. 4

P.A.
Fernando Peraire

Escola variable

[Handwritten signature]