



53673

M O D E L O
D E
U T I L I D A D

a favor de Don ELISEO PEREZ BERNABE, de nacionalidad española, residente en Barcelona, Pasaje Permanyer, 7, por "DISTRIBUIDOR PARA JABON LIQUIDO".

- . -

MEMORIA DESCRIPTIVA

La presente invención se refiere a un distribuidor para jabón líquido, de cómodo manejo y de resultados óptimos en su empleo, tanto en los cuartos de aseo particulares como en los lavabos públicos.

5. El uso de jabón en pastilla, viene afectado por una serie de inconvenientes entre los que cabe enumerar el que a higiene se refiere, pues una misma pastilla es usada por distintas personas, y por otra parte sabemos perfectamente que la constante humedad en que se mantiene la pastilla provoca la disolución parcial del jabón aún
- 10.



cuando no es usado, desperdiciándose por lo tanto parte del mismo.

5. Con el fin de solventar estos inconvenientes, se han ideado diversos tipos de recipientes contenedores de jabón líquido o pastoso, pero su instalación requiere complicadas articulaciones, en comparación del servicio que deben prestar y su manipulación es engorrosa y poco práctica.

10. El distribuidor objeto de la invención, subsana todas las dificultades enumeradas, estando constituido por un recipiente contenedor del jabón líquido, de material elástico, las paredes laterales del cual convergen en un orificio capilar previsto en uno de sus extremos, orificio que permite la salida del jabón. En la base o

15. extremidad opuesta queda colocada una tapa en plano inclinado que presenta un orificio en las cercanías del punto de incidencia, destinado a dar paso al jabón líquido que deba contener el depósito, cuyo orificio, queda asimismo obturado por una laminilla a modo de válvula que permitirá el paso del jabón hacia el interior, impidiendo la salida del mismo al exterior. Finalmente el recipiente queda dotado de una prolongación radial a modo de tetón, del mismo material destinada a la fijación del conjunto que quedará basculante.

20.

25. Para la mejor comprensión de cuanto se indica en la presente memoria descriptiva, se acompaña un dibujo en el que, esquemáticamente y tan sólo a título de ejemplo se representa un caso práctico de realización del objeto de la

• 53 673



invención.

En dicho dibujo, la figura 1, representa una vista en perspectiva del distribuidor de jabón líquido; y la figura 2 muestra al propio distribuidor, seccionado longitudinalmente.

5.

El objeto de la invención viene constituido en el aludido dibujo por un recipiente -1- de material flexible cuyas paredes laterales convergen en un orificio capilar -2-, practicado en una de las bases, mientras que en la base opuesta y a distancia conveniente de los bordes, queda

10.

acoplada una tapa -3- en plano inclinado, cuya tapa va provista de un orificio -4- en las cercanías de su punto de incidencia con el recipiente -1-, estando obturado dicho orificio -4- por una laminilla -5- o válvula de paso único.

15.

El recipiente -1- presenta una prolongación -6- del propio material a modo de tetón, destinada a servir de fijación al conjunto.

Veamos el modo de empleo del distribuidor descrito:

20.

Supuesto éste adosado en lugar apropiado por medio del tetón -6-, se procede al llenado del recipiente -1-, vertiendo el jabón líquido en la cámara de carga -7-, que se deslizará hacia el interior de -1-, a través del orificio -4-, venciendo el peso del líquido la resistencia de la laminilla -5-. Estrugando con la mano el recipiente -1-

25.

se creará una presión tal en su interior que obligará al líquido que contiene a buscar la salida por el único orificio libre -2-, ya que la laminilla -5- cierra hermeticamente el orificio -4- al ser presionada contra la pared de

.53673



la tapa -3-. Regulando la presión de la mano, se obtendrán dosis de jabón en mayor o menor cantidad, según se desee.

De todo lo dicho se desprende que el manejo del distribuidor es por demás sencillo y práctico, siendo el mismo adaptable a distintos sistemas de soporte, cabiendo citar por ejemplo, a una ventosa -8- (línea de trazos), lo que facilitará la colocación del conjunto en el lugar deseado.

- 5.
- Serán independientes del objeto de la invención, los materiales empleados en la construcción de los distintos elementos que componen el distribuidor, formas y dimensiones de los mismos, tanto absolutas como relativas, y cuantos detalles accesorios puedan presentarse, siempre y cuando no afecten a la esencialidad de la invención.
- 10.

- . -

N O T A

15. Se reivindica como objeto del presente modelo de utilidad:-
1. Distribuidor para jabón líquido, que se caracteriza por estar constituido por un recipiente de material flexible, cuyas paredes laterales convergen en un orificio capilar situado en una de sus bases, quedando cerrado por una tapa situada a cierta distancia de los bordes de la base opuesta, a aquel orificio, la cual presenta asimismo un orificio obturado por una válvula laminar, que
- 20.

• 53 673



permite el paso del jabón líquido hacia el interior del recipiente, impidiendo su salida al exterior al contraerse las paredes del mismo, quedando previsto un saliente radial del propio material a modo de tetón, para la fijación del conjunto.

- 5.
2. Distribuidor para jabón líquido, según la reivindicación anterior que se caracteriza por disponer la tapa en plano inclinado yendo practicado el orificio correspondiente en las cercanías del punto de incidencia de la misma en la pared del recipiente.

3. Distribuidor para jabón líquido.

La presente memoria consta de cinco hojas foliadas, escritas por una sola cara.

Barcelona, a 5 de abril de 1956.

Eliseo PEREZ BERNABE

p.a.

53673

Fig. 1

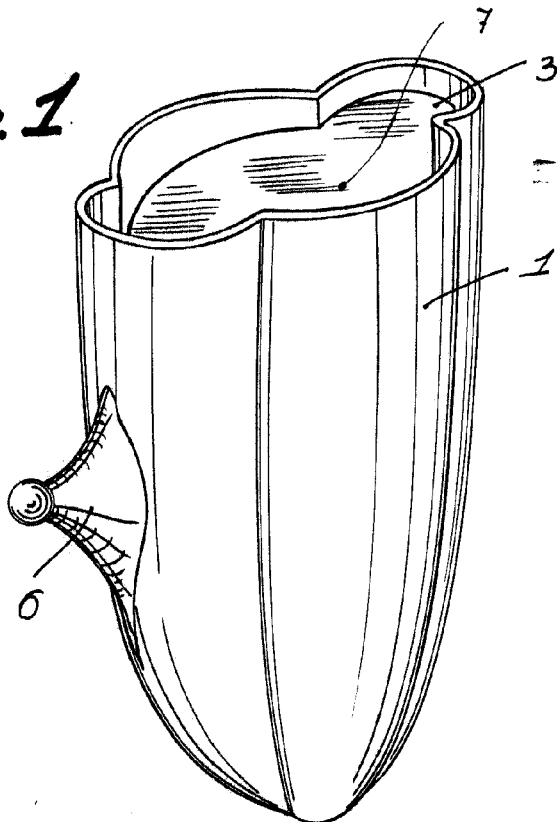
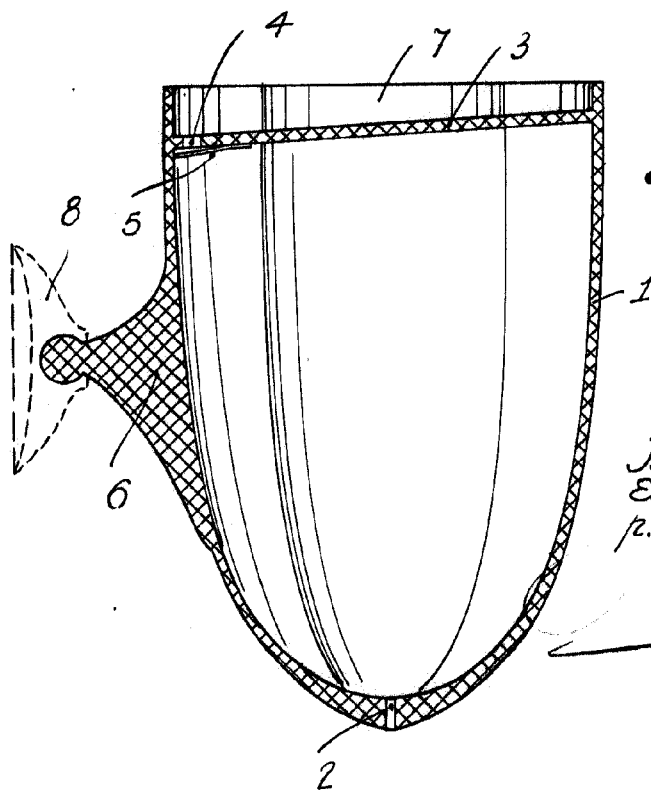

Fig. 2



Barcelona, 5 Abril 1956
Eliseo Pérez Bernabé
p.a.