



•53671

M O D E L O
D E
U T I L I D A D

a favor de Don JOSÉ JUNYENT MARTÍ, de nacionalidad española, residente en Barcelona, calle Burriana, 111 bis, por "VEHÍCULO DE JUGUETE CON GUÍA FLEXIBLE".

- . -

MEMORIA DESCRIPTIVA

- La presente invención se refiere a un vehículo de juguete con elementos propios de accionamiento, que puede hacérsele circular por una zona determinada de antemano, variando a voluntad su recorrido sin que se aparte un momento del camino trazado. La guía flexible tiene una longitud interdefinida y con ella se pueden formar rectas, curvas y circunferencias, para dar más variedad a las evoluciones del coche. Resulta un juguete divertido que funciona igualmente en el suelo, encima la mesa o en cualquier superficie.
- 5.
- 10.



53671

5. El objeto de la invención consiste esencialmente en un vehículo de juguete provisto de un elemento adecuado de accionamiento, que presente en la base de su parte delantera un soporte giratorio que lleva montada una rueda de garganta como elemento de dirección. Esta rueda se desliza por la guía flexible, formada por un elemento continuo de grueso adecuado al de la garganta de dicha rueda.

10. El automóvil está dotado de las cuatro ruedas correspondientes, siendo únicamente las traseras de sección efectiva y, por tanto, las motrices.

Las ruedas delanteras quedan a un nivel situado ligeramente por encima del de la rueda de garganta, lo que impide su roce sobre la superficie plana.

15. Para la mejor comprensión de cuanto se indica en la presente memoria descriptiva, se acompaña un dibujo en el que, esquemáticamente y tan sólo a título de ejemplo se representa un caso práctico de realización del objeto de la invención.

20. En dicho dibujo, la figura 1 representa una vista en perspectiva de un automóvil de juguete sobre la guía flexible; la figura 2 es una vista en alzado lateral del mismo; la figura 3, un alzado frontal indicando la posición de montaje de la rueda de garganta; y la figura 4 una vista en perspectiva a mayor escala de la misma rueda, aplicada sobre la guía flexible.

25. En el aludido dibujo, el objeto de la invención está constituido por un automóvil -1- de juguete, que pre-



5. senta en la base -2- y en su parte delantera, un soporte giratorio -3- para una rueda de garganta -4-, montada loca sobre un eje -5-, apoyado en aquel soporte -3-.

10. El soporte -3- de esta rueda, está montado giratorio por debajo del eje -6- de las ruedas delanteras -7- del coche. El juguete queda completado además con una guía flexible -8- constituida en este caso ejemplo por unarrollamiento helicoidal continuo, sobre el cual se desliza la rueda -4-. Las ruedas delanteras -8- quedan ligeramente elevadas sobre la base de apoyo de la rueda -4-, siendo únicamente las ruedas -11- traseras, las de sección efectiva y motrices del vehículo.

15. Al funcionar el elemento de accionamiento, las ruedas traseras -10- dan lugar al movimiento del vehículo -1-, que es dirigido por la rueda -4- que se desliza por encima de la guía flexible -8-, previamente colocada marcando un trazado caprichoso. Dada la flexibilidad de la guía -8-, mientras el vehículo sigue el camino trazado, puede éste modificarse fácilmente haciendo variar continuamente su recorrido. Por la variedad de evoluciones a que el mismo puede ser sometido, el juguete resulta de gran atracción y sumamente divertido.

20. Se comprende que serán independientes del objeto del presente modelo de utilidad, los materiales empleados en su construcción, dimensiones y todo cuanto no afecte a la esencialidad de la invención.



NOTA

53671

Se reivindica como objeto del presente modelo de utilidad:-

5. 1. Vehículo de juguete con guía flexible, que se caracteriza por estar dotado en la base de su parte delantera de un soporte giratorio que lleva montada una rueda de garganta que se desliza, al ponerse en marcha el vehículo por su elemento motor, por encima de una guía flexible continua, quedando las ruedas delanteras del coche, ligeramente elevadas con relación al plano de deslizamiento de la rueda de garganta, siendo las ruedas traseras las motrices del vehículo.
10. 2. Vehículo de juguete con guía flexible.

La presente memoria consta de cuatro hojas foliadas, escritas a máquina por una sola cara.

Barcelona, a 5 de abril de 1956.

José JUNYENT MARTÍ

p.a.



53671

Fig. 1

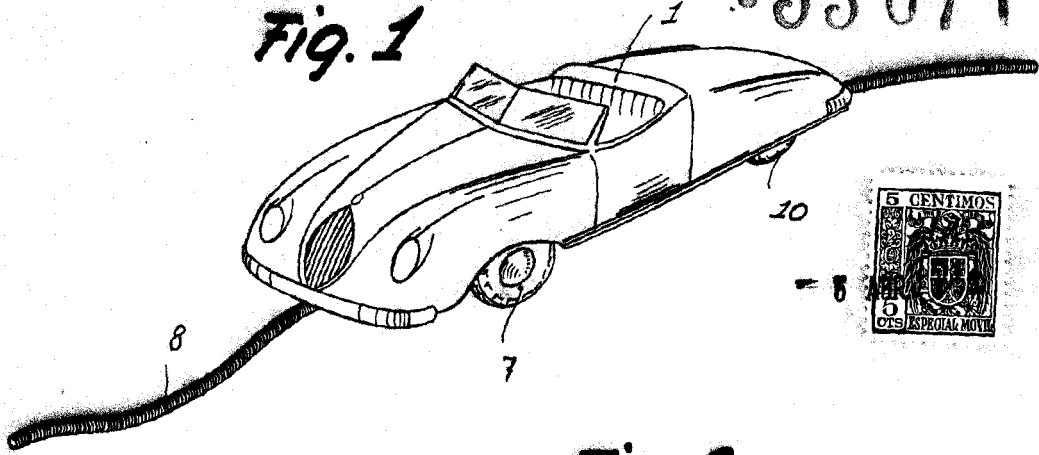

Fig. 2

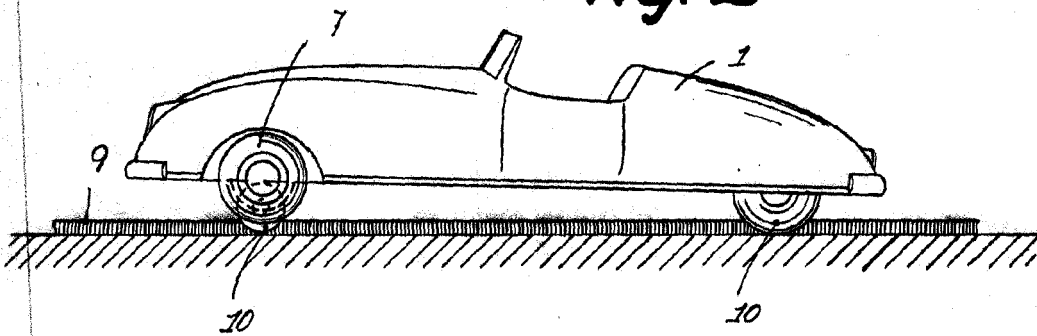

Fig. 3

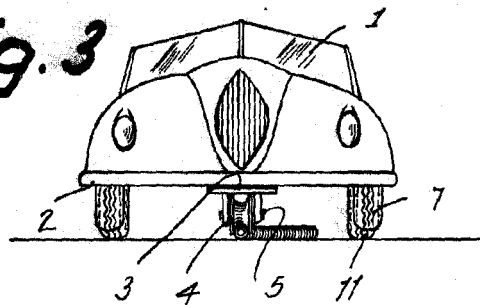
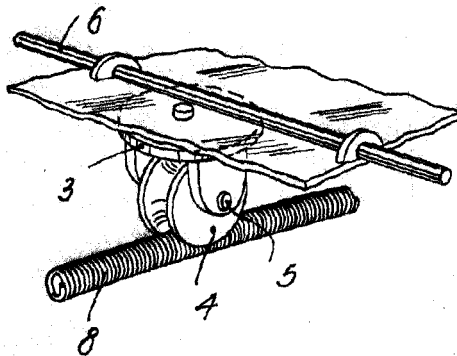

Fig. 4



Barcelona, 5 Abril 1956

José Junyent Martí

n.a.