

53661

13 AEP



MODELO DE UTILIDAD  
-----

Solicitante : Don Tomás Armendariz Sáinz.

Residencia : Villafranca (Navarra).

oooOooo

MEMORIA DESCRIPTIVA

Sobre:

"MESA ESCOLAR PERFECCIONADA"

oooOooo

El presente Modelo de Utilidad se refiere a una  
mesa escolar perfeccionada.

En el dibujo adjunto, a título de ejemplo no li-



mitativo, se ilustra una forma de ejecución del invento,  
5 con referencia al cual:

La mesa escolar, según la invención, comprende  
los asientos, 1, basculantes y que pueden ser graduados  
a la altura deseada, siendo fijados mediante un tornillo  
pasador, 2. La mesa propiamente dicha o pupitre, 3, pue-  
10 de también graduarse a la altura conveniente, siendo fi-  
jada o mantenida en posición por el tornillo pasador, 4,  
y dicha mesa es deslizable, hacia dentro y hacia afuera,  
con el fin de dejar más o menos espacio entre la misma y  
los respaldos, 5, fijándose mediante dos tornillos pasa-  
15 dores, 6.

Los asientos antes citados, juegan con un eje,  
7, sobre tres soportes con amortiguadores de goma, y la  
tapa del pupitre o mesa propiamente dicha, es fijada con  
tornillos o librillos, 8, que permiten su accionamiento,  
20 llevando un portaplumas para descanso de la misma.

La armazón de la mesa, está compuesto de tres -  
tubos o piezas soldadas, 9, 10 y 11, formándose el arma-  
do principal o de sustentación, 9 y 10, de una sola pie-  
za, disponiéndose el transversal, 11, debajo de la mesa,  
25 y otro tubo o pieza, 12, que vá a terminar en el respal-  
do. Otro transversal, 13, une las tres piezas deslizan-  
tes que sostienen los asientos.

Es fácilmente comprensible que podrán variar -  
los tamaños, materiales y proporciones en este modelo,  
30 ya que estas accesoriedades quedan comprendidas en la in-  
vención, al no alterar su esencialidad.

NOTA

Descrita suficientemente la naturaleza del in-



35      vento y su forma de realización práctica, se hace constar  
que la presente memoria es susceptible de modificaciones  
de detalle, en cuanto no altere su esencialidad, y siendo,  
por tanto, lo que se solicita Modelo de Utilidad por 20 -  
años en España, lo que se recoge en las siguientes:

REIVINDICACIONES

- 40      1ª.- Mesa escolar perfeccionada, que se caracteriza por-  
que la mesa propiamente dicha o pupitre, es gradua-  
ble a la altura conveniente, fijándose mediante un torni-  
llo pasador, siendo también deslizable hacia dentro y ha-  
cia fuera, quedando en posición merced a dos tornillos -  
45      pasadores, siendo fijada su tapa con tornillos o libri-  
llos accionables, y llevando un portaplumas.
- 2ª.- Mesa escolar perfeccionada, según reivindicaciones  
precedente, que se caracteriza porque los asientos  
son basculantes y graduables a la altura deseada, fiján-  
50      dose mediante un tornillo pasador, y juegan con un eje -  
sobre tres soportes amortiguadores.
- 3ª.- Mesa escolar perfeccionada, según reivindicaciones  
precedentes, que se caracteriza porque su armazón es-  
tá constituida por tres tubos o piezas, formándose el ar-  
55      mado de sustentación de una sola pieza, disponiéndose otro  
tubo o pieza que termina en el respaldo y otro transver-  
sal que une las tres piezas deslizantes que sostienen los  
asientos.
- 4ª.- "Mesa escolar perfeccionada"; según queda sustancial-  
60      mente descrito en la presente memoria, que consta de  
tres páginas mecanografiadas por una sola cara y se repre-  
senta en el dibujo adjunto.

Madrid, 13 de Abril de 1956.

EMILIO GULL SIRVENT  
P. P.

TOMAS ARMENDARIZ SAINZ

HOJA ÚNICA

53661

13 ABR 56

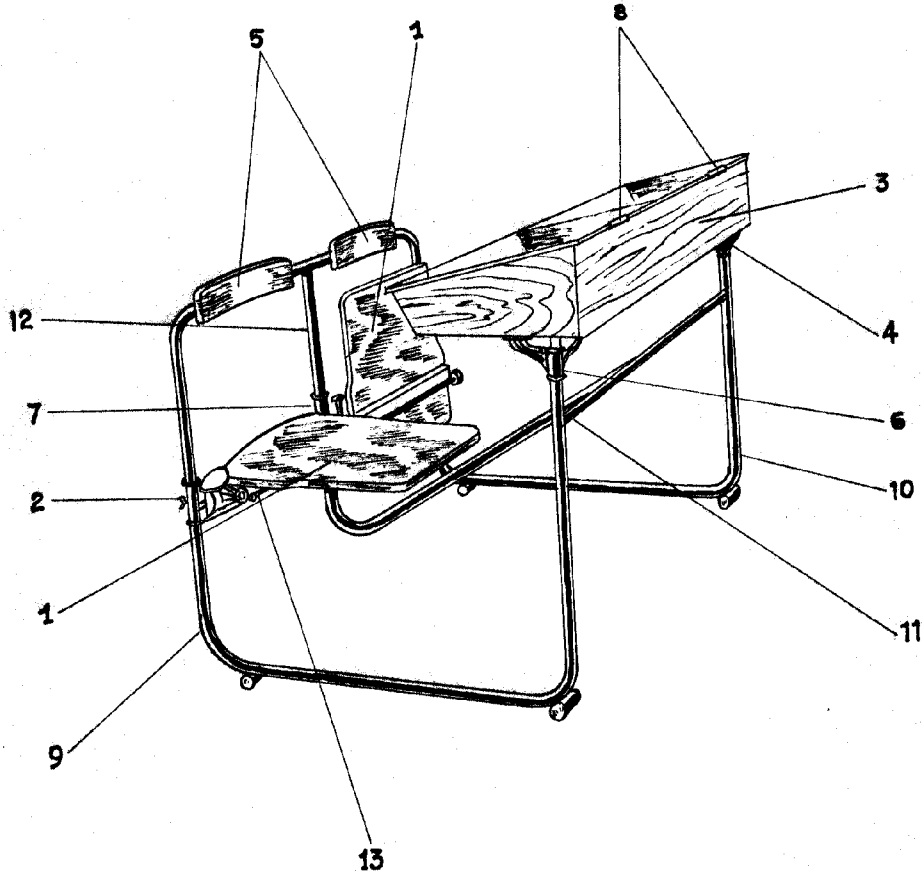

MADRID 13 DE ABRIL DE 1956  
TOMAS ARMENDARIZ SAINZ.  
P.P.

EMILIO GULL SIRVENT  
P.P.

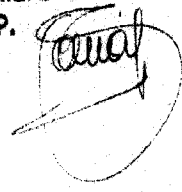

*Guill*