



•53648

M O D E L O
D E
U T I L I D A D

para "UN SUSTENTÁCULO EXPOSITOR PARA POSTALES", a favor de DON JOSÉ PLANAS MONTANYÁ, residente en PALMA DE MALLORCA (Balears), Avda. Antonio Maura, nº 32.

• = •

MEMORIA DESCRIPTIVA

El presente modelo de utilidad se refiere a un sustentácullo expositor para postales.

5. Comprende una serie de tramos horizontales cada uno de los cuales lleva una doble cajera, una hacia la parte superior y otra hacia la inferior, estando cada tramo unido a un listón vertical giratorio sobre su eje, comprendiendose entre cada dos tramos sucesivos los grupos de postales que resultan encajadas en las cajeras respectivas.

10. Como cada listón gira sobre si mismo, el conjunto de los tramos que lleva se comporta como la hoja de un libro, por lo

• 53 648

12 A



que una pluralidad de listones facilitará grandemente la exposición y selección de las postales, que pueden observarse desde cualquier lado, sacándose las tarjetas por tracción frontal.

5. Con el fin de facilitar la explicación se acompaña a la presente memoria una lámina de dibujos en la que se ha representado un caso de realización que se cita a título de ejemplo.

En el dibujo:

- La figura 1 muestra la vista lateral y frontal de un tramo, la figura 2 indica el conjunto de dos tramos sucesivos sobre listón portando un grupo de postales,
- 10.

la figura 3 indica esquemáticamente un marco soporte general en donde existen varios listones con tramos, y

la figura 4 manifiesta en planta el propio soporte fig. 3, con los listones frontalmente orientados y abatidos.

15. Consiste en un tramo -1- que forma una pieza en H de la cual los lados -2- sirven para acoplar a ambos lados de un listón soporte -3- giratorio sobre su eje -4-.

- Entre cada dos tramos se encajan las postales -5- fig. 2, y un conjunto de listones armados con sus tramos se montan en un cuadro soporte general -6- fig. 3, en el que pueden resultar con orientación frontal -7- o abatidos -8-.
- 20.

Esta disposición es muy útil para desplegar a voluntad el conjunto expositor y para plegarlo para guardarlo sin desmontar las postales.

25. Dentro de su esencialidad, puede ser llevado a la práctica en otras formas que difieran en detalle de la indicada a título de ejemplo, a las cuales alcanzará igualmente la protección que se recaba. Podrá, pues, construirse en cualquier forma y tamaño con los materiales más adecuados por quedar todo ello comprendido
30. en el espíritu de las reivindicaciones.

• 53 648

12



N O T A

Descrito el objeto y utilidad de la invención, lo que se declara como no divulgado ni practicado en España, comprende las siguientes reivindicaciones:

5. 1. Un sustentáculo expositor para postales, caracterizado por comprender una pluralidad de tramos horizontales, cada uno de los cuales presenta una sección en H, siendo los extremos de las alas los puntos de acoplamiento de los mismos a un listón vertical giratorio sobre su eje de figura, comprendiendo una pluralidad de listones equipados con sus tramos, un frente
10. expositor fijado a un armazón soporte general en el que cada listón es giratorio libremente.

15. 2. Un sustentáculo según la anterior reivindicación en el que, entre cada dos tramos de orden vertical se colocan los grupos de postales, encajados en la canal superior e inferior de la sección en H.

3. Un sustentáculo expositor para postales.

Según se describe y reivindica en la presente memoria descriptiva, que consta de tres hojas, foliadas y escritas a máquina por una sola cara, acompañadas de una lámina de dibujos.

Madrid, a 12 ABR 1956

JOSE PLANAS MONTANYA.

p.a.

JAIME ISERN MIRALLES
P. P.

Fig. 1

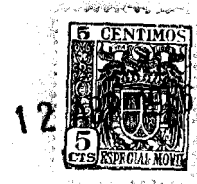
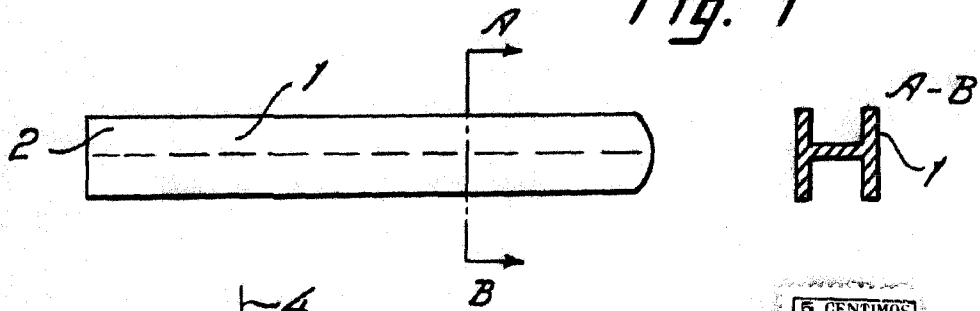

Fig. 2

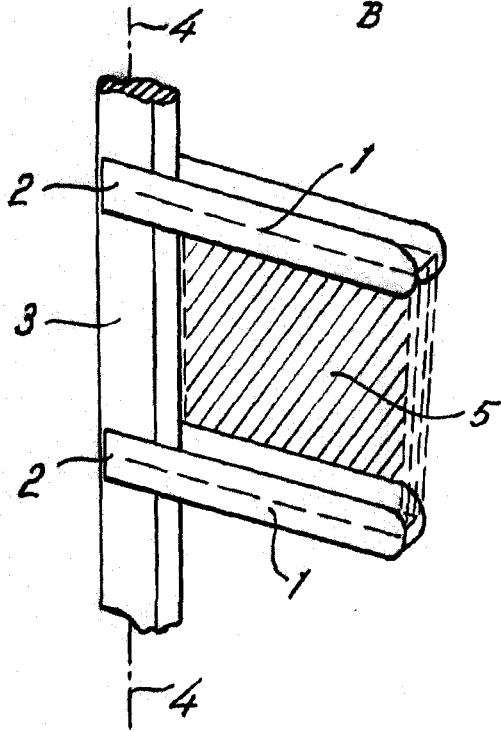

Fig. 4

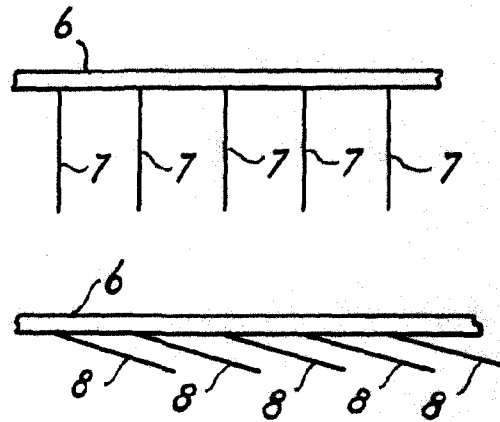
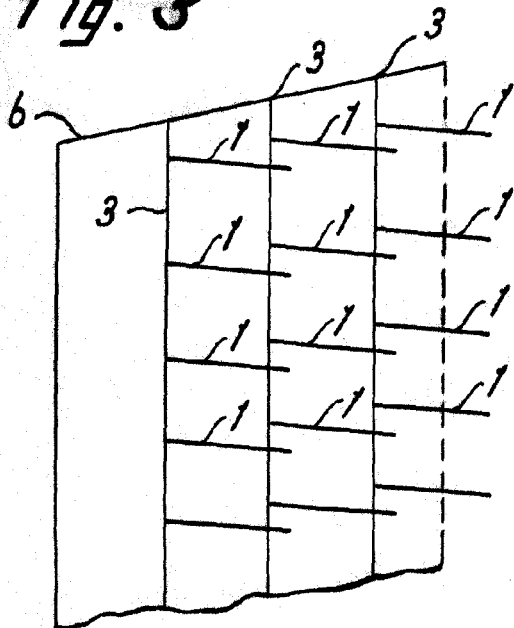

Fig. 3



Madrid, 12 ABR. 1956
Jaime Isern

p.p.
[Signature]