

53635-



•53635

MEMORIA DESCRIPTIVA

que se acompaña a la solicitud de

UN MODELO DE UTILIDAD

a favor de Dn. José Luis ABAD Sanz, de nacionalidad española,  
residente en BILBAO, Calvo Sotelo, 9.

por:

• UTENSILIO PARA LA LIMPIEZA •

=====  
=====

La presente Memoria se refiere, como su enunciado indica, a un utensilio para la limpieza doméstica y en general para la limpieza de cualquier superficie con el empleo de paños, cepillos, gomas y similares cuya utilidad radica en el hecho de permitir la realización de las faenas de limpieza con la mayor comodidad y eficacia.



•53635<sup>12</sup>

10 Por el aludido objeto se solicita el correspondiente privilegio de MODELO UTILIDAD conforme y al amparo del vigente Estatuto sobre Propiedad Industrial a fin de garantizar a favor del recurrente su derecho a la explotación exclusiva en toda España y territorios de soberanía.

15 A continuación se hará una descripción del aludido utensilio con referencia a los planos que se acompañan, en los cuales se representa a simple título de ejemplo, no limitativo, una forma preferente de realización, susceptible de todas aquellas modificaciones de detalle que no alteren fundamentalmente sus características esenciales.

En dichos dibujos:

20 La fig. 1 ilustra el utensilio en una vista frontal de conjunto.

La fig. 2 es el mismo utensilio en vista lateral, abierto.

25 La fig. 3 representa el utensilio cerrado o sea con su dispositivo aprisionador del paño, cepillo etc, en posición de aprieto.

La fig. 4 enseña la placa extrema que se adapta a la base del utensilio para ajuste del dispositivo oprimidor y retención del elemento limpiador.

30 Según el ejemplo de ejecución representado, el utensilio para la limpieza preconizado está integrado por un cuerpo básico (1) de forma aplanada y perfil sustancialmente triangular con ángulos achaflanados cuyo lateral anterior presenta una acanaladura (2), mientras que el lateral posterior tiene practicado un orificio para insertar en él un mango (8), provisto en su terminal de un elemento colgador (9).

35 En los chaflanes laterales del cuerpo base (1) quedan dispuestas unas anillas (3) que sirven de guía a una hor-



quilla (4) susceptible de desplazarse a lo largo de dichas guías para encajar su tramo delantero en la referida canal (2), lo que se realiza mediante la acción de una palanca de dos ramales (5) que se apoya articulada en su zona media sobre los terminales de la horquilla (4) quedando asimismo articulada en su brazo de potencia (6) sobre la espira final de un resorte (7) acoplado al mango (8) que tiene su asiento en el propio cuerpo base (1).

Se ha previsto por último una chapa (10) conformada según la parte delantera del cuerpo (1) y provista también de una canal y unas lengüetas (11) con orificios (12) por los que pasan unos tirafondos para la retención del elemento de limpieza, ya sea un cepillo, bayeta, goma o similar una vez accionada en posición de aprieto la palanca (5).

La forma, dimensiones y materiales podrán ser variables y en general cuanto sea accesorio y secundario, siempre que no altere, cambie o modifique la esencialidad del objeto que se describe.

Los términos en que queda redactada esta Memoria son ciertos y fiel reflejo del objeto descrito, debiéndose tomar con carácter amplio y nunca en forma limitativa.

N O T A

EL MODELO DE UTILIDAD que se solicita recaerá sobre las particularidades características de las siguientes reivindicaciones:

1ª.- Utensilio para la limpieza, caracterizado por comprender un cuerpo base aplanado y de perfil sustancialmen-



65 te triangular con ángulos achaflanados cuyo lateral anterior es-  
tá acanalado longitudinalmente, disponiéndose insertado por el  
lateral contrario un mango suficientemente larga para facilitar  
el manejo.

70 2ª.- Utensilio para la limpieza según la reivindica -  
ción primera, caracterizado porque los chaflanes laterales del  
cuerpo base consta de unas anillas que sirven de guía para los  
desplazamientos de una horquilla cuyo tramo delantero encaja  
en dicha canal mediante el accionamiento de una palanca de dos  
ramales que se apoya articulada en su zona media en los termina  
75 les de la horquilla, quedando asimismo articulada en su brazo de  
potencia sobre la espira final de un resorte acoplado al mango  
mencionado y con asiento en el propio cuerpo base.

80 3ª.- Utensilio para la limpieza, según las reivindica -  
ciones anteriores, caracterizado por haberse previsto una chapa  
conformada de acuerdo a la parte delantera del cuerpo base y pro  
vista también de una canal análoga y unas lengüetas orificadas  
para la retención mediante unos tirafondos del elemento limpia-  
dor propiamente dicho, ya sea cepillo, bayeta, goma o similar,  
una vez accionada en posición de aprieto la referida palanca.

4ª.- " UTENSILIO PARA LA LIMPIEZA "

Todo según queda expuesto en la precedente Memoria  
que consta de cuatro hojas foliadas y mecanografiadas por una  
sola cara y hoja de dibujos que a la misma se acompaña.

Madrid, 12 de Abril de 1956.

JOSE LUIS ABAD SANZ.  
P.A.

• 53 635



FIG. 1

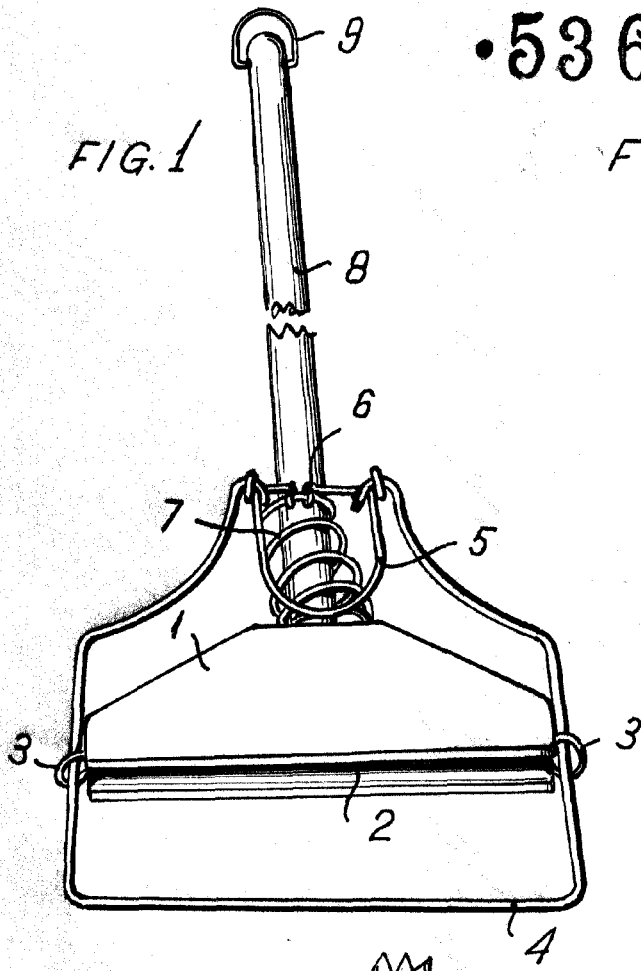

FIG. 2

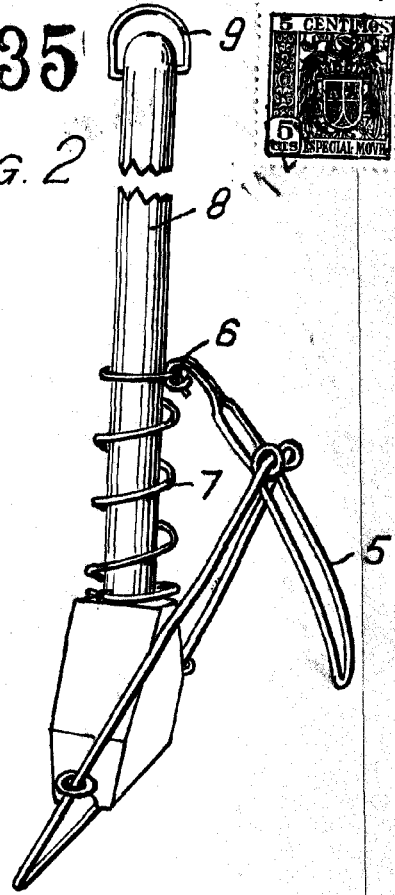

FIG. 3

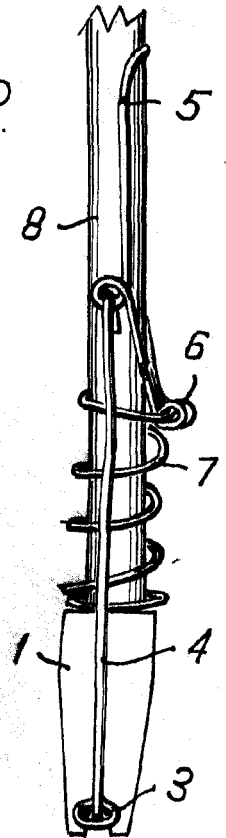
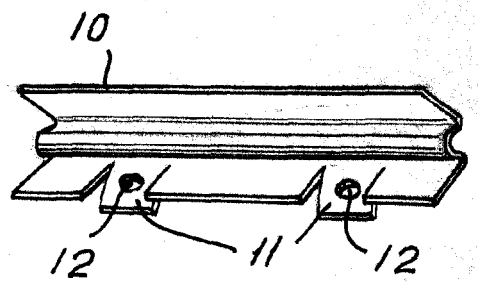

FIG. 4



Madrid. 12 ABR. 1956

*[Handwritten signature]*

Escaleta variable.