

53610

53610

11 ABR



MEMORIA DESCRIPTIVA

=====

Correspondiente a la solicitud de registro de Modelo de Utilidad que, por veinte años, se solicita para España y sus Colonias, a favor de Don Emiliano de la Torre Vergara, de nacionalidad española, residente en Eibar (Guipúzcoa), calle de San Andrés número 13,-----

p o r

" NUEVO REPOSAPIES POSTERIOR PARA MOTOCICLETAS "

=====

Es evidente la necesidad de los reposapiés destinados al pasajero en las motocicletas y vehículos similares y -- por ello la legislación actual hace obligatorio su empleo, ya que de la falta del mismo pueden originarse accidentes sumamente peligrosos.

5

Pero para que su empleo resulte eficaz han de tener la



necesaria robustez y, al mismo tiempo, se precisa que sean
ligeros para no recargar innecesariamente el peso de la mo-
toci-cleta, con perjuicio para su marcha o, al menos, impi-
diendo el transporte de equipaje conveniente o necesario.

Para conseguir un reposapiés posterior que reúna las
características de solidez y ligereza, se ha ideado y rea-
lizado el reposapiés posterior para motocicletas que cons-
tituye el objeto de la presente Memoria descriptiva y uno
de cuyos posibles ejemplos de realización se representa, -
sin caracter limitativo, en los dibujos adjuntos.

Su Fig. 1ª representa, en perspectiva, el reposapiés
con su soporte.

Y la Fig. 2ª representa un reposapiés montado en el -
vehículo.

Como puede apreciarse está formado por dos tubos simé-
tricos (1), que se unen entre sí y al tubo de la motoci-cle-
ta mediante una brida (2), con sus correspondientes torni-
llos y tuercas (3). En el punto en que los tubos (1) se --
prolongan en el tubo longitudinal en U (6), van aplicados
los dos reposapiés (4), atornillados o soldados a ambos tu-
bos y formados por una chapa que enmarca una plancha elás-
tica estriada.

El tubo (6) se sujeta por la parte posterior media me-
diante la brida (5), atornillada en (B) y provista en su -
parte superior (A) de cuatro tornillos para su fijación --
con el porta matrícula en forma que no pueda oscilar a uno
u otro lado.

Merced a ésta disposición se consigue un reposapiés de
gran robustez, por la que proporciona el tubo metálico, y -
resulta de peso reducido, por su misma naturaleza tubular, -
reuniendo así las condiciones previamente exigibles a ésta



clase de dispositivos.

40 Claro es que el ejemplo de realización descrito y re-
presentado podrá ser variado en detalles secundarios de ma-
teria, forma y dimensiones, sin por ello separarse de sus
principios característicos.

N O T A

45 EN RESUMEN: El Modelo de Utilidad que, por veinte ---
años, se solicita para España y sus Colonias, ha de recaer
sobre las siguientes reivindicaciones:

50 1ª:- " NUEVO REPOSAPIES POSTERIOR PARA MOTOCICLETAS "
que se caracteriza por estar formado por dos planchas rec-
tángulares de extremos redondeados que enmarcan una plan-
cha de caudo estriada y que se sueldan en la unión de un -
tubo en U, dispuesto horizontalmente y sujeto en el punto
medio de su base con el porta-matrícula, mediante una ple-
tina que lleva dos tornillos pasantes al tubo y cuatro en
su parte superior para evitar oscilaciones, uniéndose sus
55 ramas, en el punto en que descansan los reposapiés propia-
mente dichos, con dos tubos simétricos transversales, uni-
dos entre sí y con el tubo de la motocicleta mediante una
pletina con tornillos y tuercas.

60 2ª:- Por último, se reivindica como objeto sobre el -
que ha de recaer el Modelo de Utilidad que, por veinte años
se solicita para España y sus Colonias,-----

p o r

" NUEVO REPOSAPIES POSTERIOR PARA MOTOCICLETAS "

65 Todo conforme queda expresado en la presente Memoria
descriptiva que consta de tres hojas escritas a máquina por
una sólo cara y dibujos que se acompañan.

Madrid, 11 de Abril de 1.956.

E.A.,

53610

1 ABR.

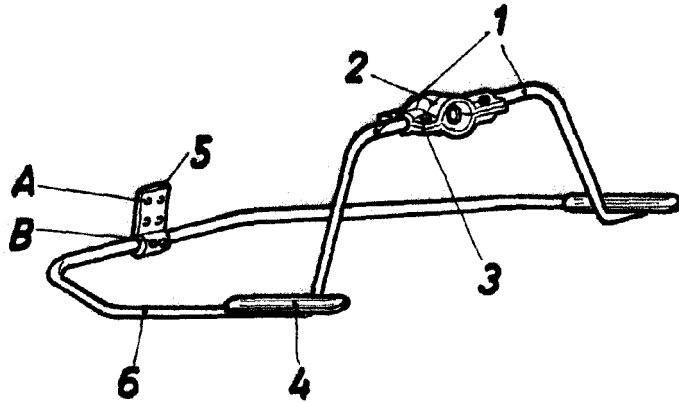

Fig.1

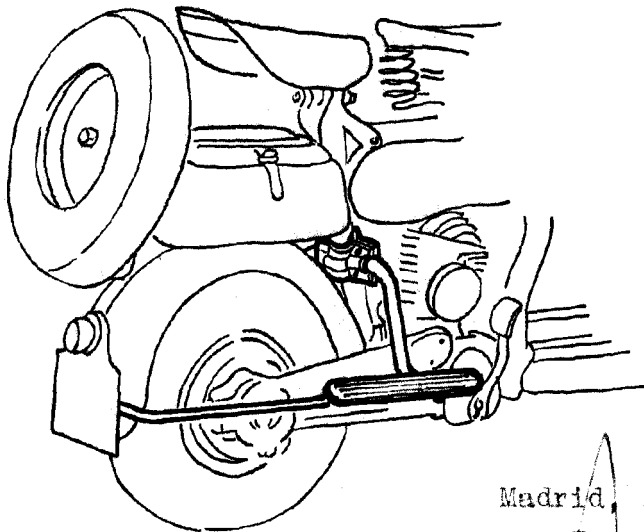

Fig.2

Madrid, 11 Abril 1956.

P.A.,

ESCALA VARIABLE