



53563

Nº _____
=====

MEMORIA DESCRIPTIVA

M O D E L O

D E

U T I L I D A D

POR VEINTE AÑOS, A FAVOR DE D. FRANCISCO CABELLO ORELLANA,
DE NACIONALIDAD ESPAÑOLA, CON DOMICILIO EN UBRIQUE (Cádiz),
PLAZA DEL GENERALISIMO, nº. 11.-- - - - -

por

"DISPOSITIVO MUSICAL APLICABLE A ESTUCHES DE TOCADOR, JOYE-
ROS, ESTUCHES DE DIBUJO, ALBUMES, LIBROS Y ARTICULOS SIMILA
RES".-- - - - -

-----: oOo :-----



•53563

La innovación se refiere a un dispositivo mecánico que es generador de música y ofrece la ventaja primordial de poderse aplicar indistintamente en la guarnición de joyeros, estuches de tocador, de dibujo y tabaqueros, y en la encuadernación de álbumes, libros y artículos similares.

Aparte de su facilidad de adaptación, el dispositivo aporta aún una gran simplicidad constructiva, así en material como en mano de obra, por lo que supone una evidente mejora de tipo recreativo para los objetos relacionados, sin que signifique, empero, un encarecimiento apreciable de los mismos.

DE acuerdo con los principios expuestos, el dispositivo musical está integrado por una caja oblonga y de poca altura que es adosable sobre la cara interna de los lados posteriores de los estuches o en el interior de los lomos de los álbumes y libros y en cuyo fondo va montado el dispositivo musical, propiamente dicho.

El dispositivo musical se compone de una armadura en la que van ajustados un pequeño carillón de vibración metálica, una carcasa que encierra el muelle de relojería que comunica su movimiento al carillón, una combinación reguladora de tornillo sin fin y engranaje, y una palanca pulsable desde el exterior que retiene el carillón por su acción sobre la combinación reguladora y que es, a su vez, solicitada por un resorte a la posición de reposo.

Un ejemplo de realización práctica del dispositivo musical se ilustra con los dibujos anexos, que representan:

La figura 1ª, una vista en planta que muestra la forma

53563



en que va montado, y

La figura 2ª, una vista de la forma de acoplamiento a
30 la guarnición de un álbum o libro.

Conforme a los dibujos reseñados, (1) figura la caja
en que va montado el dispositivo musical, propiamente dicho;
(2) la armadura del dispositivo, (3) el carillón de vibra-
ción metálica, (4) la carcasa que encierra el muelle motor,
35 (5) la combinación reguladora de tornillo sin fine y engrana-
je, (6) la palanca de retención y (7) el resorte que lleva la
palanca a su posición de reposo cuando el pulsador de la mis-
ma no es presionada por la tapa del álbum o estuche.

FUNCIONAMIENTO

40 Para la puesta en marcha del dispositivo musical y lue-
go de haberle dado la cuerda correspondiente, basta levantar la
tapa del estuche o álbum en que esté integrado. LA palanca que
estaba presionada por dicha tapa pasa automáticamente a su po-
sición de reposo y deja que el carillón, que tenía retenido
45 por su acción sobre la combinación reguladora, recupere el mo-
vimiento que le comunica el resorte motor. LA vuelta de la ta-
pa a su lugar, al presionar el pulsador de la palanca de reten-
ción, origina el cese de la música.

- N O T A

50 EN resumen, el modelo de utilidad recaerá sobre las rei-
vindicações siguientes:

1ª.- Por "DISPOSITIVO MUSICAL APLICABLE A ESTUCHES DE TO-

53563



55 CADOR, JOYEROS, ESTUCHES DE DIBUJO, ALBUMES, LIBROS Y ARTICU-
LOS SIMILARES", que consiste en una caja oblonga y de poca al-
tura que es adosable sobre la cara interna de los lados poste-
60 riores de los estuches o en el interior de los lomos de los
álbumes y libros y en cuyo fondo va montado el dispositivo mu-
sical, propiamente dicho, estando compuesto este dispositivo
musical por una armadura en la que van ajustados un pequeño
65 carillón de vibración metálica, una carcasa que encierra el
muelle de relojería el movimiento al carillón, una combinación
reguladora de tornillo sin fin y engranaje, y una palanca pul-
sable desde el exterior que retiene el carrillón por su acción
70 sobre la combinación reguladora y que es, a su vez, solicita-
da por un resorte a la posición de reposo.

2ª.- Por "DISPOSITIVO MUSICAL APLICABLE A ESTUCHES DE
TOCADOR, JOYEROS, ESTUCHES DE DIBUJO, ALBUMES, LIBROS Y ARTI-
CULOS SIMILARES".

70 Según queda sustancialmente descrito, reivindicado y
representado en esta memoria, que consta de cuatro hojas de
texto mecanografiadas por una sola cara, y una hoja de planos.

Madrid, 7 de abril de 1956.

Francisco Cabello Orellana

p. a.

75

JOSE RUIZ-GRANADOS SANCHEZ
P.P.

80

FIG. 1 • 53563

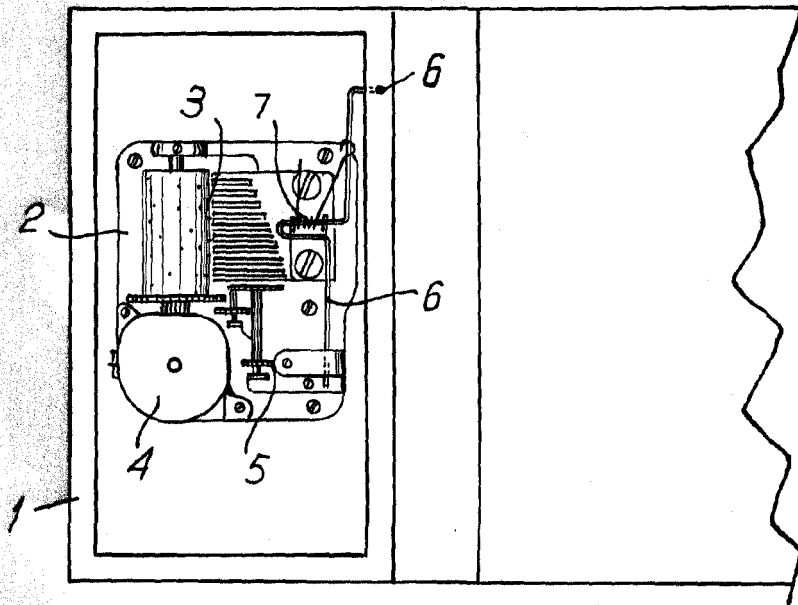
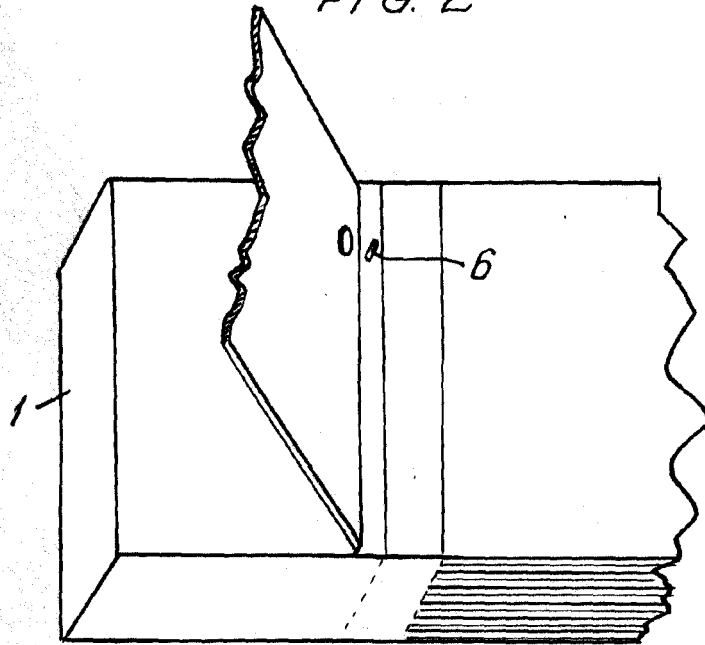

FIG. 2



LOS INVENTORES SOLICITAN
SU PATENTE

Francisco Planas

Madrid, 7 de abril de 1956,

Escala variable.