

53522



53522

MODELO DE UTILIDAD

por 20 años

por "UNA MANGA PARA REPOSTERIA", a favor de D. José Llorens Artiola, de nacionalidad española, domiciliado en Granollers (Barcelona), Menéndez Pelayo, 5.

=====

MEMORIA DESCRIPTIVA

Este Modelo de utilidad describe una manga para repostería, cuya finalidad es facilitar la confección de los adornos fileteados que se superponen y adhieren a los pasteles.

5. Esta manga presenta ventajas de positivo interés, ya que con ella se eliminan las causas de deterioro prematuro, lo cual tiene importancia en el aspecto económico y asimismo resulta más limpia y más eficaz que las actualmente conocidas.



10. Esta manga aparece diseñada, a título de ejemplo, en el dibujo adjunto.

15. Esencialmente, consiste esta manga en un embudo troncocónico -1-, formado por una pieza de lona especial plastificada y totalmente impropia, con un refuerzo -2-, también troncocónico, ajustado al exterior de su embocadura menor. La costura lateral -3- también queda recubierta de plástico y es impropia; finalmente, está provista de una anilla de tela -4- fija al borde de su boca mayor.

20. Con esta manga, la limpieza es perfecta; al presionar una masa de nata no se separa el agua; y con el chocolate, la mantequilla y demás productos pastosos, no quedan residuos ni grumos en su interior y al presionar cualquiera de estos materiales el filete saliente no presenta huecos.

25. Todo cuanto no afecte, altere, cambie o modifique la esencia de la manga descrita, será variable a los efectos del actual Modelo.

N O T A.

30. Se reivindica como objeto de este registro por Modelo de utilidad:

35. 1. - Una manga para repostería, que esencialmente consiste en un tronco de cono hueco, formado por una pieza de lona, cosida según una línea generatriz; con un refuerzo de lona, también troncocónico, envolviendo a su extremo correspondiente a la base menor; y esencialmente toda ella está plastificada y, por tanto, es totalmente impropia.

40. Sean cuales fueren las circunstancias que concurren con la esencialidad del Modelo de utilidad definido en



la anterior reivindicación, cual objeto es:

2. - "UNA MANGA PARA REPOSTERIA".

Consta la presente memoria de tres hojas foliadas, mecanografiadas por una sola cara y del dibujo unido a la misma.

45.

Barcelona, veintiuno de marzo de mil novecientos cincuenta y seis.

P.A. de D. José Llorens Artiola,

L. DURAN
P. P.

D. JOSE LLORENS ARTIOLA

HOJA ÚNICA

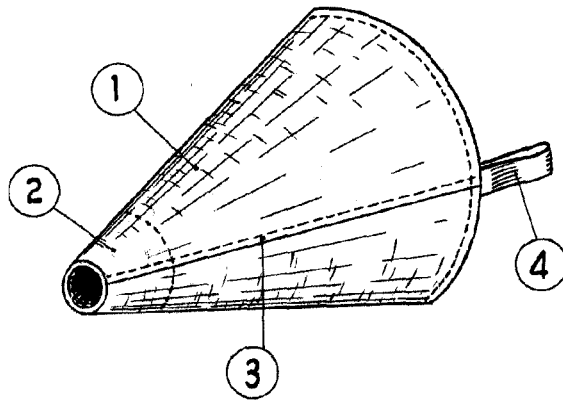

BARCELONA, 21 MARZO DE 1956

L. DURAN

p.p.

ESCALA VARIABLE

A handwritten signature in black ink, appearing to be 'L. Duran', written over the printed name.