

53489

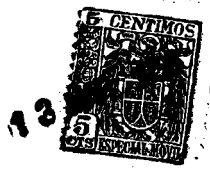

53489

MODELO DE UTILIDAD

por 20 años

por "UN DEPOSITO PERFECCIONADO", a favor de D. Ramón Robert Font, de nacionalidad española, domiciliado en Barcelona, Mar  
tí Molins, 27.

=====

MEMORIA DESCRIPTIVA

Los grandes depósitos de la industria química o de almacenaje de combustible, agua, ácidos, etc., que por su finalidad no son adecuados para fabricarse de hormigón o cemento, se construyen actualmente con plancha de hierro u otros metales, siendo caros de fabricación, transporte y montaje.

El depósito aquí descrito, por el contrario, presenta grandes ventajas por la rapidez y facilidad de fabricación, el transporte se simplifica por constar inicialmente de una serie de piezas elementales de tamaño manejable y pe-



10 so reducido debido a la naturaleza del material que las forma que es esencialmente plástico reforzado con fibras en su seno, y por último el montaje es sencillísimo, no requiriendo ni calafateados ni soldaduras indispensables en las construcciones mecánicas.

15 Para mejor comprensión se adjuntan unos dibujos de una de sus posibles realizaciones como ejemplo, siendo la fig. I un depósito o estanque formado exclusivamente por la yuxtaposición de dos clases de piezas elementales representadas en la fig. II y fig. III.

20 Como se ha indicado, las piezas componentes están moldeadas en material plástico reforzado con fibras interiores, y adoptan la forma, una de ellas, fig. II, de superficies cilíndricas semicirculares -1- con una pestaña -2- normal a la misma en todo su contorno. Dos de estas piezas -1- completan un cilindro circular, y superponiendo varios grupos  
25 de dos, con las líneas de unión -3- de las generatrices no coincidentes, se va aumentando la altura del cilindro hasta obtener la capacidad deseada, cerrándose finalmente sus bases con las piezas -4- de la fig. III en forma de casquetes  
30 convexos.

La unión de las piezas se realiza por medio de un encolado previo de las pestañas del borde, a base de resinas sintéticas, que aseguran la estanqueidad reforzándose esta unión con una línea de remaches.

35 Todo cuanto no afecte, altere, cambie o modifique la esencia del depósito descrito, será variable a los efectos del actual Modelo.

N O T A .

40 Se reivindica como objeto de este registro por Modelo de utilidad:



1 - Un depósito perfeccionado, caracterizado por estar formado por una serie de piezas moldeadas en material plástico reforzado con un alma interior de fibras, las cuales adoptan la forma de superficies cilíndricas semicirculares con una pestaña normal a ella a lo largo de todo su perímetro  
45 acoplándose por yuxtaposición, estando las pestañas encoladas entre sí con resina sintética, y atravesadas por una línea de remaches.

2 - El propio depósito de la reivindicación anterior, caracterizado porque sus bases se cierran con otras piezas  
50 de igual material que adoptan la forma de un casquete convexo, prolongado en una corta zona cilíndrica cuyo borde tiene la correspondiente pestaña.

Sean cuales fueren las circunstancias que concurren en la esencialidad del Modelo de utilidad definido en  
55 las anteriores reivindicaciones, cual objeto es:

3 - "UN DEPOSITO PERFECCIONADO".

Consta la presente memoria de tres hojas foliadas, mecanografiadas por una sola cara y del dibujo adjunto.  
60

Barcelona, trece de marzo de mil novecientos cincuenta y seis.

P.A. de D. Ramón Robert Font,

L. DURÁN  
P. P.

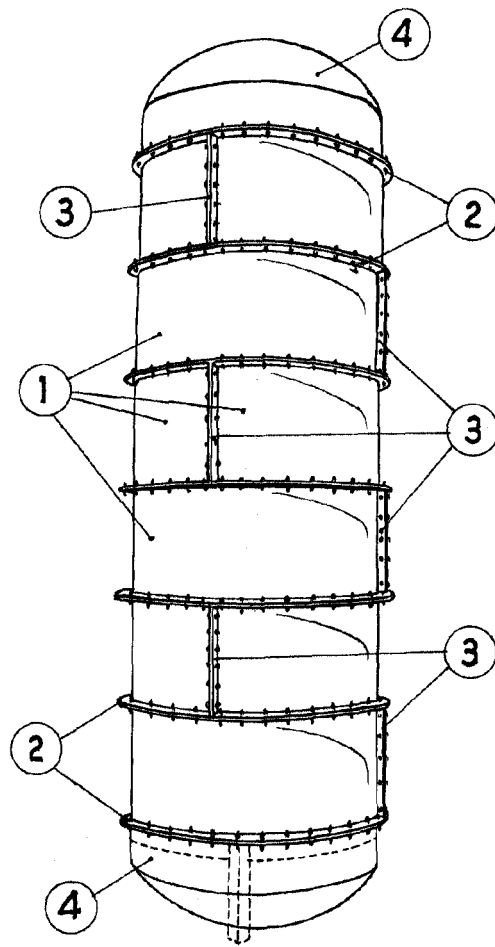

Fig. I

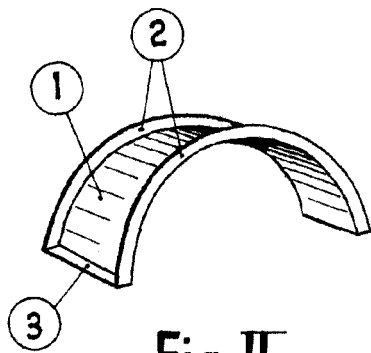

Fig. II

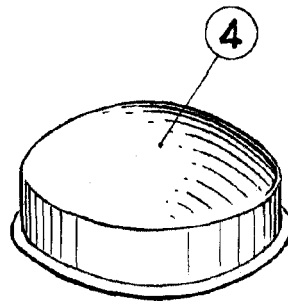

Fig. III

BARCELONA, 13 MARZO DE 1956

L. DURAN

P.P.

ESCALA VARIABLE