

28 MAR



•53452

MEMORIA DESCRIPTIVA

Correspondiente a la solicitud de registro de un Modelo de Utilidad que, por veinte años se solicita para España y sus Colonias, a favor de la entidad UNION CERRAJERA, S.A., de nacionalidad jurídica española, domiciliada en MONDRAGON (Guipúzcoa) , - - - - -

p o r

" CARRIL ESTAMPADO PARA PUERTAS CORREDERAS "

No es preciso señalar las múltiples aplicaciones que tienen las puertas y placas de todos tamaños y materiales que cambian de posición deslizándolas lateralmente sobre carriles.

5 Con objeto de facilitar aún más el empleo de tales elementos haciendo económica y sencilla su instalación, se ha ideado el nuevo carril estampado que es objeto del presente Modelo de Utilidad.

7 En esta Memoria se describe, como ejemplo no limitativo, una realización del citado carril, construida para soportar las poleas con bolas, nº 1174, del catálogo de Unión Cerrajera.

10 Una figura acompaña las explicaciones.

El carril tiene forma de T invertida, la cual resulta de estampar convenientemente, como indica la figura, un fleje de hierro o de otro metal cualquiera. La parte (1), o alma, constituye el nervio de trabajo por ser la que soporta la carga y el desliza



15

miento de las poleas que, con bolas o sin ellas, van fijadas en el borde inferior de la puerta o placa corredera. El dobléz de dicha alma (1) muestra la resistencia y rígidez que puede conseguirse con un fleje relativamente delgado, de donde resulta una fabricación - fácil y económica.

20

Las aletas laterales (2) de la T invertida son en este ejemplo to- talmente planas, con lo que consigue una sencillez de colocación - no superable, utilizando de trecho en trecho tornillos en las per- foraciones (3).

25

Como antes se ha dicho, este ejemplo corresponde a un carril es- pecialmente preparado para soportar determinadas poleas, pero se comprende que, empleando llantas de diversas dimensiones con doble- ces adecuados, se obtienen carriles cuya alma y aletas pueden te- ner dimensiones más o menos diferentes dentro del principio rei- vindicado en este Modelo.

30

N O T A

EN RESUMEN : El presente Modelo de Utilidad que, por veinte años se solicita para España y sus Colonias, ha de recaer sobre las si- guientes reivindicaciones:

35

1ª.-CARRIL ESTAMPADO PARA PUERTAS CORREDERAS, caracterizado - porque su forma en T se halla conseguida, por estampación o otros medios mecánicos, de una cinta o fleje metálico, de modo que la - parte de sustentación, o alma del carril, resulte de un dobléz lon- gitudinal de la cinta, y que las alas resulten de otros dos doble- ces longitudinales en ángulo, preferentemente recto, a los flancos del alma.

40

2ª.-CARRIL ESTAMPADO PARA PUERTAS CORREDERAS, según el número an- terior, caracterizado por tener la superficie inferior de ambas alas formando un plano perpendicular al plano longitudinal medio del al- ma del carril, y por llevar dichas alas agujeros o medios para su su- jeción e inmovilización apropiadas.

53452

- 3 -

28



3ª.-Por último se reivindica como objeto sobre el que ha de recaer el presente Modelo de Utilidad que, por veinte años se solicita para España y sus Colonias, - - - - -

P O R

" CARRIL ESTAMPADO PARA PUERTAS CORRE-

DERAS "

Todo conforme queda expresado en la presente Memoria Descriptiva que consta de tres hojas foliadas y escritas a máquina por una sola cara y plano que se acompaña.

Madrid, 28 de Marzo de 1.956.-

P. A.,
PEDRO FELIX MARRA
A. P.

•53452

28

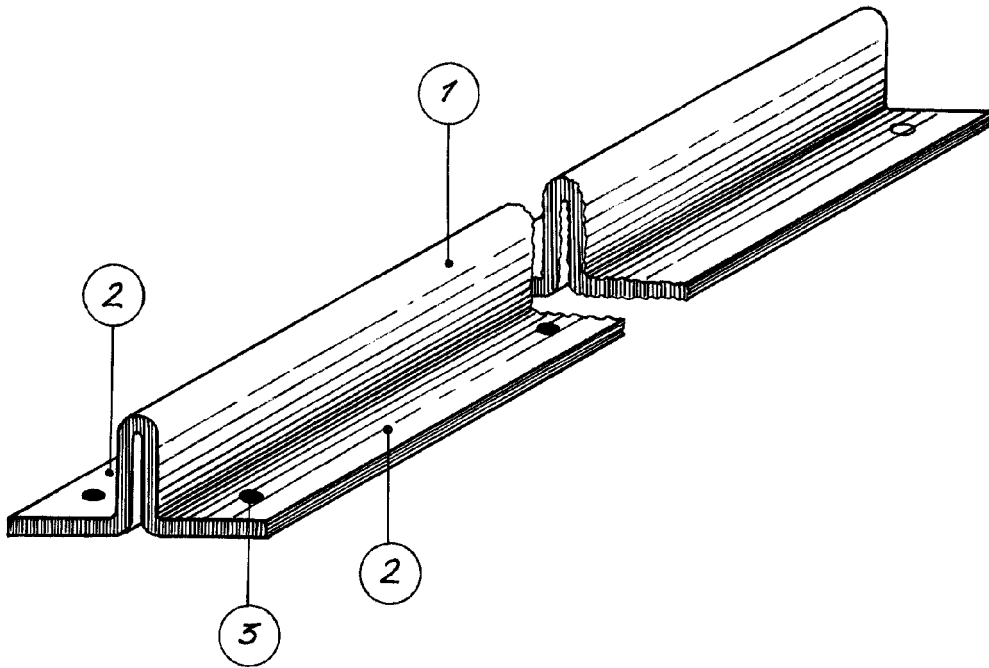

ESCALA VARIABLE
MADRID, 28 MAR. 1956
P.A.
PEDRO FELIU MARRA
P.B.