

53446

MEMORIA DESCRIPTIVA

sobre:

"Aparato portátil, porta-retratos, espejo y relojería combinados".

=====

Solicitante : D. FRANCISCO SOLANA ADAN, de nacionalidad española, residente en R.Aquende, 8, 1ª, MIRANDA DE EBRO, (Burgos).

=====

El presente Modelo de Utilidad se refiere a un portátil, combinado con porta-retratos, espejo y relojería, con luz a la red y/o con batería.

En los dibujos adjuntos, a título de ejemplo no limitativo, se ilustra una forma de ejecución del invento con referencia a los cuales:

El aparato, según la invención, comprende una pantalla, 1, giratoria merced a los correspondientes mandos, 2, la cual va dispuesta en el extremo superior del brazo, 5.



un

El aparato comprende/cristal plástico, 3, situado debajo de la pantalla, en el cual se dispone la relojera 4, Debajo de dicho cristal plástico, están situados el espejo y el porta-retratos, 6,

15. El aparato presenta una peana, 7, en la que además, se efectúan el alojamiento de la pila, disponiéndose en la parte inferior del porta-retratos el interruptor de la línea 8, y, en el extremo opuesto, el interruptor de pila 9. En uno de los lados del cristal plástico, se sitúa la luz piloto de pila 10, y en el extremo de la
20. pantalla giratoria se toma la luz de la línea, la entrada de la cual se realiza, 12, a través de la peana del aparato.

- Es fácilmente comprensible que podrán variar
25. los tamaños, proporciones y materiales de este modelo, ya que estas accesoriedades quedan comprendidas en la invención, al no alterar su esencialidad.

N O T A

- Descrita suficientemente la naturaleza del
30. invento, así como la manera de realizarlo en la práctica, debe hacerse constar que las disposiciones anteriormente indicadas son susceptibles de modificaciones de detalle en cuanto no alteren su principio fundamental, siendo lo que constituye la esencia del referido invento y por lo
35. que se solicita Modelo de Utilidad por 20 años en España: "Aparato portátil, porta-retratos, espejo y relojera combinados"; caracterizándose por lo siguiente:

- 1º.- Aparato portátil, porta-retratos, espejo y relojera combinados, que se caracteriza porque comprende
40. una pantalla dispuesta en el extremo superior del brazo

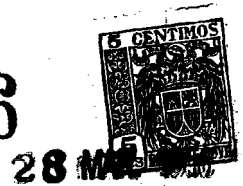

del aparato, y que es giratoria por accionamiento de los correspondientes mandos:

45. 2ª.- Aparato, según reivindicación precedente, que se caracteriza porque comprende un cristal plástico, situado debajo de la pantalla giratoria, en el cual se dispone la relojera, estando situados un espejo y un porta-retratos, debajo de dicho cristal plástico.

50. 3ª.- Aparato, según reivindicaciones anteriores, que se caracteriza porque presenta una peana de sustentación en la cual va alojada la pila y por la que se realiza la toma de luz a la línea; en la parte inferior del porta-retratos se dispone un interruptor a la línea y en el extremo opuesto el interruptor de pila; en uno de los lados del cristal plástico se sitúa la luz piloto de pila y en el extremo de la pantalla giratoria se toma la luz de la línea.

60. 4ª.- Aparato portátil, porta-retratos, espejo y relojera combinados; tal y como queda substancialmente descrito en la presente memoria e ilustrado en los adjuntos dibujos.

Esta memoria consta de tres hojas escritas a máquina por una sola cara.

Madrid, 28 MAR. 1936

FRANCISCO SOLANA ADAM.

J. GONZÁLEZ GILBO Y MODET
P.P.

53446



FIG. 1

FIG. 2

28

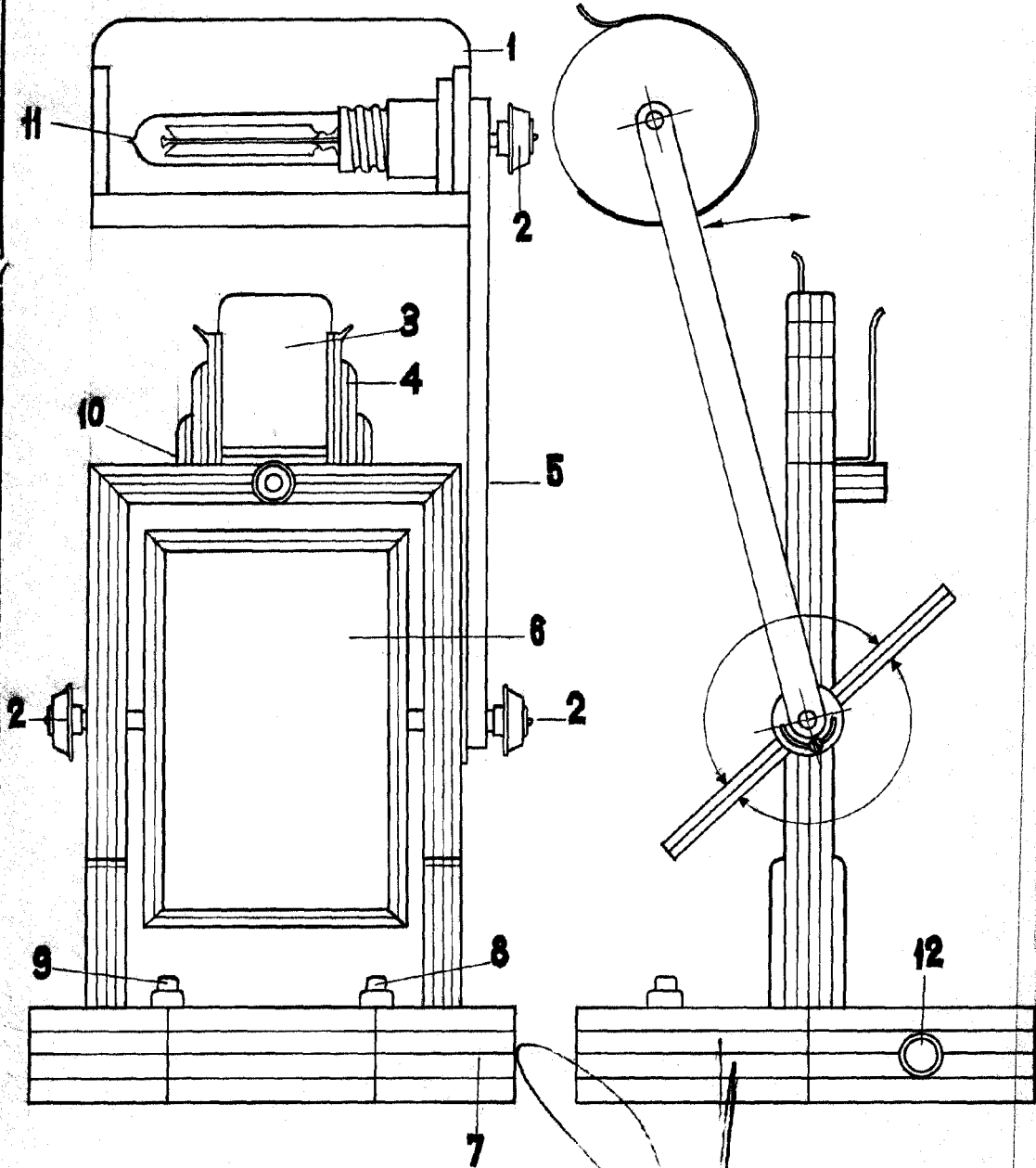

28 MAR. 1956 de 1956
 Madrid de Francisco Solana Adan
 p.p.
 J. GOMEZ ACEBU Y CIA.
 P.P.

ESCALA VARIABLE.