

26 MA



.53399

53399-

MEMORIA DESCRIPTIVA

DEL

MODELO DE UTILIDAD

que por veinte años, para España y sus Posesiones, se solicita a favor de DON MIGUEL MARTINEZ VICENTE, de nacionalidad española, residente en ALAGUAS (VALENCIA-ESPAÑA), calle Benlliure, 44, por: "UN MUEBLE ESCRITORIO".

--0-0-0-0-0-0-0--

Este modelo de utilidad que nos ocupa y cuyo registro se solicita, se caracteriza por constituir un mueble-escritorio, el cual por su original y estudiada disposición y montaje general, constituye un mueble de muchas y grandes ventajas, ofreciendo resultados muy prácticos y positivo, ya que por la forma en que está concebido y desarrollado, se tiene en un reducido espacio una ingeniosa combinación de departamentos para la distribución y colocación ordenada y eficaz de una serie de papeles, tales como cuartillas, cartas, papel folio, sobres, etc. que en un trabajo de oficina o negocio particular son tan útiles y necesarios tenerlos reunidos y a la mano en un momento dado a la vez que se está trabajando, pudiéndose incluso por las dimensiones tan apropiadas del mue-

•53399

26 MAR



ble, el tener guardada en el él y a la mano la máquina de escribir.

Este mueble-escritorio se caracteriza por estar constituido en la forma siguiente :

Por un cuerpo central (1-figs.1-2-3) de planta rectangular en el que lleva montado por sus laterales unos cuerpos abatible (2-3-figs.1-2-3) que le sirven de puertas de cierre al mueble, mediante unos juegos de bisagras (4-fig.3) del tipo llamadas de piano, con las que se asegura una exactitud de ajuste en el cierre del mismo, estando el cuerpo central (1-figs.1-2-3) que ocupa la mitad del mueble en su ancho, montado sobre una base (5-figs.1-3) de elevación de la que sobresalen por su parte delantera una especie de brazos (6-figs.1-2-3) sobre los que montan al cerrar el mueble los cuerpos laterales batientes (2 y 3-figs.1-2-3) que constituyen la otra mitad del mueble a su ancho, quedando así formado el conjunto total del mismo.

El cuerpo central (1-figs.1-2-3) va constituido por su interior por un tablero central (7-fig.3) dispuesto en su montaje en forma horizontal y de corredera, pudiéndose por ello fácilmente extraer al exterior como oculatar en el interior del mueble, llevando por su lado derecho una parte o pieza (8-fig.3) plegable al alto mediante su correspondiente juego de bisagras que en su extendido desarrolla al tablero, dándole una mayor dimensión, llevando el tablero central (7-fig.3) por su parte inferior montado sobre dos guías correderas (9-fig.3) un cajón gaveta (10-fig.3).

La parte superior del centro del mueble, por encima del tablero central y hacia su izquierda, lleva dispuestas dos cajetas (11-fig.3) debajo de las cuales se encuentran dos pequeños cajones gavetas (12-fig.3) de iguales dimensiones que las cajetas, quedando toda la parte superior derecha formando un amplio departamento (13-fig.3), llevando dispuesta en su división la parte inferior del mueble por debajo del tablero central (7-fig.3) y hacia la mitad izquierda



•53399

da dos cajetas (14-fig.3), formando la otra mitad derecha un departa-
40 mento (15-fig.3) similar al superior (13-fig.3), quedando formado en
la parte superior de estos y entre ellos y el cajón (10-fig.3) del ta-
blero central, un departamento (16-fig.3) a todo el largo y ancho del
cuerpo central (1-fig.3).

Los cuerpos laterales abatibles (2 y 3-figs.1-2-3) van dis-
45 puestos en su división en la forma siguiente:

El cuerpo abatible lateral derecha (2-fig.3) lleva dispues-
tas por su parte superior cuatro cajetas (17-fig.3) montadas a partir
de la parte superior, en forma escalonada de mayor a menor y variadas
en sus dimensiones, cogiendo la cajeta superior el ancho total del -
50 cuerpo y las restantes aproximadamente su mitad, llevando dispuesta
éste cuerpo abatible por su parte inferior otras dos cajetas (18-fig.
3).-

El cuerpo abatible lateral izquierda (3-fig.3), lleva dis-
puestas por su parte superior y a todo el ancho de él, cuatro cajetas
55 (19-fig.3) y por la parte inferior al igual que el cuerpo abatible la-
teral derecha (2-fig.3), otras dos cajetas (20-fig.3), quedando de es-
ta manera formado el conjunto total del mueble-escritorio y todo guar-
dado en su inferior una vez que terminado con su servicio se cierra -
ocupando un espacio muy reducido.

Este mueble-escritorio puede ser objeto de modificaciones,
60 siempre que no alteren la esencialidad del invento ;

Todo según se detalla en el dibujo adjunto que a título de
ejemplar acompaña a la presente memoria descriptiva y en el que se re-
presenta :

65 La fig. 1, el mueble-escritorio visto en alzado y en situa-
ción de cerrado.

La fig. 2, el mueble-escritorio visto en planta y cerrado
con las juntas que ocupan la mitad del mueble y

La fig. 3, dicho mueble-escritorio visto en alzado y en pers-

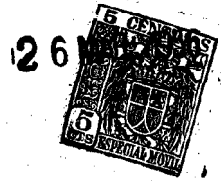

70 pectiva en situación de abierto y para trabajar.

-REIVINDICACIONES-

Se reivindica como de la propia y nueva invención la propiedad y explotación exclusivas de :

75 1). Un mueble-escritorio, caracterizado por estar constituido por un cuerpo central de planta rectangular, en el que lleva montados por sus laterales mediante un juego de bisagras, dos cuerpos abatibles que le sirven de puertas de cierre al mueble , estando montado el cuerpo central que ocupa la mitad del mueble a su ancho sobre una base de elevación de la que sobresale por su parte delantera dos brazos laterales
80 sobre los que montan y descansan en su cierre los cuerpos laterales - batientes que constituyen la otra mitad del mueble a su ancho.

2). Un mueble-escritorio, según 1ª reivindicación, caracterizado por estar constituido el cuerpo central, por su interior, por un tablero central montado en disposición horizontal y de corredera, llevando acoplado por su lado derecho mediante un juego de bisagras, una parte abatible al alto para darle más amplitud al tablero y por su parte inferior montado sobre dos guías correderas, un cajón; llevando la parte superior del cuerpo central, por encima del tablero y hacia su izquierda, dos cajetas debajo de las que se encuentran dos pequeños cajones,
85 quedando toda la parte derecha formando un amplio departamento, siendo dispuesta la parte inferior del cuerpo central y por debajo del tablero de forma que en su mitad izquierda lleva dos cajetas, quedando en su mitad derecha formado un departamento similar al superior y entre éstos y el cajón inferior del tablero, formado un departamento bajo de
90 altura, pero cogiendo todo el largo y ancho del cuerpo central.

3). Un mueble-escritorio, según 1ª y 2ª reivindicación, caracterizado por llevar los cuerpos laterales abatibles dispuestos en su división en la forma siguiente: el de la derecha lleva dispuesta por su parte superior cuatro cajetas montadas en forma escalonada a partir de la -
100 parte superior, cogiendo la primera todo el ancho del cuerpo y las res-

53399



tantes aproximadamente su mitad, llevando por su parte inferior, otras dos cajetas, y el cuerpo abatible izquierda llevará por su parte superior y a todo su ancho cuatro cajetas y por la inferior otras dos cajetas iguales a las del cuerpo abatible derecha.

105 4). " UN MUEBLE-ESCRITORIO ".

Consta la presente memoria descriptiva de cinco hojas numeradas y mecanografiadas en una sola cara a las que se acompañan un plano para su mejor comprensión.

MADRID, Marzo de 1.956.



3. Figura 1.



Figura 2.



Figura 3.

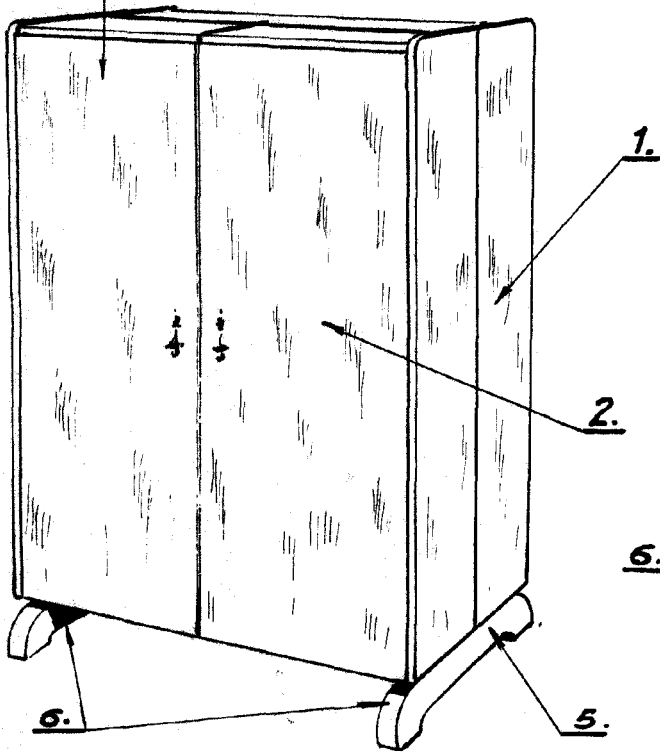

Escala variable.

[Handwritten signature]

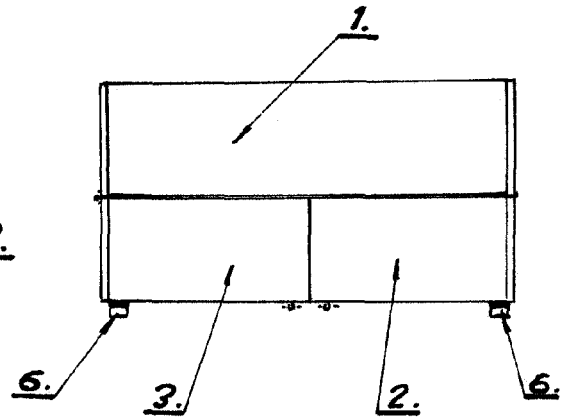
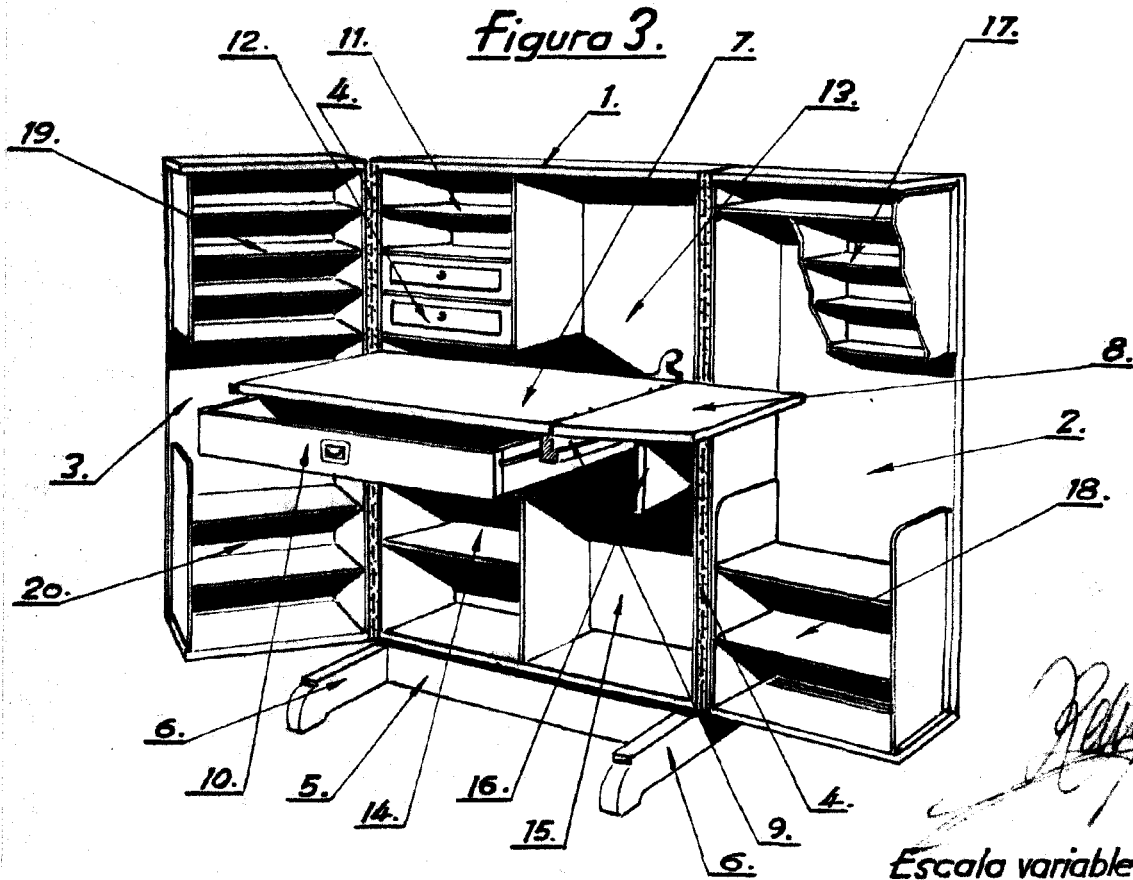
La Torre