

.53334



MEMORIA DESCRIPTIVA
=====

Correspondiente a un MODELO DE UTILIDAD, cuyo registro se solicita por veinte años.

A favor de

Dña. María OLMEDO TIRADO, de nacionalidad española.

Residente en LAS FONTES DE TARRASA(Barcelona).-Pº Ferrocarril,
s/n.

por:

"FORNITURA PERFECCIONADA APLICABLE A PITILLERAS, ESTUCHES,
PETACAS Y TRABAJOS DE MARROQUINERIA".



- En la presentación de cualquier trabajo de marroquinería en forma de estuche, pitillera, etc., etc., ocupa un noventa por ciento en lo referente a vistosidad, la parte correspondiente a la forniture o boquilla de cierre. Efectivamente, la boquilla de cualquiera de los productos citados, al propio tiempo que sirve de remate, es un adorno completo a la belleza del producto acabado.
- 5.-
- Si a la ventaja anterior se añade la perfección en lo referente a sujeción absoluta para la piel que constituya el estuche o petaca, etc., y la perfecta unión de sus dos partes, se obtendrá un producto perfecto en cuanto a vistosidad y eficacia se refiere, amén de cualquiera otra cualidad inherente.
- 10.-
- Para conseguir una boquilla cuyo cierre se obtenga de una manera perfecta, es preciso que los elementos que la compongan estén fabricados con un cuidado y perfección grandes, pues de otra manera, la línea de cierre no es totalmente recta en toda su extensión, por lo que su cierre se hace dificultosamente y no es agradable a la vista y por otra parte, la piel o materia que forme el estuche o pieza debe estar aprisionada de manera que ni por el uso, ni por cualquier otra causa pueda desligarse de su lugar de fijación.
- 15.-
- 20.-
- Esto se consigue con el modelo de utilidad cuya descripción sigue a lo largo de la presente memoria y de cuyas ventajas se deduce su general aplicación en toda clase de fornituras para trabajos de marroquinería que lo precisen.
- 25.-
- Este modelo de boquilla se presenta fabricado en materia plástica y está constituido por dos piezas idénticas que se unen y giran por medio de un eje pasante en forma de remache colocado en los dos extremos libres de ambas piezas, lo que permite el giro de dichas piezas un ángulo superior a 180°.
- 30.-

• 53334



35.- El broche de cierre se obtiene por deslizamiento de dos piezas de forma ovoide colocadas en la parte central superior de cada una de las dos partes que forman la boquilla, siendo preciso producir un movimiento de ligera rotación sobre las dos piezas ovoides para conseguir la apertura de la boquilla.

40.- Para mejor describir el modelo de forniture a que se viene haciendo referencia, en cuanto sigue a continuación se hace mención de las figuras de la hoja adjunta a la presente memoria, en las cuales se ha representado un ejemplo de realización práctica del modelo, haciendo de antemano la indicación que el mismo no tiene carácter limitativo alguno y que la descripción se hace solamente a fines informativos.

45.- La fig. 1ª muestra una vista frontal del modelo por su cara interior.

50.- La fig. 2ª por su parte, representa igualmente una vista frontal del modelo por su cara interior.

Por último, la fig. 3ª representa una vista lateral del mismo, y la 4ª una sección transversal.

55.- Este modelo de forniture está constituido por dos piezas idénticas metálicas, las cuales, en planta, tienen forma de U invertida; estas piezas llevan tres dobleces en ángulo recto para constituir el frente superior (1), el frente lateral (2), el inferior (3) paralelo al (1) y el interior (4) paralelo a su vez al (2). De esta manera se forma un cuerpo rectangular de una sola pieza.

60.- El frente (1) va prolongado en sus dos extremos y rematado en forma circular (5) con un orificio pasante concéntrico, a través del cual pasa el remache (6) que une las dos piezas que forman la boquilla y sirve al mismo tiempo de cojinete de giro para apertura y cierre de las mismas.



- 65.- El frente interior (4) lleva practicadas una serie de acanaladuras perpendiculares (7) abiertas, con objeto de proporcionar elasticidad a dicho frente, ya que esa parte es la que ha de presionar al alambre (8) el cual a su vez sujeta y fija la piel o material de envolvimiento exterior que forma el estuche.
- 70.- Sobre el frente superior (1) y en su parte media, va dispuesto en cada una de las dos piezas, un broche de cierre consistente en dos piezas idénticas (9) de forma ovoide colocadas en planos ligeramente inclinados con relación al del frente y con los extremos menores en posición enfrentada sobre los cuales se deslizan al producir presión para apertura o cierre. Estas dos piezas están constituidas por dos partes, una base plana soldada a la boquilla y sobre ella, y obtenida por embutición, y a su vez soldada sobre la anterior, la que constituye el broche de cierre.
- 75.- El procedimiento, por tanto para la fijación de la piel o materia que constituya el estuche en la forniture cuya descripción se ha efectuado, es el siguiente: Una vez que el material ha sido introducido en la acanaladura formada por los sucesivos dobleces de la forniture, se sujeta por medio de un alambre o marco metálico que sigue la misma forma que la forniture y sobre ambas cosas se presionan las patillas formadas por el marco interior ya descrito, quedando así perfectamente fijada la piel (10) según se aprecia claramente por la fig. 4ª.
- 80.- Suficientemente descrito el modelo solamente resta añadir que el mismo puede ser aplicado a cualquier tipo de estuche, tanto por su tamaño como por la forma de aplicar ya que ninguna de estas condiciones altera la esencialidad de sus características básicas cuyas reivindicaciones se hacen seguidamente.
- 85.-
- 90.-
- 95.-



REIVINDICACIONES

•53334

100.-

1ª).- "FORNITURA PERFECCIONADA APLICABLE A PITILLERAS, ESTUCHES, PETACAS Y TRABAJOS DE MARROQUINERIA", caracterizada por estar constituida de dos piezas simétricas metálicas plegadas ambas en perfil transversal de "U" vaciada, con una banda que constituye la cara interior cortada en sentido perpendicular al eje lineal del perfil formando una serie de lenguetas, sucesivas abatibles; provista en el interior de la "U" de una armadura que presiona el material objeto del estuche y que a su vez es retenida por las lenguetas plegables que constituyen la cara interior citada.

105.-

2ª).- "FORNITURA PERFECCIONADA APLICABLE A PITILLERAS, ESTUCHES, PETACAS Y TRABAJOS DE MARROQUINERIA", según la reivindicación anterior, caracterizada por un cierre constituido mediante dos ovoides colocados en posiciones enfrentadas con un punto de tangencia, sobre la parte central de cada una de las piezas simétricas de la forniture, soldadas a las mismas por su base plana.

110.-

3ª).- "FORNITURA PERFECCIONADA APLICABLE A PITILLERAS, ESTUCHES, PETACAS Y TRABAJOS DE MARROQUINERIA".

115.-

La presente memoria descriptiva consta de cinco hojas foliadas y mecanografiadas por una sola cara, componiendo un total de ciento diecinueve líneas, incluidas éstas.

Madrid, 21 de Marzo de 1.956.-

AMENIO ESCOBAR
S. P.

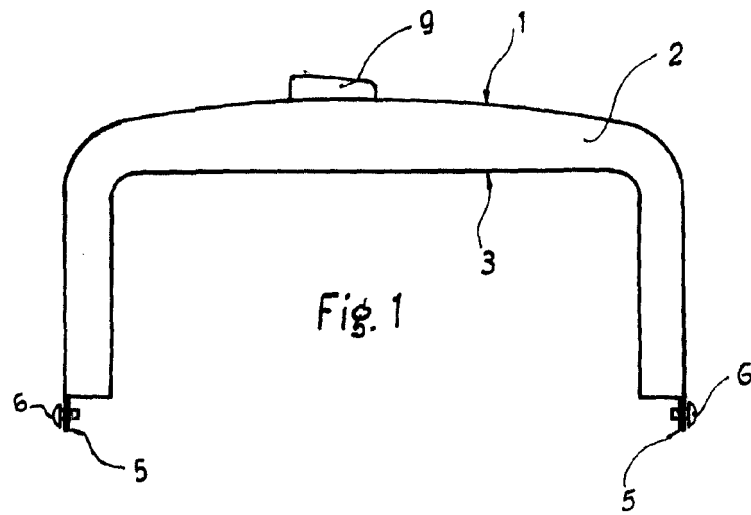

53334

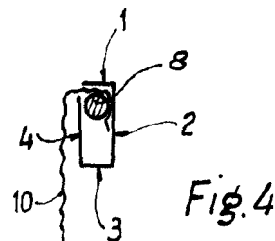
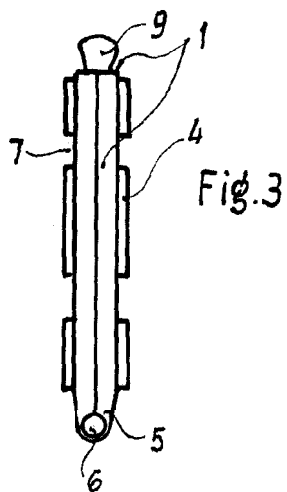
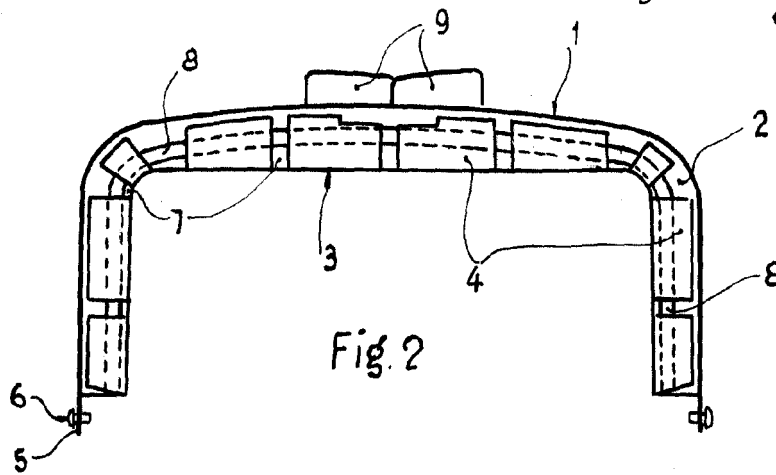

Madrid, 21 de Marzo de 1956

Escala variable