



•53312

MEMORIA DESCRIPTIVA

del Modelo de Utilidad , por 20 años, solicitado a favor de Doña Antonia P A L U N C O Amigó, de nacionalidad Española residente en Barcelona, calle de Condes de Borrell numero 98, - por " UN DIJE COLGANTE PARA ADORNO Y PROPAGANDA ".

El presente Modelo de Utilidad hace referencia a un dije - colgante para adorno y propaganda.

5 Son conocidos en el mercado diversos modelos de dices, la mayoría de ellos obtenidos por grabado, estampación o troquelado de piezas metálicas o plásticas en las que se establece de esta manera el motivo decorativo o de propaganda.

10 El dije objeto del presente Modelo de Utilidad difiere fundamentalmente de los conocidos hasta la fecha porqué presenta un aspecto exterior totalmente liso y está constituido por una masa plástica transparente en cuyo interior queda incluido el motivo de propaganda por procedimientos ajenos al objeto del presente registro.

El motivo de propaganda queda formado por una pieza poligo-



15 nal o circular plana de un color vivo en la que a su vez y
en relieve se hallan establecidos los motivos decorativos o
de propaganda, quedando como se ha indicado anteriormente -
toda esta pieza incluida en el seno de una masa trasparen-
te o translúcida totalmente lisa que hace destacar el moti-
vo decorativo o de propaganda de su interior el cual de es-
20 ta manera se mantiene siempre limpio e intacto.

En los dibujos de la hoja adjunta y a título de ejemplo,
se representa un caso particular de realización práctica -
del dije objeto de la presente memoria, mostrando la figura
1 un corte transversal, la figura 2 una vista en planta y -
25 la figura 3 una vista en perspectiva.

Siguiendo los diseños vemos el dije constituido por una
masa transparente -1- de forma prismática como en el caso -
particular representado de forma circular o de cualquier -
otra forma caprichosa. En su interior se halla una lámina -
30 plana -2- en este caso de forma circular en cuya superficie
aparece un nombre -3-, marca o leyenda además de un objeto
-4- alusivo al artículo anunciado o a cualquier otro tema
decorativo.

Tal como puede verse en la figura 3, se señala la presen-
35 cia -5- de una perforación destinada al pasador de su suje-
ción. El aspecto de este dije es totalmente nuevo y propor-
ciona una visión perfecta y nítida de los elementos inclui-
dos en el interior de la masa transparente. Por otra parte,
el hecho de hallarse los elementos decorativos o de propa-
40 ganda en el interior de la masa transparente, quedan total-
mente preservados de la acción del tiempo, conservándose -
siempre nuevos y vistosos sin ninguna alteración ni desgas-
te de los mismos.



45 Se fabricará este dije con material plástico transparente o translúcido y los elementos decorativos o de propaganda - contenidos en su interior serán metálicos o de un material - plástico distinto y estarán pintados con colores vivos y que resalten.

50 Cuantos detalles se refieran a sus dimensiones, forma y - acabado, serán variables, como lo serán todos aquellos que - no alteren, cambien o modifiquen su esencialidad.

===== N O T A =====

Se reivindica como objeto de este Modelo de Utilidad:-

55 1º.- Un dije colgante para adorno y propaganda, que esencialmente está constituido por una masa plástica y transparente en cuyo interior se aloja el objeto o motivo de adorno o propaganda, establecido sobre un disco metálico y en una o ambas caras del mismo.

60 2º.- Un dije colgante para adorno y propaganda, según reivindicación anterior, que se caracteriza porqué el disco metálico que sirve de soporte al objeto que constituye el motivo de adorno o propaganda está pintado de un color vivo y formando fuerte contraste con dicho objeto o dispositivo situado encima del mismo.

65 3º.- Un dije colgante para adorno y propaganda.

67 Consta la presente memoria descriptiva de tres hojas foliadas y escritas por una sola cara.

Barcelona, 16 de Marzo de 1.956.

P. A.

M. LLORT

P. P.

53312

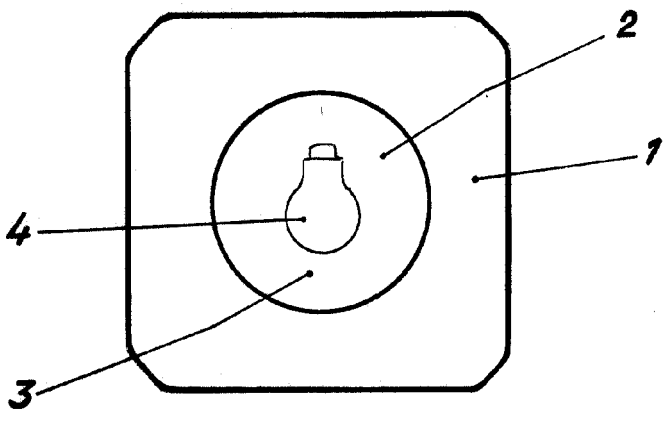
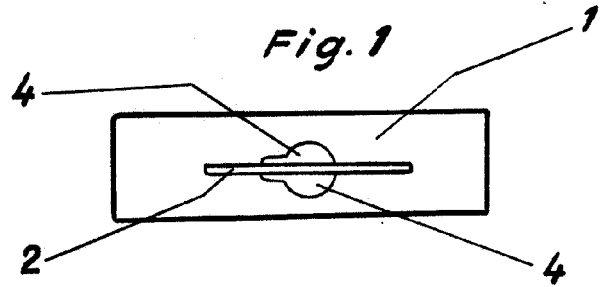

Fig. 2

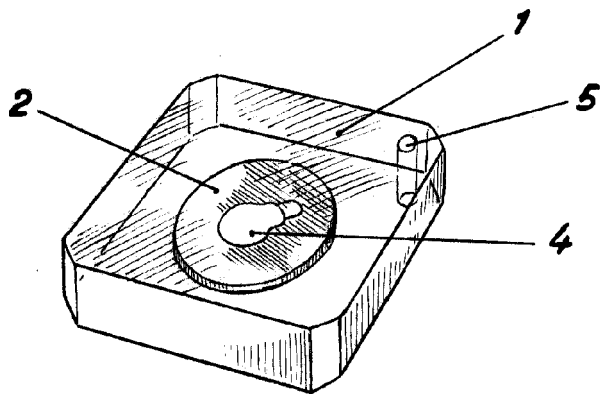

Fig. 3

BARCELONA 16 DE Mayo DE 1956

M. LLORT

D. D. *H. Llorca*

Escala variable