

•53310

M O D E L O D E U T I L I D A D

por:

"SOPORTE PERFECCIONADO PARA FIJAR LAS CUERDAS Y TOLDOS EN LA CAJA DE LOS CAMIONES DE CARGA"

a favor de de Don Andrés Rodríguez Morales, domiciliado en Madrid, Avenida de la Albufera num. 123.

M e m o r i a D e s c r i p t i v a

El presente Modelo de Utilidad se refiere a un soporte perfeccionado para fijar las cuerdas y toldos en la caja de los camiones de carga, cuya protección en territorio español trata de obtenerse de acuerdo con lo establecido en la vigente Legislación sobre Propiedad Industrial.

5.

La hoja de planos que se acompaña refleja en figura única la disposición y características del objeto de esta solicitud.

Consiste el modelo en que el tercio superior de la cara externa de la armadura de tablazón integrante de la carro-

10.



53310

15. cería, lleva montada una barra de hierro A, que tiene solidarios y equidistantes unos vástagos cónicos B orientados hacia abajo, con perfil recto o ligeramente curvado, los cuales forman una pequeña esfera en su extremo C, de modo que actúan como elementos de apoyo para verificar el tensado de las cuerdas que sujetan la carga y sirven asimismo de enganche a los ojales de los toldos que la cubren para protegerla cuando así interese.

20. Descrita suficientemente la naturaleza y objeto de este registro, se declara que los puntos cuya propiedad y explotación exclusiva se solicita por veinte años en España, están comprendidos en las siguientes

REIVINDICACIONES

25. 1).- Soporte perfeccionado para fijar las cuerdas y toldos en la caja de los camiones de carga, que se caracteriza porque consta de una barra montada en el tercio superior de la armadura externa de la tablazón y que lleva solidarios unos vástagos cónicos equidistantes orientados hacia abajo, los cuales terminan formando una esfera y actúan como apoyo para tensar las cuerdas que sujetan la carga, sirviendo también de enganche a los ojales de los toldos que la cubren en caso necesario.

30. 2).- SOPORTE PERFECCIONADO PARA FIJAR LAS CUERDAS Y TOLDOS EN LA CAJA DE LOS CAMIONES DE CARGA.

Tal como queda descrito en la Memoria que antecede y se ilustra en el plano que la acompaña.

35. Consta de 2 hojas foliadas y mecanografiadas por una sola cara.

Madrid, a 12 de Abril de 1957



53310

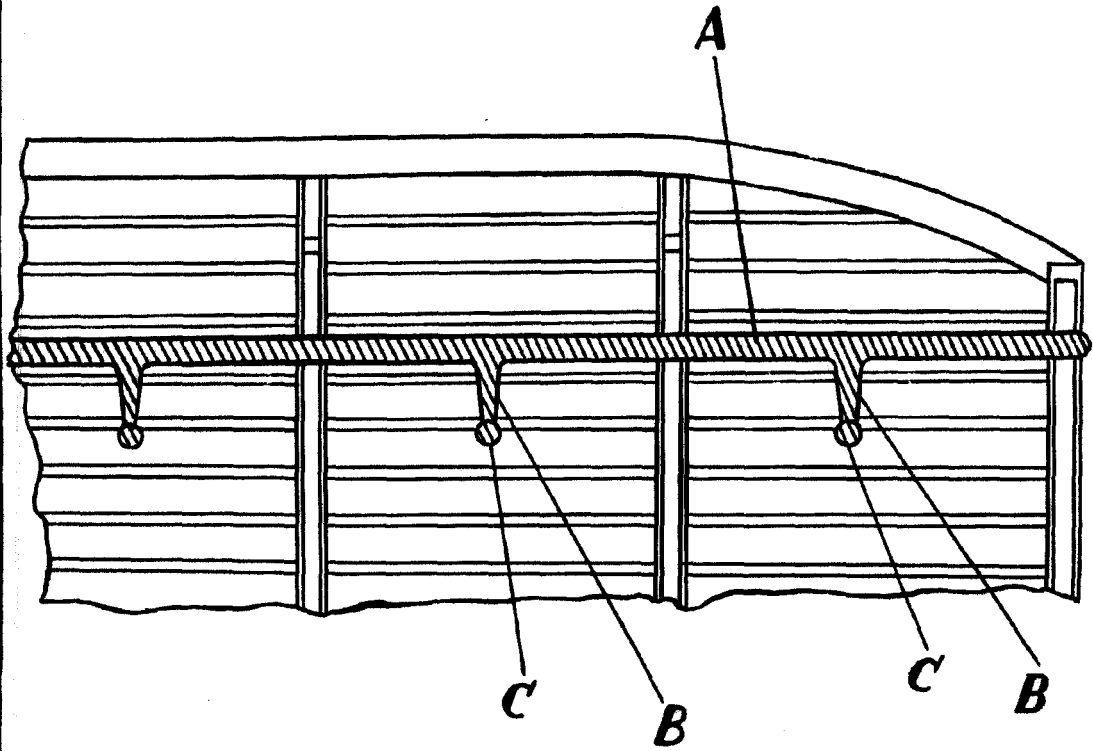

fotoport

ESCALA VARIABLE
MADRID, MARZO, 1956