

53254



MODELO DE UTILIDAD

por "Una lámina de interposición para el planchado de ropa",  
a favor de D<sup>a</sup> Soledad FONS PONS, de nacionalidad española,  
domiciliada en Barcelona, calle Sacristans, nº 5.

MEMORIA DESCRIPTIVA

5

Al planchar es de práctica corriente interponer  
entre la plancha caliente y la pieza de ropa, un lienzo que  
se humedece a efectos de lograr un alisado sin tostaduras y  
evitar el brillantamiento de la ropa, siendo ello particu-  
10 larmente necesario al tratarse de planchar prendas de seda,  
lanilla y demás tejidos finos.

• 53254



5 Con la lámina de interposición objeto del presente modelo de utilidad, se logra un planchado perfecto, eliminando todo peligro tanto de tostar la prenda como de que ésta tome lustre siendo particularmente útil para el planchado de prendas de terciopelelo.

10 En la hoja de dibujos anexa a la presente memoria aparece representada la lámina de interposición que nos ocupa, mostrándola: Fig. 1, en sección; Fig. 2, en planta, teniendo parcialmente cortado el lienzo superior; y Fig. 3, poniendo de manifiesto la forma de usarlo.

15 Constituye la lámina de interposición para el planchado, de referencia, una hoja de tela metálica de malla adecuadamente tupida, y perfil cualquiera, recubierta solo por una cara por un lienzo 2, estando solidarizados ambos elementos por dobladura de éste sobre los bordes de aquella y correspondiente cosido.

20 Para su uso, se extiende sobre la pieza a planchar contactando con ésta la tela metálica, y humedecida o no el lienzo 2, se pasa la plancha sobre éste, según muestra la Fig. 3.

N O T A

Se reivindica como objeto del presente modelo de utilidad:

25 18.- Una lámina de interposición para el planchado de ropa, caracterizada por el hecho de constituirse una hoja de tela metálica adecuadamente tupida y de perfil cualquiera



53254

recubierta solo por una cara por un lienzo, estando solidarizados ambos elementos por dobladura de los bordes de ésta sobre los de aquella y correspondiente cosido.

5 2a.- UNA LAMINA DE INTERPOSICION PARA EL PLANCHADO DE ROPA

Y todo cuanto afecte a la esencialidad de lo mostrado en el adjunto dibujo y descrito en la presente memoria que consta de tres hojas foliadas y mecanografiadas por una sola cara.

Barcelona, 3 marzo 1.956.

SOLEDAD FONS PONS

E/a

*[Handwritten signature]*

53254



FIG. 1



FIG. 2

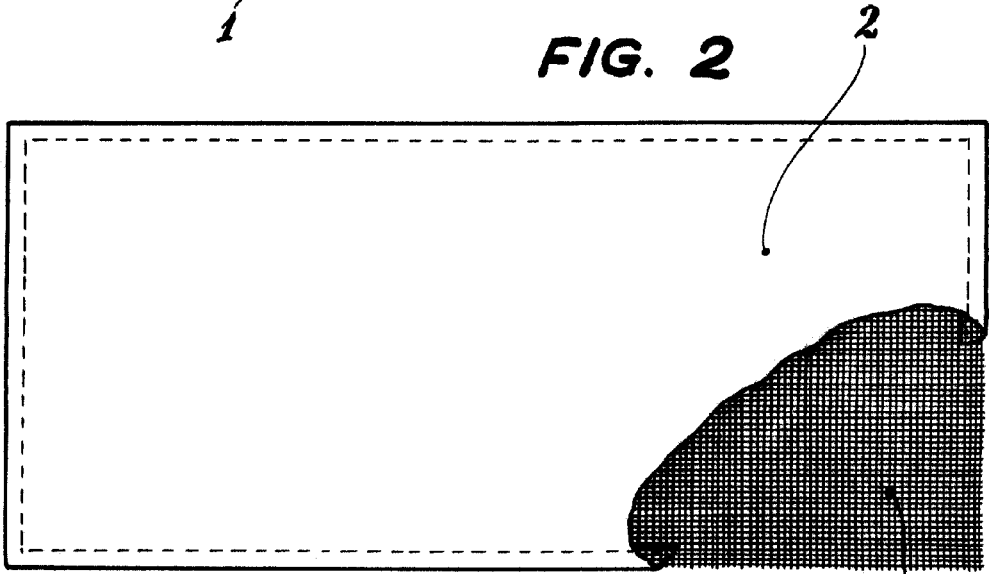
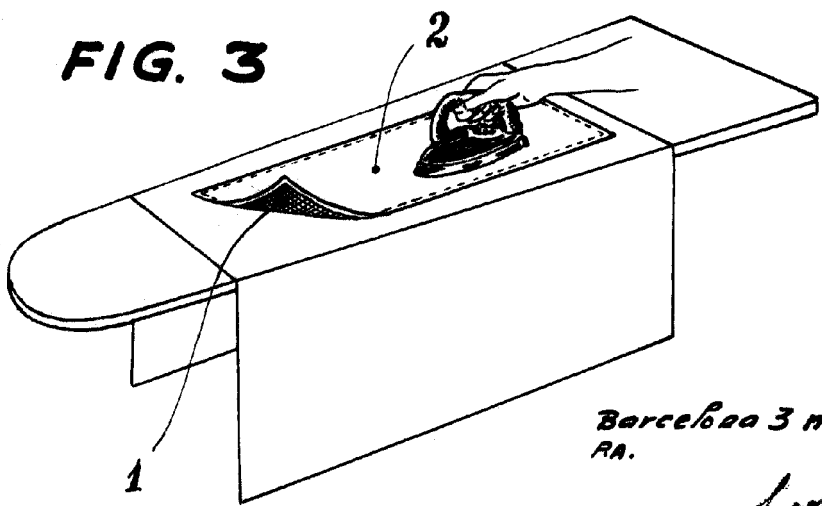

FIG. 3



Barcelona 3 marzo 1956  
RA.

ESCALA VARIABLE