

53232

5 3232



15 MAR

MODELO DE UTILIDAD

por 20 años por

"MANTA PARA BEBES DESPLEGABLE CON COLCHON", a favor de D^a. MARIA ROCAFORT RIUDOR, residente en Barcelona, calle de Mariano Cubí, 10-22.

MEMORIA DESCRIPTIVA

5.- Se hace frecuentísimo el uso en el momento actual de prendas para el abrigo y confort de los niños de corta edad ya sean llevados en brazos de la madre o transportados en los coches y sillas creados al efecto, se han lanzado al mercado infinidad de prendas de ésta clase pero ninguna o casi ninguna de ellas lleva -aparejado un doble y hasta triple uso, despues de detenedos estudios sobre el caso el solicitante ha logrado la prenda de que es objeto el privilegio de modelo de utilidad que nos ocupa , tratandose de una manta en la que puede llevarse el niño en su interior completamente abrigado, adaptandosele en caso necesario

10.-

53232

- 2 -

15 MAR 1958



15.- un colchón de goma espuma para ser usada al depositar al bebé en el coche o silla , y de ser necesario usarla como simple manta al desplegarse totalmente ya que su disposición general en forma de bolsa o saco se logra merced a unos automáticos dispuestos convenientemente.

20.- Después del antecedente preliminar con la ayuda de la lámina de dibujos adjunta, que lo es a título de ejemplo y una de las variadas realizaciones a que en la práctica puede llegarse con la aplicación de sus fundamentalidades , pasaremos a describir su objeto.

25.- Según vemos representado en la figura 1, la manta a que nos referimos esta constituida por un trozo 1, rectangular de paño o tejido utilizado como manta, ribeteado convenientemente por una trencilla de cualquier clase de material apropiado , en el que se han dispuesto los automáticos señalados con 5 , y de los cuales se dispone la hembra a un lado y el macho al otro ,
30.- con los cuales se obtiene el cierre central. También en la parte inferior y central de la manta se disponen una de las partes de otros automáticos, para insertar en ellos la pieza 2 , que llevará la parte complementaria de ellos.
35.-

En la manta se habrán dispuesto del mismo modo otros automáticos señalados con 6 , y por la cara externa los cuales unidos y en virtud de tres dobleces se obtiene el fuelle lateral de la manta.

40.- Una vez doblada en la forma indicada , se dispondrá la pieza 2 , de forma de trapecio , aunque de seis lados , inserta por medio de los automáticos y que doblada hacia arriba se adaptará en virtud de los automáticos dispuestos en sus laterales a la par-



75.- caracterizada esencialmente por estar constituida por un rectangulo de tejido apropiado en el que se disponen en sus laterales unos automaticos , cada pieza complementaria de ellos en cada uno de sus lados, llevando dispuestos otros en su parte inferior para la inserción de una pieza inferior en disposición de solapa que se dobla hacia arriba insertandose en otros automaticos dispuestos en sus vertices , constituyendo todo ello un conjunto de bolsa o saco.

80.- 2ª.-MANTA PARA BEBES DESPLEGABLE CON COLCHON, según la anterior reivindicación, caracterizada por cuanto para dar lugar a la formación de un fuelle lateral a cada lado, se dispondran por su cara externa unos automaticos en sus cuatro vertices pero hacia su parte interna mediante los cuales y tres dobleces , dos hacia dentro y uno hacia afuera , se obtiene dicho fuelle.

90.- 3ª.-MANTA PARA BEBES DESPLEGABLE CON COLCHON, según todo lo reivindicado caracterizada por cuanto en su parte media lleva dispuesto un colchon que se sujeta en virtud de unas lazadas para la adaptación de un hule y por debajo del mismo , el cual esta constituido por una funda que en su parte superior lleva una abertura transversal por la cual se introducirá la goma espuma en que se constituye , y que se cierra en virtud de una lazada, llevando unos tirantes posteriores para su adaptación a la silla o coche en que se utilice.

100.- 4ª.-MANTA PARA BEBES DESPLAGABLE CON COLCHON! Todo tal y conforme queda descrito , representado y reivindicado.

53232 - 5 -

105.- Esta memoria consta de cinco hojas mecanografiadas y foliadas por una sola de sus caras, conteniendo
107.- un total de ciento siete lineas.

MADRID A 16 DE MARZO DE 1956.

P.A.

MANUEL DE ARPE

Manuel de Arpe



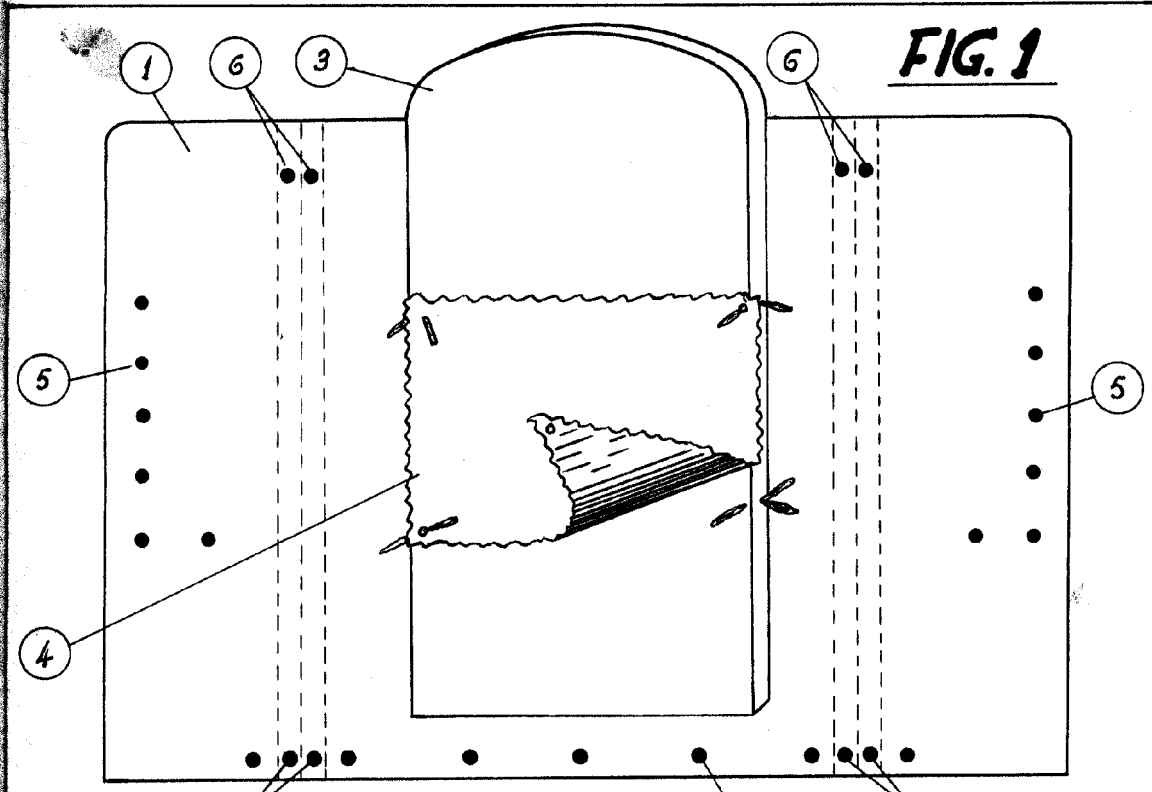

FIG. 1

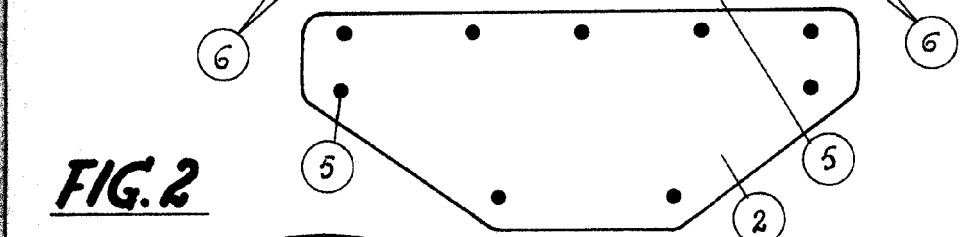

FIG. 2

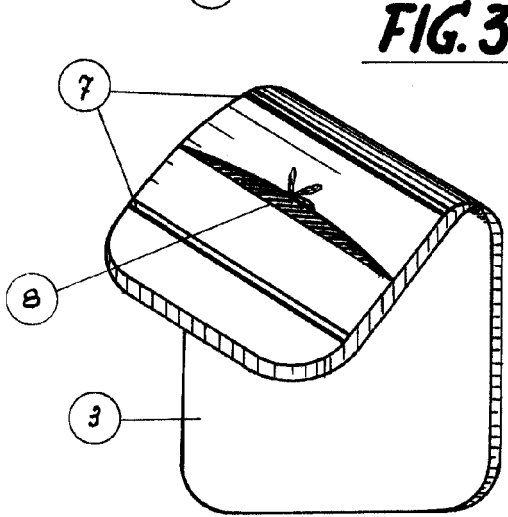
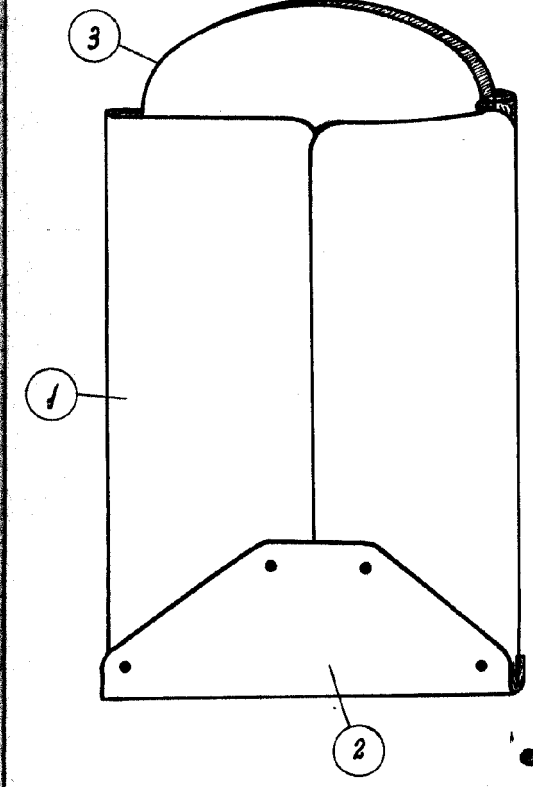

FIG. 3

Escala: variable.

Madrid, mar. 1956.

•53232

Handwritten signature