



•53199

M E M O R I A D E S C R I P T I V A

que se acompaña a una solicitud de Modelo de Utilidad, por veinte años, para España y sus posesiones, por NUEVA CARRETILLA CON CHASIS Y CAJA PERFECCIONADOS, a favor de D. Diego Castillo López, de nacionalidad española, residente en Murcia, calle del Marqués de Ordoño número uno.

- - - - -

El presente Modelo de Utilidad recae sobre una nueva carretilla de mano, en la que se han introducido modificaciones, tanto en su chasis como en su caja, para conseguir, en el chasis, una mayor solidez, y en la caja, la aplicación práctica de la carretilla a una serie de usos para los cuales no son factibles los tipos de carretillas existentes hasta la fecha.

5

Con el fin de ilustrar la presente descriptiva, se acompaña una hoja de planos, en la que esquemáticamente se representa una ejecución cualquiera de la inven-

10

•53199

13 MA



ción, citada a título de ejemplo meramente explicativo, no limitativo, ya que dentro del espíritu de la invención caben variantes de ejecución siempre que no se salgan de los límites de la misma.

15

Como se puede apreciar en dicho plano, la carretilla está dotada de un chasis (3) en forma de horquilla, cuyos terminales se hallan suficientemente separados para poder ser empuñados, y dotados, si fuese necesario, de una empuñadura cada uno, habiéndose previsto en un punto adecuado, cerca de la unión de ambos brazos de la horquilla, un cojinete apropiado para el montaje de una rueda con llanta de goma.

20

La particularidad esencial es que el chasis descrito, se halla construido por vigueta en ángulo, lo cual evita la posibilidad de torceduras o roturas, como viene ocurriendo en las carretillas de chasis de tubo, que presentan esta avería frecuentemente.

25

Sobre dicho chasis, se adapta una superficie completamente plana (1), mejora que permite la colocación en la carretilla, de cuerpos que hasta la fecha no era posible transportar en las carretillas normales de volante, como por ejemplo, ladrillos apilados, cajas, y demás objetos similares.

30

Con el fin de servir de elemento de retención a la carga, ya que ésta, en el transporte, ha de sufrir una inclinación que corresponde al ángulo que forman los soportes laterales del chasis con el suelo, se ha dotado a esta carretilla, de un escudo (2) cuyo acople se refuerza por medio de unas varillas (4) apropiadas, montadas a escuadra, que se fijan en el escudo (2) y en los largueros laterales del chasis (3).

40

45

53199

13 M



50 Finalmente, en la presente invención cabe cualquier variante en ejecución, siempre que no se altere el espíritu de la invención; la carretilla podrá ir dotada de rueda con llanta neumática o no, y llevará los necesarios soportes y elementos auxiliares necesarios para su puesta en servicio, siendo factible su fabricación en toda clase de materiales y medidas apropiadas, sin limitación.

55

NOTA. - Descrita suficientemente la naturaleza del presente Modelo de Utilidad, solo resta consignar que lo que se reclama como de propia, nueva y util invención del solicitante, es lo contenido en las siguientes

60

REIVINDICACIONES

1 - Nueva carretilla con chasis y caja perfeccionados, caracterizada por constar de un chasis fabricado en vigueta en ángulo, en forma de horquilla, cuyos terminales están suficientemente separados para poder ser adecuadamente empujados, teniendo cerca de la unión de ambos brazos, un cojinete apropiado para montaje de la rueda.

65

2 - Nueva carretilla, según reivindicación 1ª, caracterizada porque sobre dicho chasis se adapta una superficie completamente plana, que va dotada en su parte de lantera de un escudo de suficiente altura y anchuras, que va provisto de un refuerzo de varillas a escuadra por su parte frontal, las cuales se acoplan, por su parte inferior, a los laterales de la horquilla que forma el antes citado chasis.

70

75

3 - NUEVA CARRETILLA CON CHASIS Y CAJA PERFECCIONADOS.

53199



Todo según queda descrito en la presente Memoria, que consta de cuatro hojas foliadas y mecanografiadas por una sola cara, con setenta y ocho líneas y hoja de planos que se acompaña.

Madrid, 13 de Marzo de 1956.

P.A.

Maraujo
EL AGENTE OFICIAL,

D. Diego Castiello López

13 MAR

FOLIA UNICA



•53199

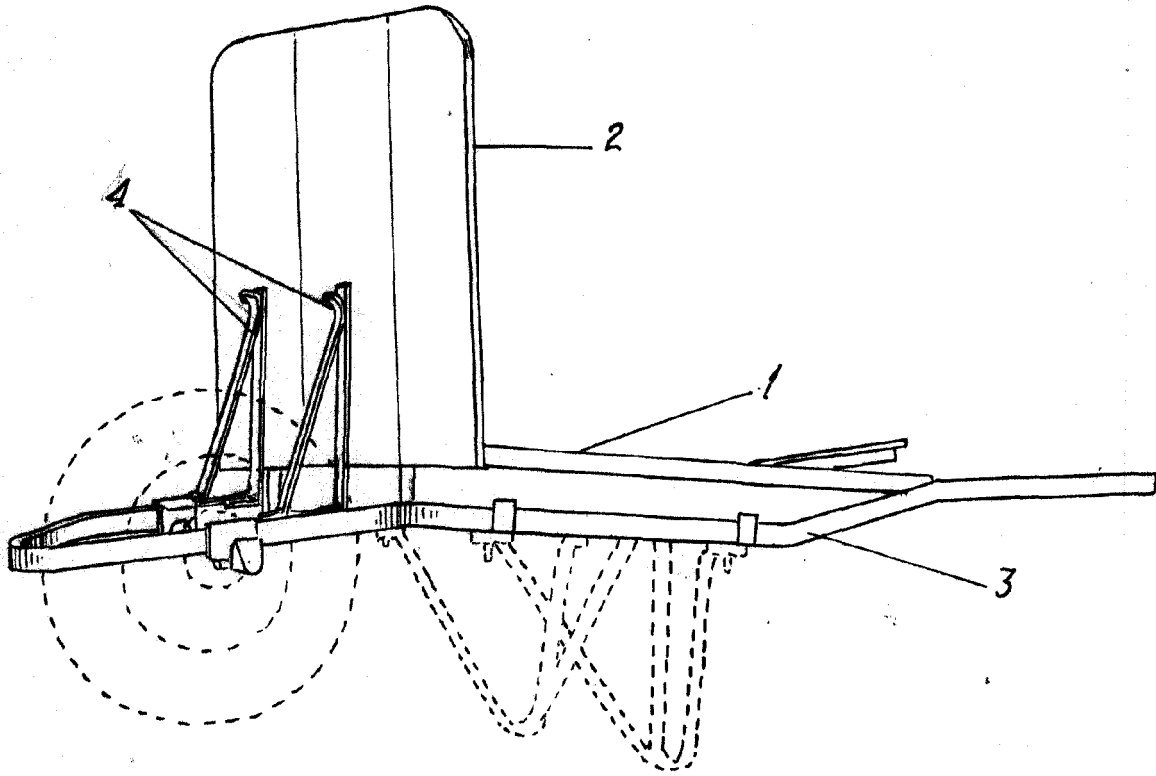

MADRID 13 MARZO 1956

Castiello López
D. Diego

ESCALA VARIABLE