

13



•53196

M O D E L O
D E
U T I L I D A D

para "UN NUEVO DISPOSITIVO PARA TARJETONES Y SIMILARES CON EFECTOS SONOROS", a favor de DON SALVADOR PIQUÉ TORRES, DON LUIS PUJOL ROIG y DON CÉSAR MOROS MISERACHS, residentes en BARCELONA, =
Vía Augusta, nº 62, pral.

. = .

MEMORIA DESCRIPTIVA

El presente modelo de utilidad se refiere a un nuevo dispositivo para tarjetones y similares con efectos sonoros.

La originalidad de la invención consiste en hacer compatible un tarjetón simple o doble con un elemento productor de efectos sonoros consistente en un disco gramofónico, que al efecto se mantiene adherido en una de las caras del tarjetón concretamente la cara interna, para dotar al disco de la adecuada protección.

En el tarjetón se han previsto dos perforaciones, una de ellas coincidente con la normal del disco y la otra en la cara

• 53196

13



opuesta del tarjetón, para que, una vez vuelto del revés esta cara, quede el disco visible en la parte superior y el conjunto adaptable al plato portadiscos de cualquier aparato.

5. Con el fin de facilitar la explicación se acompaña a la presente memoria una lámina de dibujos, en la que se ha representado un caso de realización que se cita a título de ejemplo.

En el dibujo:

La figura 1 muestra el tarjetón, en su apertura, y la figura 2 indica el tarjetón con la cara superior vuelta del revés para poder ser colocado en el tocadiscos.

10. Consiste en un tarjetón -1- de cualquier forma, que, la hoja inferior, lleva un disco gramofónico de pequeño diámetro, tal como un disco de microsurco -2-, presentando el tarjetón dos orificios pasantes, uno de ellos coincidentes con el orificio -3- del disco y el otro en la cara superior -4- indicado en -5- de modo que al abatir y volver esta cara -4-, figura 2, coincidan los orificios mencionados.

20. El tarjetón dispuesto como se halla en la figura 2, se puede colocar directamente en el aparato tocadiscos y emitirá el sonido que se halla en la grabación.

25. El modelo, dentro de su esencialidad, puede ser llevado a la práctica en otras formas de realización que difieran en detalle de la indicada a título de ejemplo en la descripción, a las cuales alcanzará igualmente la protección que se recaba. Podrá, pues, construirse en cualquier forma y tamaño, con los materiales más adecuados y motivos de propaganda, salutación, cristmas, etc., por quedar todo ello comprendido en el espíritu de las reivindicaciones.

• 53196



N O T A

Descrito el objeto y utilidad de la invención, lo que se declara como no divulgado ni practicado en España, comprende las siguientes reivindicaciones:

5. 1. Un nuevo dispositivo para tarjetones y similares con efectos sonoros, caracterizado esencialmente por el hecho de que en una de las caras del tarjetón se halla practicado un orificio en coincidencia con el taladro de un disco fonográfico, adherido a dicha cara comprendiendo en la cara opuesta del tarjetón otro orificio en concordancia con los anteriores a los fines de que

10. al volver esta cara hacia la parte inferior del revés, queden en coincidencia estos orificios para colocar el conjunto en el plato tocadiscos y funcionar como tal emitiendo el sonido de su grabación.

15. 2. Un nuevo dispositivo para tarjetones y similares con efectos sonoros.

Según se describe y reivindica en la presente memoria descriptiva, que consta de tres hojas, foliadas y escritas a máquina por una sola cara, acompañadas de una lámina de dibujos.

Madrid, a 13 MAR. 1956

SALVADOR PIQUÉ TORRES.

LUIS FUJOL ROIG.

CÉSAR MOROS MISERACHS.

p.a.

JAIME ISERN MIRALLES

P. P.

Dn. Salvador Piqué Torres
Dn. Luis Pujol Roig
Dn. César Moros Miserachs

Hoja única

• 53196

13



Fig. 1

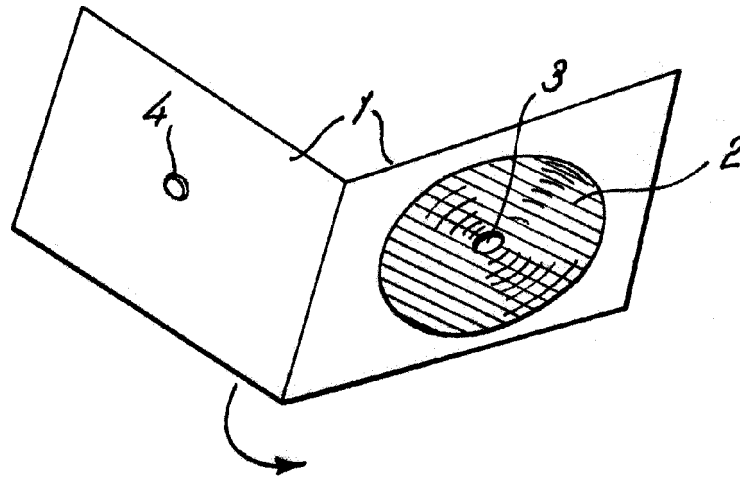
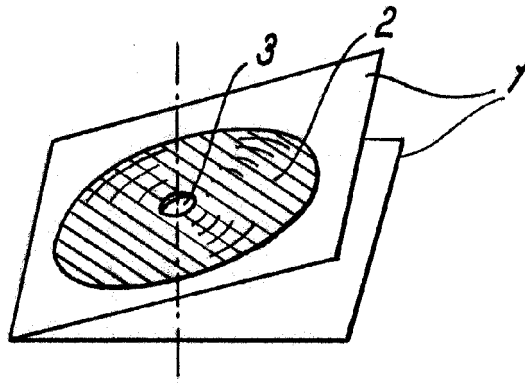

Fig. 2



Madrid, 13 MAR 1956
Jaime Isern

p.p.