



53189

MODELO DE UTILIDAD

que por 20 años, para España y sus Posesiones, se solicita a favor de la Casa CALZATURIFICIO FRATELLI ROTELLI, de nacionalidad italiana, domiciliada en Via Vittorio Veneto, 8, MORAZZONE (Varese, Italia), por: "TACON ALTO PARA ZAPATOS DE SEÑORA". - - - - -

Memoria descriptiva

La presente innovación concierne un tacón para zapatos de señora y más particularmente la parte estructural y resistente de los tacones del tipo llamado "alto" destinado para ser aplicado a zapatos de señora en los cuales la parte trasera del pie tiene que ser sostenida a una sensible altura del terreno.

El tacón realizado según la invención está destinado prevalentemente para ser aplicado a zapatos en los cuales el tacón mismo es de considerable altura y se va afinando fuertemente hacia abajo, por lo que se encuentra sometido a grandes esfuerzos de compresión, de flexión y como quiera que sea de deformación, a consecuencia de su pequeña sección transversal en sus partes mediana e inferior.

Fin principal de la invención es la realización de la parte estructural de un tacón del tipo indicado que presente, en combinación, las ventajosas prerrogativas de ser muy resistente a los esfuerzos y al peso, de poseer una buena deformabilidad elástica susceptible de hacer cómodo el uso del calzado y de permitir la deformación elástica bajo el efecto de los choques y de los esfuerzos excepcionales, de ser prácticamente indestructible, imputrescible y como quiera que sea



inalterable incluso después de un uso prolongado, así como la de poderse fabricar en gran escala industrial.

Dichas ventajas prerrogativas se obtienen esencialmente, según la invención, realizando la parte estructural del tacón mediante un cuerpo de materia plástica en el que están incorporados y fuertemente prensados unos trozos de madera perfilados.

Se ha comprobado que dicha combinación de elementos permite conseguir las ventajas anteriormente indicadas, por cuanto :

- la masa de materia plástica, que cubre las caras exteriores de los bloques de madera, le confiere impermeabilidad, dureza superficial e indeformabilidad al conjunto, les impide a las fibras de la madera separarse y romperse aunque en ellas penetren tornillos, clavos u otros elementos, habiéndose revelado particularmente adecuada su superficie para el encolado de cubiertas o revestimientos normales, de piel, tejido u otro material, con empleo de adhesivos corrientes (cemento, neopreno, látex de goma y similares).

- la presencia de los bloques de madera dentro de la masa de materia plástica permite conseguir una notable ventaja en el peso y en el coste del tacón porque la madera, con su volumen, sustituye un correspondiente volumen de materia plástica y permite introducir en el tacón clavos, tornillos u otros medios equivalentes para la fijación del tacón mismo debajo del talón del zapato ya hecho, así como para la fijación de la tapa exterior de cuero o goma destinada a ponerse en contacto con el suelo.

Preferiblemente, la parte de materia plástica es realizada en material termoplástico, por ejemplo materiales sintéticos estirénicos, etilénicos u otros, utilizándose en particular materias termoplásticas a base de goma sintética, neopreno, butadieno u otros, consiguiendo así una buena deformabilidad elástica, además de una elevada resistencia mecánica.

El tacón de estructura compuesta según la invención puede ser producido industrialmente mediante sistemas de moldeo en estado de fusión, inyectando la materia plástica dentro de moldes en los que se han dispuesto previamente los bloques de madera perfilados, de forma que estos últimos resultan empotrados en la masa de materia plástica y fuertemente comprimidos por efecto de la presión ejercida sobre ellos en la fase misma de moldeo.



En la adjunta hoja de dibujos se reproduce un ejemplo no limitativo de ejecución de la innovación, y especialmente :

60 La Fig. 1 representa dicho ejemplo en posición ligeramente oblicua y en sección en su plano vertical longitudinal indicado con 1-1 en las

Figs. 2 y 3, en las cuales dicho ejemplo está reproducido en las distintas secciones transversales obtenidas a lo largo de los planos desviados indicados con 2-2 y respectivamente con 3-3 en la Fig. 1, y

65 la Fig. 4 representa el tacón visto desde arriba, en la dirección indicada con 4 en la Fig. 1.

En el ejemplo de realización representado, el tacón de la innovación está constituido por un único cuerpo (10) de materia plástica sensiblemente elástica, que presenta exteriormente la forma definitiva del tacón, particularmente estrecha y afinada hacia abajo y ensanchada y abierta hacia arriba.

70 En la parte inferior estrecha del cuerpo (10) se encuentra inserto y fuertemente prensado un pequeño bloque (11) de madera, preferiblemente con las vetas dispuestas en sentido vertical, en el cual pueden introducirse normales clavos (12) de fijación del tacón exterior (13) de cuero o de goma (Fig. 1).

80 En la parte superior ensanchada del mismo cuerpo (10) se encuentra también inserto y fuertemente prensado un segundo bloque perfilado (14) de madera, a modo de pirámide irregular, y preferiblemente con sus vetas dispuestas transversalmente, de modo que ofrece el mayor agarre a los tornillos (15) de unión del tacón a la parte trasera (16) de la suela interior del zapato ya formado (Fig. 1).

85 Para conseguir una mayor ligereza, elasticidad y economía de material, la parte superior ensanchada del cuerpo (10) presenta una cavidad (17) que se estrecha hacia abajo, proporcionalmente a la forma exterior del tacón (Figs. 1, 2 y 4).

90 La cara superior (18) del tacón es cóncava, de modo que se adapta a la forma del zapato y el material que constituye el cuerpo (10) de materia plástica se extiende hasta cubrir en parte el mencionado bloque perfilado (14) de madera, de forma que este último resulta indisoluble y enérgicamente incorporado a la masa de materia plástica.

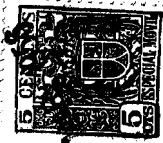

21

REIVINDICACIONES

Se reivindican la propiedad y explotación exclusivas de :

- 95 1). Tacón alto para zapatos de señora, especialmente del tipo de forma que se va afinando, muy estrecho en sus partes medianas e inferiores y ensanchado y abierto hacia arriba, caracterizado por estar constituido por una masa perfilada de materia plástica que constituye el exterior y parte del cuerpo interior del tacón, y por bloques de madera perfilados, empotrados y fuertemente prensados dentro de dicha masa de materia plástica y que afloran cuando menos en parte en la
- 100 superficie de esta última en correspondencia de las caras superior e inferior del tacón.
- 2). Tacón según la reivindicación 1), caracterizado por el hecho de que su masa de materia plástica está constituida por material termoplástico a base de goma sintética (neopreno, butadieno y similares).
- 105 3). Tacón según la reivindicación 1), caracterizado por el hecho de comprender cavidades de aligeramiento abiertas hacia arriba, en su parte superior ensanchada.
- 4). Tacón según la reivindicación 1), caracterizado por comprender una cara superior cóncava en la cual la masa de materia plástica se
- 110 extiende hasta cubrir parcialmente la cara superior del bloque de madera empotrado en la parte superior del tacón.
- 5). Tacón según la reivindicación 1), caracterizado por comprender dos bloques de madera, insertos y empotrados en la parte superior y respectivamente en la parte inferior de la masa de materia plástica,
- 115 y dispuestos con sus fibras orientadas en sentido esencialmente horizontal y respectivamente vertical.
- 6). "TACON ALTO PARA ZAPATOS DE SEÑORA", - - - - -

Consta la presente Memoria descriptiva de cuatro hojas numeradas y mecanografiadas por una sola cara, a las que se adjunta un plano de dibujos para su mejor comprensión.

13 MAR. 1956

Registro de la Propiedad Industrial

• 53189

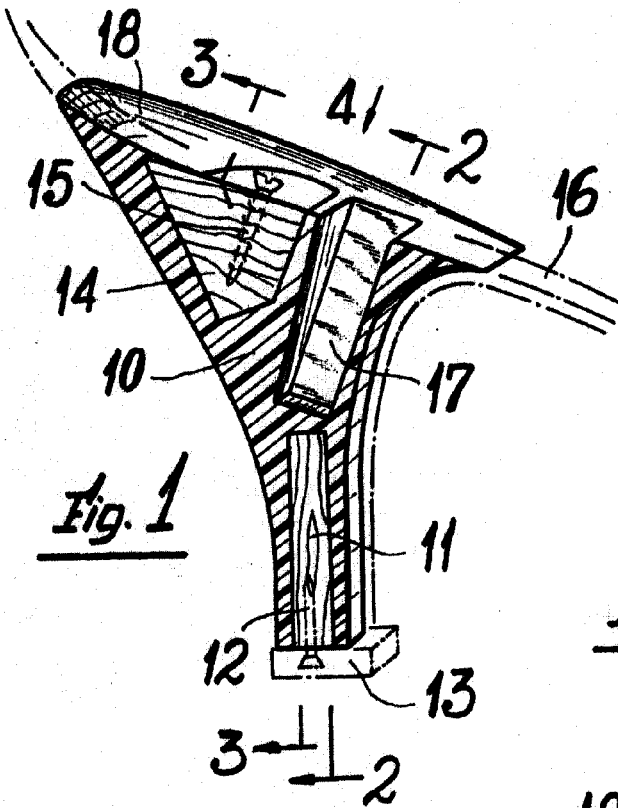

Fig. 1

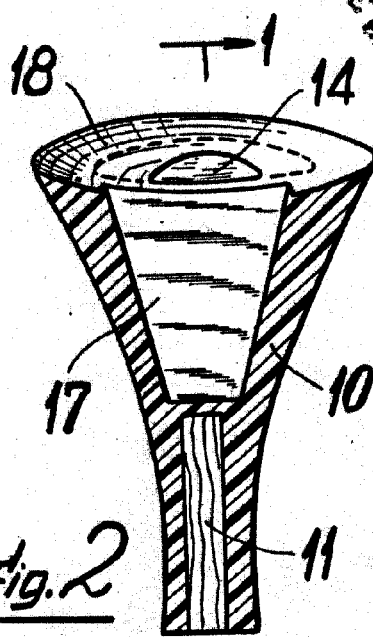

Fig. 2

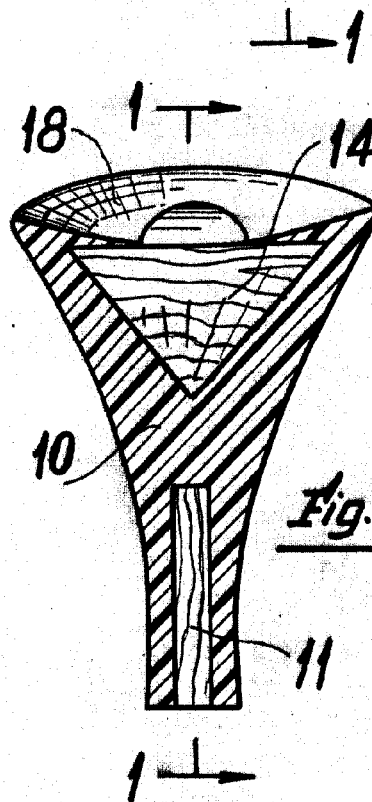

Fig. 3

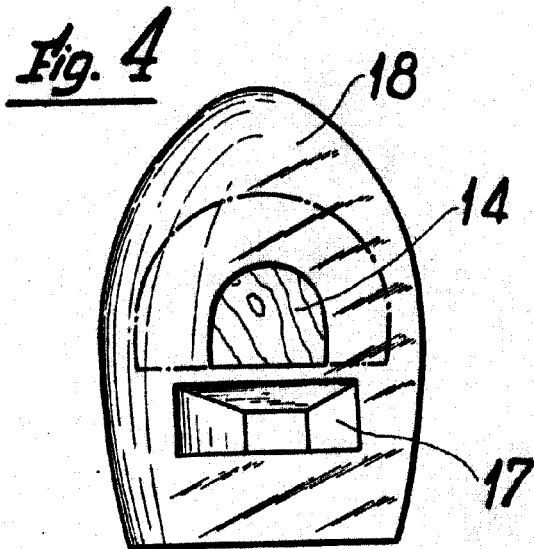

Fig. 4

Escala variable
Madrid 43 MAR 1956