



•53188

MODELO DE UTILIDAD

a favor de

Don Cesar DOMINGUEZ FERNANDEZ

de nacionalidad español, residente en Salamanca, calle  
Avenida de Alemania, 18

per

"COHECITO PERFECCIONADO PARA NIÑOS"

=====

Memoria Descriptiva

-----

10 El objeto de la presente solicitud de Modelo de Utilidad se refiere a un cohecito perfeccionado para niños, cuyas características de novedad le confieren la cualidad de apertar a la función a que se destina las siguientes ventajas:

a).- Posee una forma sumamente atractiva susceptible de dotación de mascota.



15                    b).- Tiene forma oval y pesee una porción de superficie batiente que actua de capota.

                    c).- La conducción se facilita por poseer tres ruedas, dos delanteras y una trasera siendo esta última orientable.

20                    d).- Posee dispositivos de ventilación.

                    e).- Posee dispositivo de regulación de balanceo de la caja cuna.

                    f).- Es realizable en materiales termoplásticos y metálicos.

25                    El Modelo de Utilidad de que se trata representado en los adjuntos planos en los que la figura 1 se aprecia una vista en planta, en la figura 2 se aprecia una vista de frente, en la figura 3 representa una vista en alzado lateral con detalles ampliados de los mecanismos de balanceo y giro del semihuevo capota, la figura 4 representa una vista posterior y la figura 5 indica una vista desde abajo.

                    Como puede apreciarse el cochecito consiste en un bastidor que adopta forma de cigüeña en su marcarón en cuyo pice es susceptible de colgarse una mascota (a), prelongandose este bastidor en dos partes por la parte de delante que se acopla sobre sendas ruedas y una patilla posterior que termina en una rueda única (c) orientable para facilitar las evoluciones del cochecito pero con un tepe que limita la orientación.

35                    Sobre este bastidor va montada la caja cuna oscilante sobre sus soportes y con dispositivo regulador según se aprecia en los detalles (b) y (b'), yendo envolviendo a esta caja cuna una tapa (e) susceptible de bascular (g) y dotada por la parte delantera de aberturas de ventilación (d) y (d') y en la parte posterior un recubrimiento opaco para proteger al niño de la acción de los rayos del sol.



50 El giro de la parte móvil en el sentido indicado por las flechas (g) permite cerrar e abrir la caja-cuna según las condiciones climatológicas.

Los vierteaguas (f) y (f') impiden cualquier entrada de agua a la caja-cuna.

55 La conducción se hace desde un manillar solidario a la parte posterior y la rueda trasera orientable facilita el rodaje y dirección del cochecito.

Descrito suficientemente el Modelo, debe hacerse constar que es susceptible de cualesquiera modificaciones de detalle que no alteren su fundamento.

=====

N • T A

R e i v i n d i c a c i o n e s

-----

En resumen, se reivindica como objeto de este Modelo de Utilidad:

65 1ª.- Cochecito perfeccionado para niños, caracterizado porque consta de un bastidor que adopta en la parte delantera forma de cabeza y patas de cigüeña terminadas éstas en sendas ruedas y en la parte posterior presenta una prolongación que se termina en una  
70 rueda única orientable con limitación de busculamiento, yende mentado sobre este bastidor y en forma basculante regulable una caja en forma de medio huevo sobre la que es susceptible de deslizarse una cubierta, también en forma de medio huevo que determina que la caja vaya descubierta e cubierta por giro de aquella.

75 2ª.- Cochecito perfeccionado para niños, caracterizado porque la cubierta semioval posee en la



parte delantera orificios de ventilación y en la parte  
posterior una zona opaca que protege al niño contra los  
rayos solares, disponiendo así mismo un borde en vierte-  
80 aguas que evita la entrada de agua a la caja-cuna.

3ª.- Cohecito perfeccionado para niños,  
caracterizado porque la posición de la cubierta semioval  
se fija por medio de una tuerca de presión que se maneja  
por medio de una empuñadura.

85 4ª.- "Cohecito perfeccionado para niños".

Consta esta memoria de cuatro hojas foliadas,  
mecanografiadas por una sola cara, numeradas cada cinco  
líneas y tres hojas dobles de dibujos.

Madrid, 12 de Marzo de 1956

1/2

D. Cesar Dominguez Fernandez

58.88

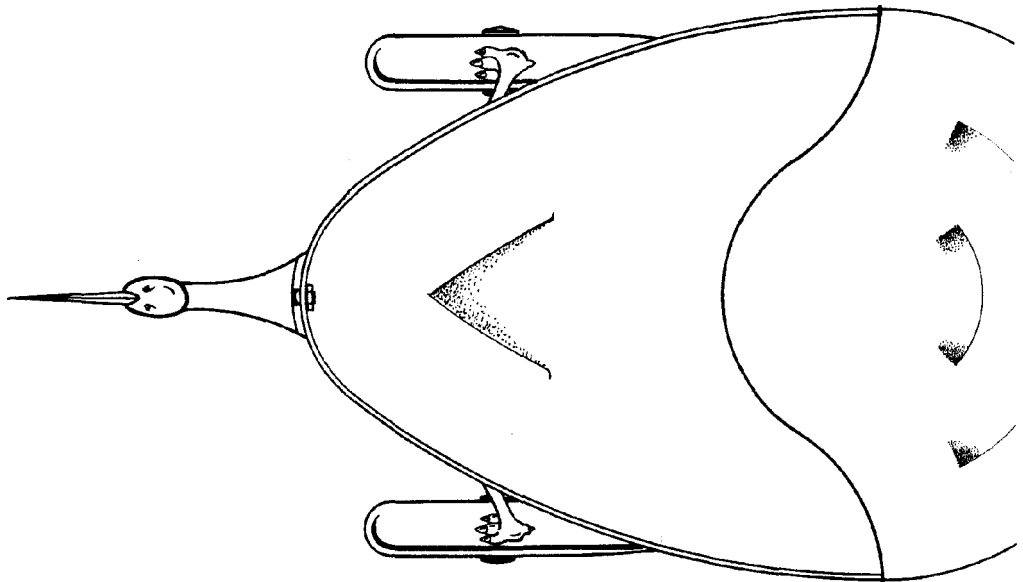

Fig. - 1

Nº DE HOJAS 3.

*[Handwritten signature]*

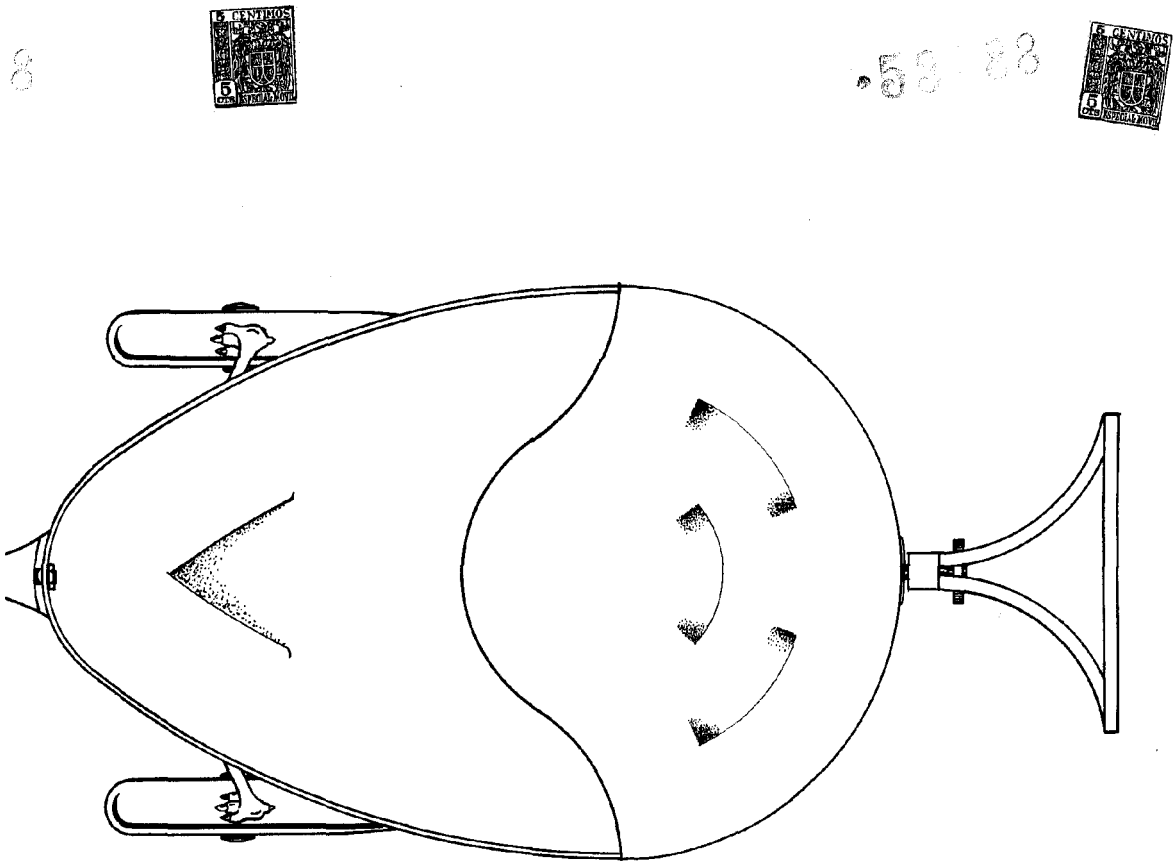

Fig. - 1

ESCALA VARIABLE

MADRID 12 MARZO 1950

EL DEDICIONARIO  
CESAR DOMINGUEZ FERNANDEZ  
*Cesar Dominguez Fernandez*

1/2

D. CESAR DOMINGREZ FERNANDEZ

53180

ESCALA 1:5

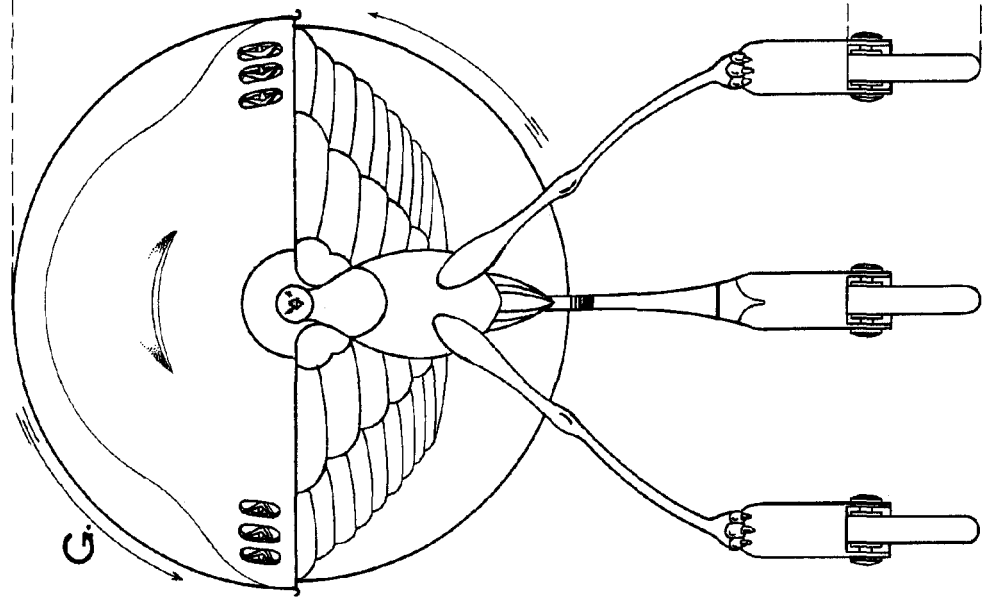

Fig. 2

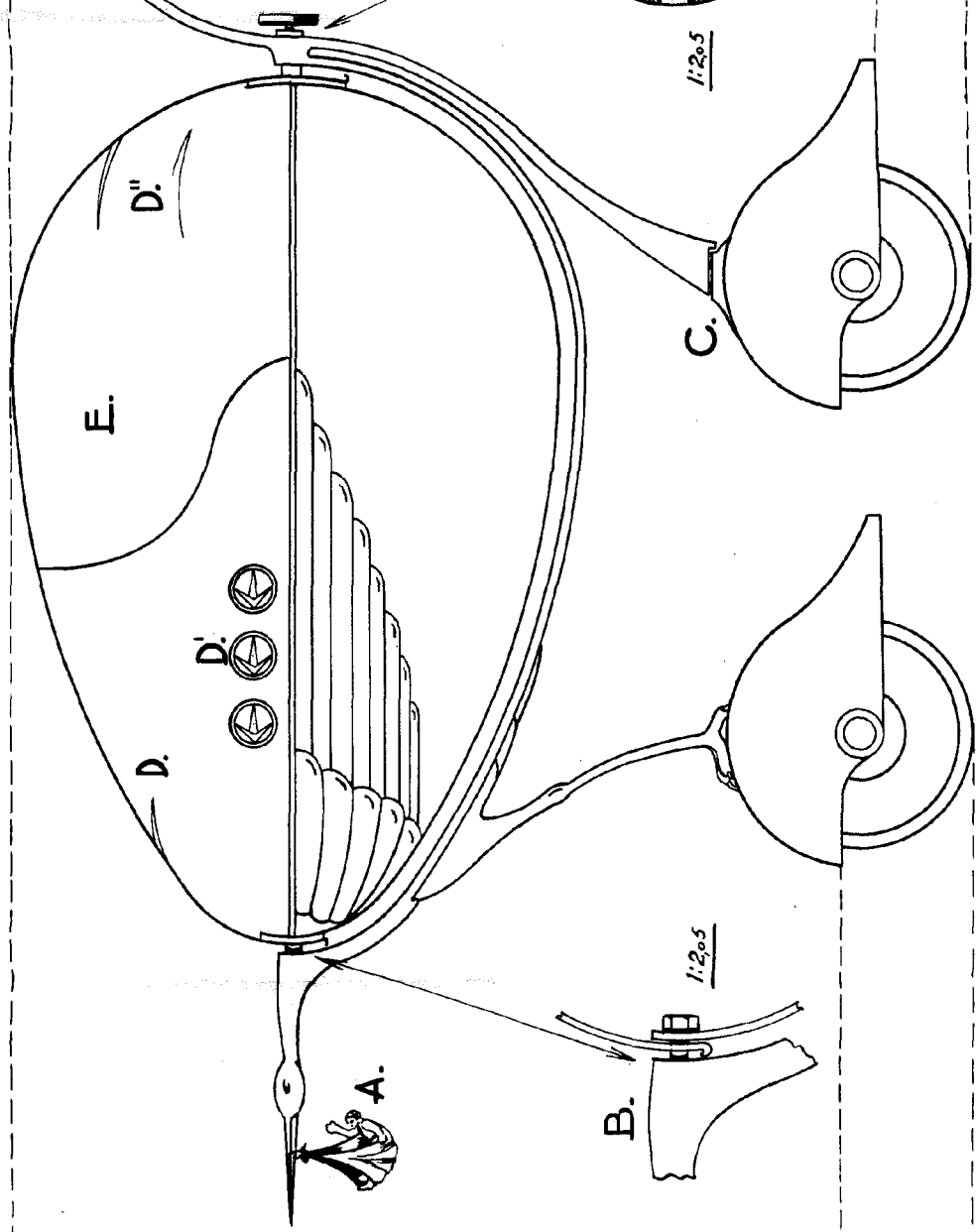

Fig. 3

892



ESCALA 1:5.

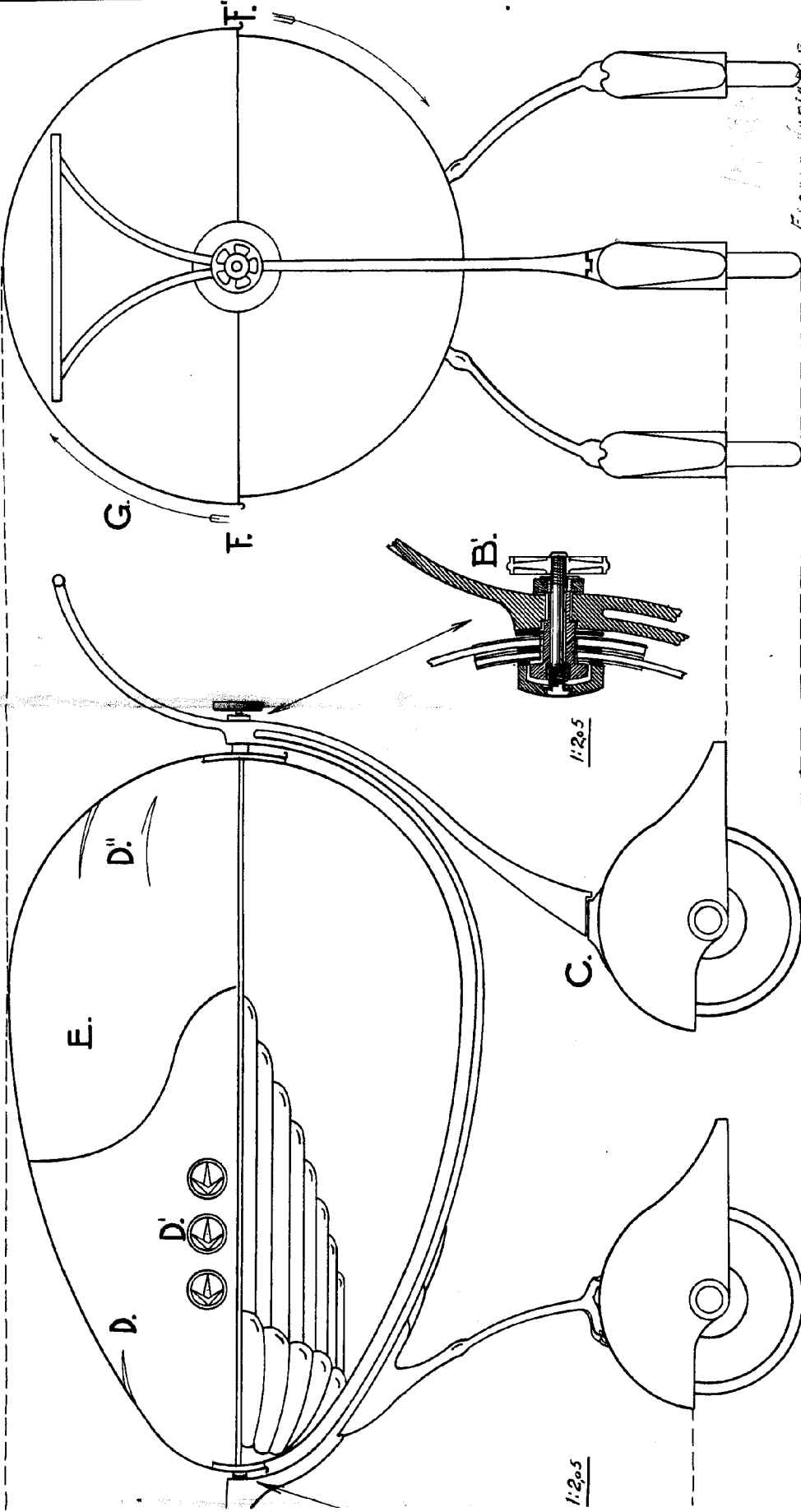

Fig. - 3

Fig. - 4

ESCALA VARIABLE

EL PETICIONARIO  
D. S. AR. DOMINGUEZ FERNANDEZ

MARZO 1954

MADRID - 12 MARZO 1954

1/2

D. Cesar Dominguez Fernandez

•58188

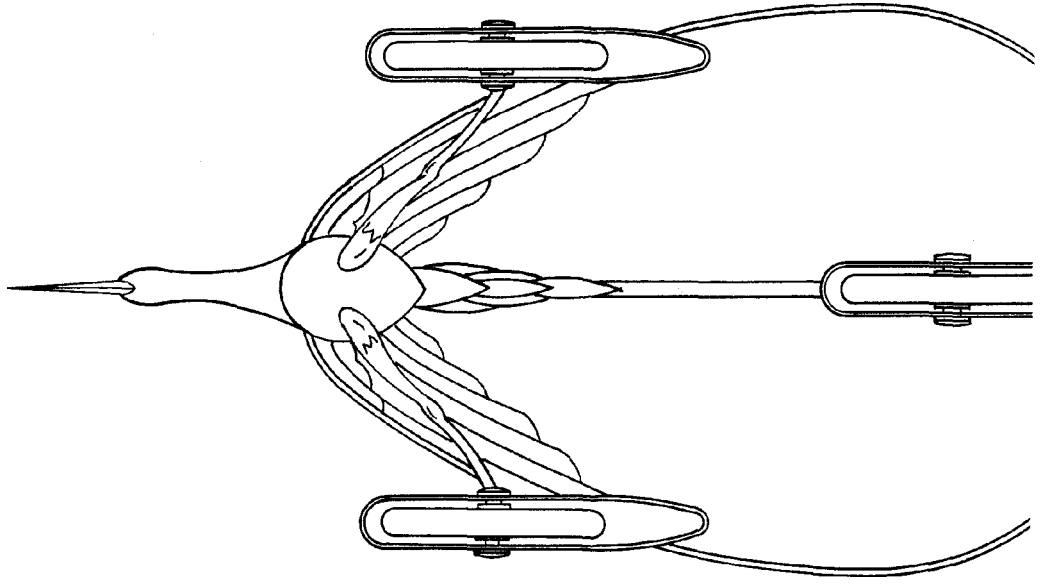

Fig. 5

42

HOJA Nº 3.

diez



58188

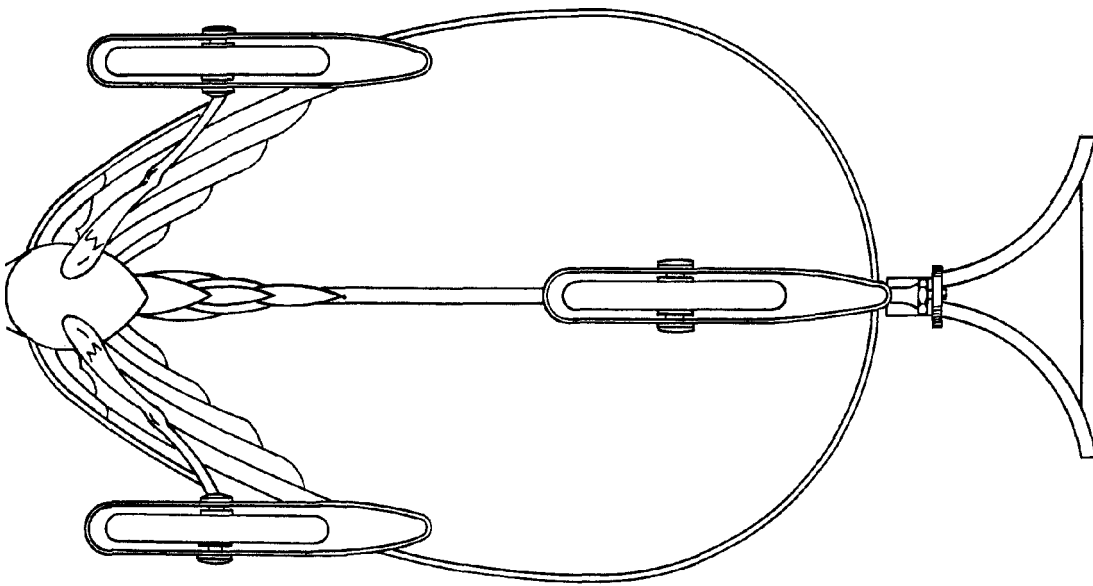

Fig. 5

MORA  
ESCALA VARIABLE

MADRID, 12 MARZO 1956

EL PETICIONARIO  
CESAR DOMINGUEZ FERNANDEZ

*[Handwritten signature]*  
*[Handwritten signature]*