

10 MA



53161

53161

MEMORIA DESCRIPTIVA

Correspondiente al registro de Modelo de Utilidad que, por veinte años, se solicita para España y sus Colonias, a favor de Don Julio CALMI CAPÓN, residente en Barcelona, calle de Carders, nº 15, de nacionalidad española.

5.

p o r

"BANDEJA MÚLTIPLE"

Es conocido de cuantos trabajan en talleres para el montaje y desmontaje de pequeñas piezas de maquinaria, o precisan tornillería y clavazón de diferentes tipos y medidas, la dificultad de encontrar lo necesario en el momento en que se precisa, no solamente por falta de clasificación adecuada, si no por la imposibilidad de ver por una simple ojeada dónde se encuentra lo que se busca.

10.

15.

Para solucionar esta dificultad se ha ideado y realizado la bandeja múltiple que constituye el objeto de la Presente Memoria descriptiva y uno de cuyos posibles ejemplos de realización se representa, sin carácter limitativo en los dibujos adjuntos.

20.

53161



1

La Fig. 1ª representa en perspectiva una de las bandejas en que se clasifican los objetos.

5.

La fig. 2ª muestra la forma en que van montadas las bandejas, representándose con las mismas referencias las partes iguales o semejantes.

10.

Cada una de las bandejas está formada por un cuerpo paralelepípedo (1), de material transparente y abierto por su parte superior, cuyos lados laterales menores (2), han sido sustituidos en su parte central por una semicircunferencia, formando de este modo una línea mixta.

15.

Uno de los extremos de la bandeja lleva un tabiquillo fijo (3) en la prolongación de las rectas de dicha línea mixta, es decir, que deja un espacio limitado por el mismo y por el tabiquillo en semicircunferencia (2). En el centro de dicho espacio emerge un tubo (4), solidario del fondo de la bandeja, por cuya parte inferior sobresale en forma de tetón, para apoyar sobre la parte superior del tubo (4) de la bandeja inferior.

20.

El tubo (4) tiene por finalidad el dar paso a una barra, dispuesta verticalmente (fig. 2ª-5), en la cual van montándose superpuestas un número variable de bandejas (1), de manera que pueden girar sobre el mismo abriéndose en abanico y permitiendo dejar su contenido al alcance de la mano. Dos barras (5), dispuestas paralelamente sobre un soporte adecuado (6), pueden recibir un gran número de bandejas, que mediante tabiques móviles divisorios (7), aumentan considerablemente la capacidad de clasificación.

25.

El soporte de las barras (5), puede disponerse sobre un pié o bien adosado a una pared, según las conveniencias de espacio.

30.

La disposición descrita permite tener a la vista en todo momento el pequeño material que pueda precisarse, merced

53161

10 MAR



1 a la transparencia de las bandejas y la movilidad de estas mantiene en todo momento el objeto elegido al alcance de la mano del operario, sin posibilidad de pérdidas del mismo y con supresión total de tiempo muerto para su busca.

5. Claro es que el objeto descrito y representado, podrá ser variado en detalles secundarios de materia, forma y dimensiones, sin por ello apartarse de sus características fundamentales, según quedan expuestas.

N O T A

10. Descrito el objeto y utilidad de la invención, lo que se declara como no divulgado ni practicado en España, comprende las siguientes reivindicaciones:

15. 1ª.- BANDEJA MÚLTIPLE, caracterizada por estar constituida por un número variable de receptáculos de material y forma adecuados, que en uno de los lados de cada uno de dichos receptáculos se limita un espacio cerrado por un tabiquillo fijo según la línea de dicho lado, en el centro del cual emerge un tubo solidario del conjunto que remata en sus extremos en forma de tetón, para permitir el giro sobre el de la bandeja inferior contigua, ensartando dichos tubos en una barra vertical, que actúa como eje de cada uno de los receptáculos superpuestos, los cuales se articulan, independientemente unos de otros, en forma de abanico, cuales barras se montan sobre un soporte adecuado, formando pareja con otra para aumentar considerablemente la capacidad, multiplicada por la colocación en el interior de cada bandeja, de tabiquillos móviles.

20. 2ª.- BANDEJA MÚLTIPLE.
Según se describe y reivindica en la presente Memoria descriptiva que consta de tres páginas foliadas y escritas

30.

53161 10 M



por una sola cara y acompañada de una hoja de dibujos.

Madrid, a 10 de Marzo de mil novecientos cincuenta y seis.

P.A.,
Antonio Aricha
P.P.

53161



1956

FIG. 1^a

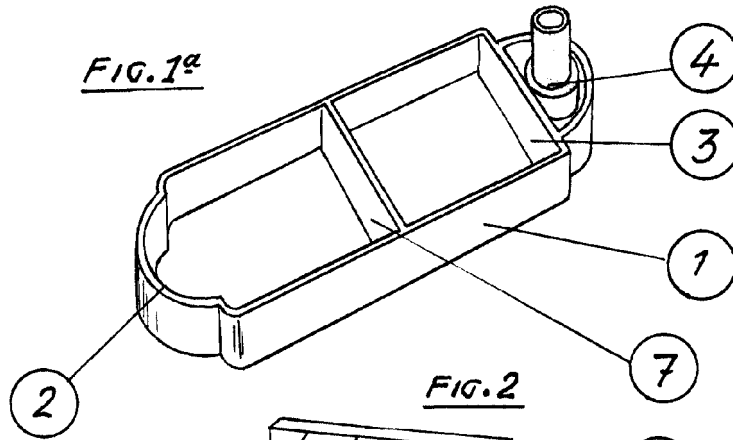
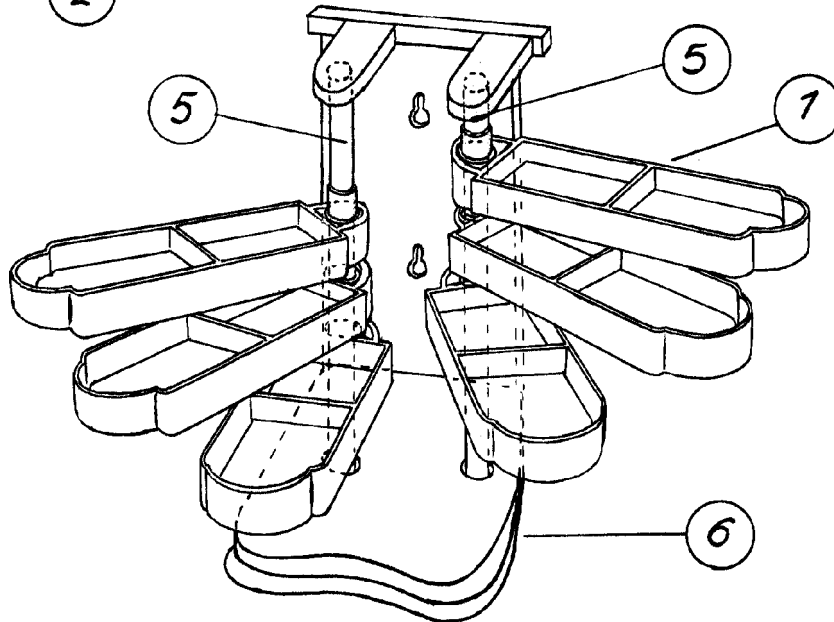

FIG. 2



ESCALA VARIABLE
MADRID, 10 MAR. 1956
P. A.