



No. 53147

MEMORIA DESCRIPTIVA  
=====

M O D E L O

D E

U T I L I D A D

POR VEINTE AÑOS, A FAVOR DE D. FRANCISCO LUQUE CASTILLO,  
DE NACIONALIDAD ESPAÑOLA, CON DOMICILIO EN SEVILLA, CALLE  
VIB-ARRAGEL, NUM. 2.- - - - -

POR

"AMORTIGUADOR HIDRAULICO PERFECCIONADO".- - - - -

-----: oOo :-----



•53147

La innovación tiene por objeto un amortiguador hidráulico giratorio del tipo de brazos que aporta a su finalidad la notable mejora de corregir toda pérdida de líquido.

Los amortiguadores del tipo aludido que se conocen en el mercado suelen ofrecer el inconveniente de la pérdida de líquido a través de los extremos del eje respectivo. La referida pérdida puede ser motivada porque se modifique la viscosidad del líquido o, bien, por holgura de juego del propio eje, pero es lo cierto que, en cualquiera de los casos, ocasiona una perturbación en el reglaje de los amortiguadores.

La innovación, en cambio, incorpora sendas empaquetaduras que se ajustan insertas a través del eje y sobre los extremos de la carcasa, y la hermeticidad de las cuales puede ser regulada sobre el eje a voluntad merced a la deformación de que son susceptibles los correspondientes prensa-estopas, cuando se les presiona adecuadamente.

De acuerdo con lo expuesto, el amortiguador hidráulico perfeccionado consiste en un amortiguador giratorio del tipo llamado de brazos, el cual consta de un prensa-estopa cónico y de material elástico, como goma o similar, que va inserto a través del eje del amortiguador y ajustado por medio de un tornillo de superficie avellanada de aprieto en el hueco helicoidal del extremo de la carcasa que le sirve de alojamiento.

La innovación incorpora un segundo prensa-estopa, que es similar al anterior y va insertado asimismo en el eje y apri-

• 53147



30 gionado en el hueco "ad hoc" del extremo opuesto de la carcasa merced a una tuerca que enrosca sobre un fileteado exterior de dicho extremo de la carcasa y tiene un avellanado cónico en el fondo.

Un ejemplo de realización práctica del amortiguador hidráulico perfeccionado se ilustra con el dibujo adjunto, que representa una vista del mismo mostrando la disposición de las empaquetaduras en los extremos.

35 Conforme al dibujo reseñado, (1) figura el prensa-estopa cónico inserto a través del extremo derecho del eje, (2) el propio eje, (3) el tornillo de superficie de aprieto avellanada que ajusta y presiona el prensa-estopa en el hueco helicoidal del extremo de la carcasa; (4) el segundo prensa-estopa, 40 y (5) la tuerca que enrosca sobre un fileteado exterior del extremo izquierdo de la carcasa y aprisiona en el hueco "ad hoc" del mismo dicho segundo prensa-estopa.

- N O T A -

45 En resumen, la patente de modelo de utilidad recaerá sobre las reivindicaciones siguientes:

1ª.- Por "AMORTIGUADOR HIDRAULICO PERFECCIONADO", que consiste en un amortiguador giratorio del tipo llamado de brazos, el cual consta de un prensa-estopa cónico y de material elástico, tal como goma o similar, que va inserto a través 50 del eje del amortiguador y ajustado en un hueco helicoidal del extremo derecho de la carcasa por medio de un tornillo de superficie avellanada de aprieto.

•53147



55 2ª.- Por "AMORTIGUADOR HIDRAULICO PERFECCIONADO", según  
la reivindicación 1ª, que consiste en un amortiguador girate  
rio del tipo llamado de brazos con una empaquetadura de pren  
sa-estopa y tornillo ajustador sobre el extremo derecho de la  
carcasa y consta de un segundo prensa-estopa análogo, que va  
asimismo inserto en el eje del amortiguador y aprisionado con  
presión regulable en el hueco "ad hoc" del extremo opuesto de  
60 la carcasa merced a una tuerca que enrosca sobre un fileteado,  
exterior de dicho extremo de la carcasa y tiene un avellanado  
cónico en el fondo.

3ª.- Por "AMORTIGUADOR HIDRAULICO PERFECCIONADO".

65 Según queda sustancialmente descrito, reivindicado y re-  
presentado en esta memoria, que consta de cuatro hojas de  
texto mecanografiadas por una sola cara, y una hoja de planos.

Madrid, 9 de marzo de 1956.

Francisco Luque Castillo

P. A.

70

JOSE RUIZ-GRANADOS SANCHEZ  
P.P.

75

53147

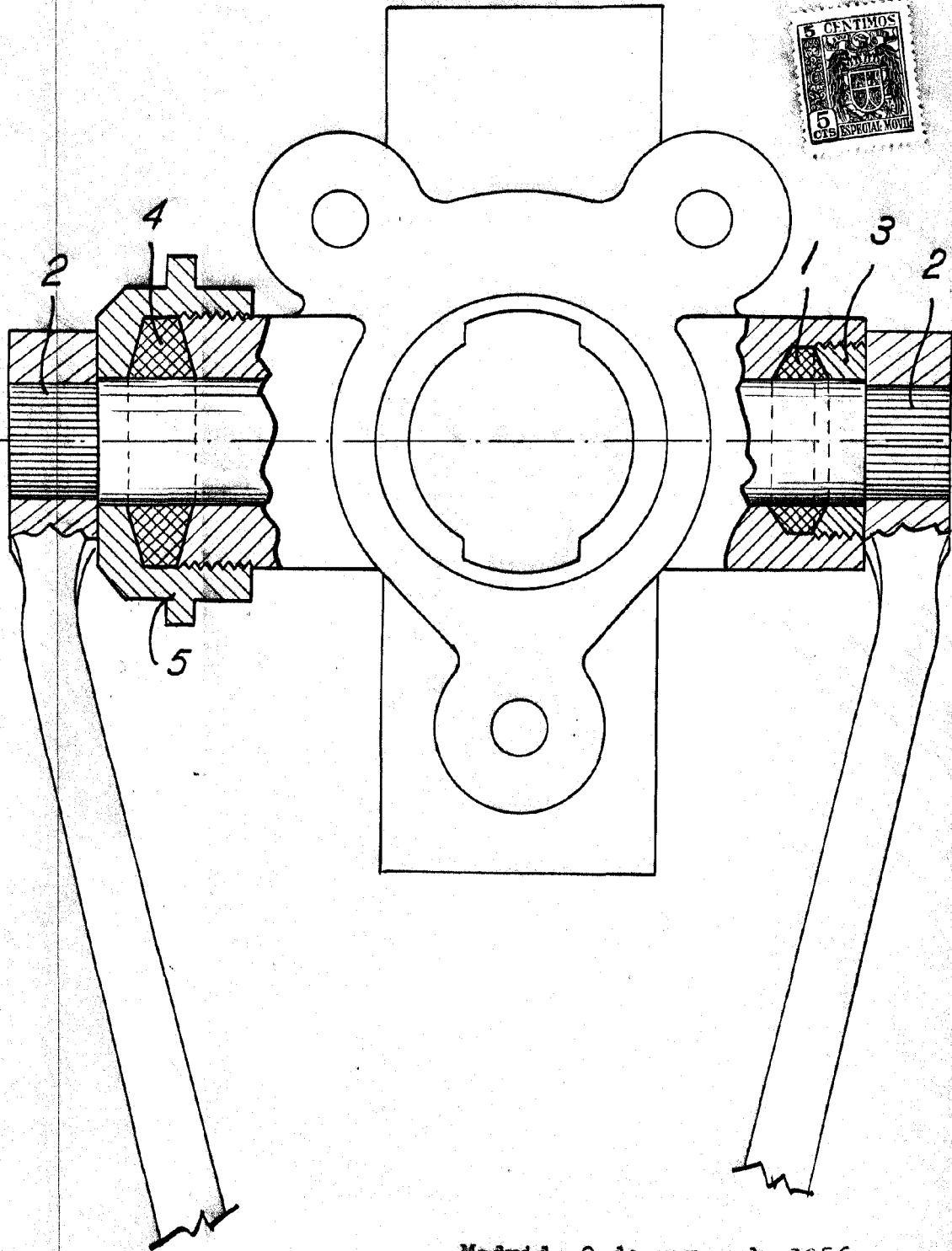

Madrid, 9 de marzo de 1956

*Escala variable.*

JOSE RUIZ-GRANADOS BARONER  
D.º

*Jicando plera*