

53146



9 M

•53146

MODELO DE UTILIDAD

por veinte años,

para todo el territorio español, sus colonias y protectorado, por "UNA NUEVA VALVULA", cuyo privilegio se solicita a favor de la entidad española ADAIBRA, S.L., domiciliada en Barcelona, Travesera de las Corts 308-310.

MEMORIA DESCRIPTIVA

El presente modelo se refiere, a una nueva válvula con la que consigue la interrupción o abertura del paso de un fluido, preferentemente líquido, por medio de dos piezas obturadoras de características especiales, las cuales van relacionadas de un modo igualmente característico con los órganos desplazables que gobiernan la válvula, de modo que las caras planas de las indicadas piezas obturadoras se aplican contra las superficies de asiento igualmente planas que correspon-

53146



den a las bocas de entrada y salida de los conductos del fluido que desembocan en el interior del cuerpo de válvula. Las características y disposición particular de las piezas obturadoras antes mencionadas, es tal que permite é incluso hace conveniente que las dos superficies planas de asiento de las dos bocas de entrada y salida del cuerpo interno de la válvula sean paralelas entre sí, siendo éstas dos superficies verticales y correspondiendo dicha especial constitución al tipo de válvula apto para fluidos muy corrosivos que precisan del empleo de acero inoxidable para el cuerpo de la válvula, así como para los órganos principales integrantes de esta última.

Esta nueva válvula comprende dos superficies de asiento planas y opuestas, cada una de las cuales es la extremidad que constituye el extremo interno al cuerpo de válvula, de los respectivos conductos de entrada y salida de la válvula, existiendo entre éstas dos superficies la cavidad central de la válvula, en cuyo interior se mueven dos piezas obturadoras simétricas, opuestas y completamente independientes, cada una de las cuales presenta una cara plana obturadora destinada a aplicarse contra una de las dos superficies de asiento antes mencionadas, mientras su otra cara opuesta, situada frente a la cara similar de la otra pieza, presenta, por lo menos, dos superficies de empuje, la una en su parte superior y la otra inferior, de modo que una de éstas superficies de empuje está destinada a recibir el impulso directo de los órganos de maniobra de la válvula y la otra a entrar en contacto con una parte fija al cuerpo de válvula, hallándose respec-

• 53 14 6

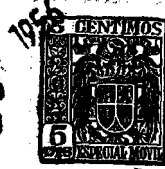

5                   tivamente situadas para que, al desplazar los órganos  
de maniobra en la dirección de cierre, éstos últimos  
órganos actúen simultáneamente sobre ambas piezas ob-  
turadoras, empujando directamente cada una de estas  
10                   piezas contra su correspondiente superficie de asien-  
to a través de una de las superficies de empuje de ca-  
da pieza obturadora, al mismo tiempo que desplazándola  
de modo que la parte fija al cuerpo de válvula colabore  
en el empuje de la pieza contra su superficie de empuje,  
a través de la segunda superficie de empuje de cada pie-  
za.

15                   Para facilitar la comprensión del presente modelo, se  
adjunta, a título ilustrativo y sin caracter restrictivo,  
un plano en el que se muestra un modo de ejecución pre-  
ferente de la válvula en sus dos posiciones respectivas  
de abertura y cierre.

20                   Las dos figuras anteriores que corresponden a sendos  
cortes-alzados verticales, son esquemáticas, habiendose  
diseñado en las mismas los órganos principales de la  
nueva válvula en una forma muy sencilla, con el exclusi-  
vo fin de que mejore la buena comprensión de la esencia-  
lidad del presente modelo.

25                   Según queda indicado en las dos figuras anexas, la  
nueva válvula comprende dos superficies de asiento 12<sub>1</sub>-  
13<sub>1</sub> planas y opuestas, cada una de las cuales es la ex-  
tremidad, que constituye el extremo interno al cuerpo de  
válvula, de los respectivos conductos de entrada y sali-  
da 12 - 13 de la válvula, existiendo entre éstas dos su-  
perficiees 12<sub>1</sub>-13<sub>1</sub> la cavidad central 23 de la válvula,

53146



en cuyo interior se mueven dos piezas obturadoras 14-15 simétricas, opuestas y completamente independientes, cada una de las cuales presenta una cara plana obturadora 14 - 15 destinada a aplicarse contra una de las dos superficies de asiento  $12_2 - 13_2$  antes mencionadas, mientras su otra cara opuesta, situada frente a la cara similar de la otra pieza, presenta, por lo menos, dos superficies de empuje  $14_3 - 14_4$ , la una  $14_3$  en su parte superior y la otra inferior  $14_4$ , de modo que una de éstas superficies de empuje está destinada a recibir el impulso directo de los órganos de maniobra  $17-17_1$  de la válvula y la otra a entrar en contacto con una parte fija 19 al cuerpo 11 de la válvula, hallándose respectivamente situadas para que, al desplazar los órganos de maniobra  $17-17_1$  en la dirección de cierre, éstos últimos órganos actúen simultáneamente sobre ambas piezas obturadoras 14-15 empujando directamente cada una de estas piezas contra su correspondiente superficie de asiento  $12_1 - 13_1$  a través de una de las superficies de empuje  $14_3 - 15_3$  de cada pieza obturadora, al mismo tiempo que desplazándola de modo que la parte fija 19 al cuerpo de válvula 11 colabore en el empuje de la pieza 14 ó 15 contra su superficie de empuje  $12_1$  ó  $13_1$ , a través de la segunda superficie de empuje  $14_4$  ó  $15_4$  de cada pieza. Cada pieza obturadora 14-15 presenta dos superficies de empuje inclinadas  $14_3 - 14_4$  ó  $15_3 - 15_4$  situadas frente a las otras dos superficies  $15_3 - 15_4$  ó  $14_3 - 14_4$  de la otra pieza obturadora, siendo un par de ellas superiores  $14_3 - 15_3$  y el otro par inferiores  $14_4 - 15_4$ , estas últimas situadas a ambos lados de un saliente inferior ó interno 19 solidario

53146



5 al cuerpo 11 de la válvula y las superiores acercándose entre sí por su extremidad superior formando un hueco 12<sub>1</sub>-15<sub>1</sub> para dejar tan solo paso a la extremidad inferior 17<sub>1</sub> del husillo 17 que es portadora de una pieza de empuje 16 dispuesta a modo de cuña entre las dos superficies de empuje 14<sub>3</sub> - 15<sub>3</sub> enfrentadas y superiores de ambas piezas obturadoras 14-15, de modo que dicha pieza de empuje 16 no tenga paso a través de las dos piezas obturadoras 14-15.

10 En las figuras anexas, la pieza de empuje 16 consiste en una bola existente en el extremo inferior 17<sub>1</sub> del husillo 17 que viene roscado en 17<sub>2</sub> sobre una pieza 21 adaptada a otra pieza 20 roscada al cuerpo 11 de la válvula con las correspondientes juntas intermedias 21<sub>1</sub> y 20<sub>1</sub>, así como el prensa estopa superior 22-22<sub>1</sub>. El husillo 17 es portador en su extremo superior de un volante accionador 18.

20 Descrito suficientemente el presente modelo en correspondencia con su modo de ejecución dado a título ilustrativo en los diseños anexos, se comprende que podrán introducirse en el mismo cualesquiera modificaciones de detalle se estimen convenientes, siempre que no alteren su esencialidad, a cuyo fin se declaran de novedad en España las siguientes reivindicaciones que constituyen la

#### NOTA REIVINDICATORIA

25 1ª - UNA NUEVA VALVULA, caracterizada porque comprende esencialmente dos superficies de asiento planas y opuestas, cada una de las cuales es la extremidad que constituye el extremo interno al cuerpo de válvula, de los respectivos conductos de entrada y salida de la válvula, existiendo

• 53146



entre éstas dos superficies la cavidad central de la válvula, en cuyo interior se mueven dos piezas obturadoras simétricas, opuestas y completamente independientes, cada una de las cuales presenta una cara plana obturadora destinada a aplicarse contra una de las dos superficies de asiento antes mencionadas, mientras su otra cara opuesta, situada frente a la cara similar de la otra pieza, presenta, por lo menos, dos superficies de empuje, la una en su parte superior y la otra inferior, de modo que una de éstas superficies de empuje está destinada a recibir el impulso directo de los órganos de maniobra de la válvula y la otra a entrar en contacto con una parte fija al cuerpo de válvula, hallándose respectivamente situadas para que, al desplazar los órganos de maniobra en la dirección de cierre, éstos últimos órganos actúen simultáneamente sobre ambas piezas obturadoras empujando directamente cada una de estas piezas contra su correspondiente superficie de asiento a través de una de las superficies de empuje de cada pieza obturadora, al mismo tiempo que desplazándola de modo que la parte fija al cuerpo de válvula colabore en el empuje de la pieza contra su superficie de empuje, a través de la segunda superficie de empuje de cada pieza.

2ª - Una nueva válvula, según la anterior reivindicación, en la que cada pieza obturadora presenta dos superficies de empuje inclinadas y situadas frente a las otras dos superficies de la otra pieza obturadora, siendo un par de ellas superiores y el otro par inferiores, éstas últimas situadas a ambos lados de un saliente in-

• 53146



ferior é interno solidario al cuerpo de la válvula y las superiores acercandose entre sí por su extremidad superior para dejar tan solo paso a la extremidad del husillo que es portadora de una pieza de empuje dispuesta a modo de cuña entre las dos superficies de empuje enfrentadas y superiores de ambas piezas obturadoras, de modo que dicha pieza de empuje no tenga paso libre entre las dos extremidades superiores acercadas de las dos piezas obturadoras.

3ª - Una nueva válvula, según cualquiera de las anteriores reivindicaciones, en la que la pieza de empuje es una superficie esférica a modo de bola existente en la extremidad inferior del husillo, siendo las dos superficies de asiento de la válvula, verticales y paralelas entre sí.

4ª - UNA NUEVA VALVULA.

Todo tal y conforme queda descrito y reivindicado en la memoria descriptiva que antecede y que consta de siete hojas escritas a máquina por una sola cara y un plano que la ilustra.

MADRID 9 de Marzo de 1.956

ADAIBRA, S.L.

P.A.

*Morgades*

53146



Fig. 1

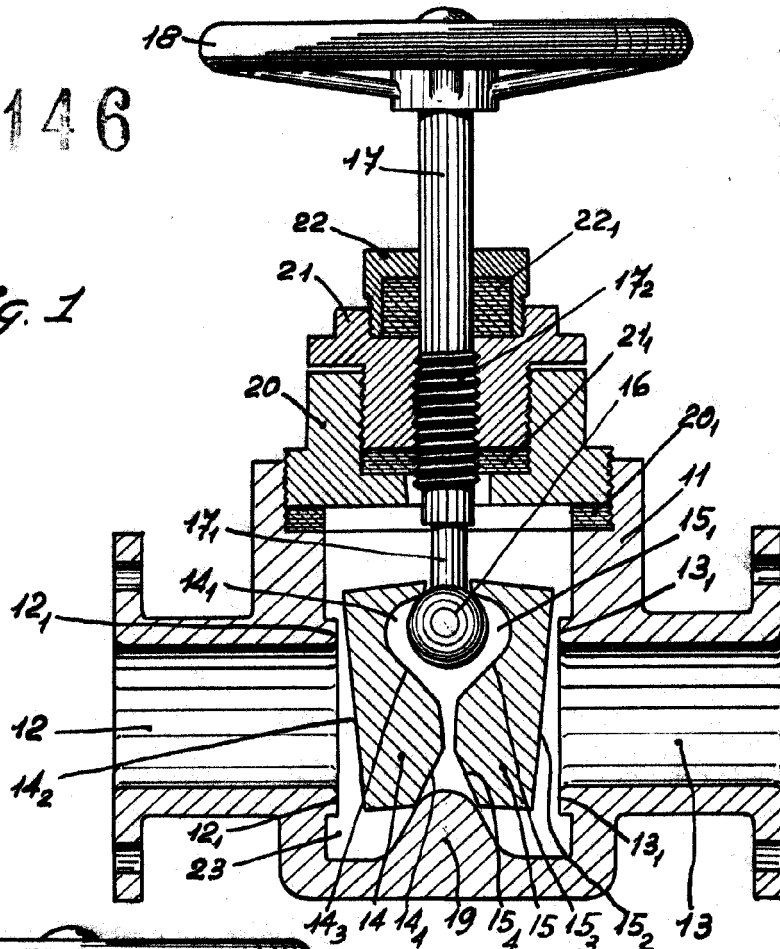
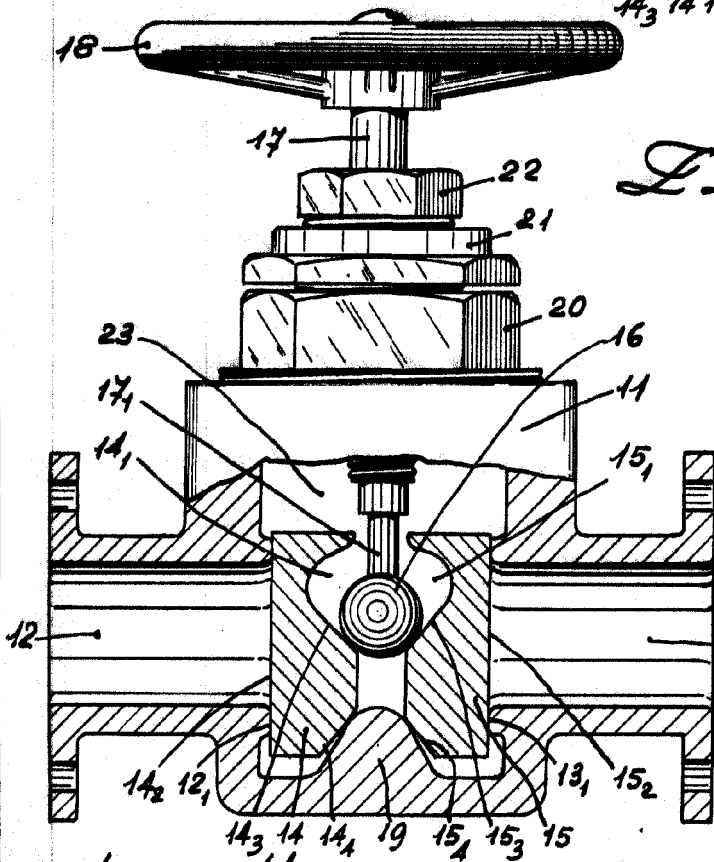

Fig. 2



MADRID: 2 MAR 1956  
p. a. J. J. Margades Guzman  
p. p.  
*J. J. Margades Guzman*

Escala variable