

53131

52492



MEMORIA DESCRIPTIVA
DE UN MODELO DE UTILIDAD, POR VEINTE AÑOS, EN ESPAÑA, A FAVOR DE
CRISTAL MADRID, S.A. DE NACIONALIDAD ESPAÑOLA, RESIDENTE EN MADRID
PLAZA DEL ANGEL Nº. 11

sobre:

"CERRADURA PERFECCIONADA PARA PUERTAS DE VIDRIO"



El presente modelo de utilidad hace referencia a una cerradura perfeccionada, diseñada especialmente para su aplicación a las puertas constituidas por hojas de vidrio de grosor conveniente del tipo que carece de marco o reborde similar de otra materia, tal como madera o metal, y en el que los organos de sujeción y cierre, tales como bisagras, etc.... han de ir montados por tanto, sobre la propia hoja o plancha de vidrio que constituye la puerta.

Hasta el presente, las puertas de este tipo eran cerradas por medio de dispositivos situados fuera de la hoja de vidrio en la mampostería que constituye el hueco de la puerta en que han de ir montadas tales puertas, que generalmente están colocados en la parte correspondiente al suelo de dicho hueco y empotrados, lo que supone el inconveniente de un difícil manejo y un rápido ensuciamiento y dificultades para su desmontaje y limpieza, amén de poca seguridad en el funcionamiento.

Otros dispositivos similares que, por ir montados sobre la propia hoja de vidrio, permiten eludir los citados inconvenientes presentan, sin embargo, el de exigir su montaje sobre dicha hoja de vidrio el practicar ciertas muescas de sujeción que exigen una preparación previa de las hojas antes de su templado.

Todos estos inconvenientes son salvados con el dispositivo objeto de la solicitud que nos ocupa, el cual es descrito a continuación y con ayuda de los dibujos adjuntos.

En dichos dibujos, la Fig. 1 muestra una perspectiva de la cerradura objeto del presente modelo vista por la parte en que lleva el bombillo de introducción de la llave.

La Fig. 2 es una vista de la citada cerradura por uno de sus extremos.

Según queda representado en los citados dibujos, la cerradura en cuestión está constituida por dos piezas metálicas huecas (1-2-), unidad por su parte inferior mediante una tercera



pieza de unión (3), de modo que entre las mismas quede una hendidura (3), llevando en su interior la pieza (1) una cerradura cuyo bombillo (4) o pieza portadora de la ranura de introducción de la llave, sale por un orificio circular, que presenta dicha pieza (1) hacia uno de sus extremos. El pestillo o pieza de cierre (5) de la cerradura, sale por una ranura practicada en la parte inferior de la tan mencionada pieza (1).

Igualmente dicha pieza (1) presenta hacia su parte central un orificio (6) provisto de una pieza roscada en el que se introduce un husillo (7) que presenta en el extremo que se encuentra colocado en la hendidura (3) una arandela metálica (8), provista de un círculo de materia blanda (9), tal como fieltro o goma, mientras que el otro extremo lleva un botón (10) de accionamiento.

La pieza (2) presenta en su parte interna correspondiente a la hendidura (3) otra lámina de materia blanda, tal como fieltro o goma (11), que tiene por objeto que, al apretar contra ella por la acción del círculo de materia blanda (9) dispuesto en la arandela (8), mediante la rotación transmitida al husillo (7) por medio del botón (10), una hoja de vidrio la presión ejercida sobre ella sea amortiguada por dos elementos blandos, como queda expuesto, quedando de esta forma sujeta la cerradura a la parte que se desea de un montante de vidrio colocado sobre una puerta de igual material.

A estos efectos, la pieza (2) está provista de un suplemento (12) en forma de barra que corre a lo largo de la parte inferior de la misma, de modo que el batiente de vidrio de la puerta, constituido por una hoja de tal material, quede aprisionado entre este suplemento y el pestillo al accionar la llave de la cerradura en sentido de cierre.

Resta añadir que la forma de realización descrita es susceptible de modificaciones de detalle que no alteran la esencia

53131



-4-

de la idea expuesta y que por lo tanto han de considerarse comprendidas en el objeto a continuación reivindicado.

NOTA

En resumen: el presente Modelo de Utilidad se contrae a las siguientes reivindicaciones:

5.-

1º.- Cerradura perfeccionada para puertas de vidrio, caracterizada porque está constituida por dos piezas huecas unidad por una tercera por la parte inferior de aquellas, entre las cuales existe una hendidura, llevando en su interior una de dichas piezas, hacia uno de sus extremos, un mecanismo de cierre cuyo bombillo sale al exterior por un orificio que presenta la aludida pieza hueca, que además está provista de un orificio central portador de una pieza roscada en que está dispuesto un husillo que lleva en aquél de su extremos que se encuentra en la referida hendidura existente entre ambas piezas huecas una arandela metálica provista de un círculo de material blando, mientras que en el otro de los extremos de dicho husillo existe un botón de accionamiento, y en tanto que la otra de las aludidas piezas huecas presenta en su cara interna una lámina de material blando y en su parte inferior un suplemento constituido por una barra adosada a lo largo de dicha parte inferior de la pieza hueca.

10.-

15.-

20.-

25.-

2º.- CERRADURA PERFECCIONADA PARA PUERTAS DE VIDRIO, según queda descrita y reivindicada en la precedente memoria que consta de cuatro páginas mecanografiadas y dibujo adjunto.

Madrid, - 8 MAR. 1956

CRISTAL MADRID, S. A.



- 8

Fig. 1

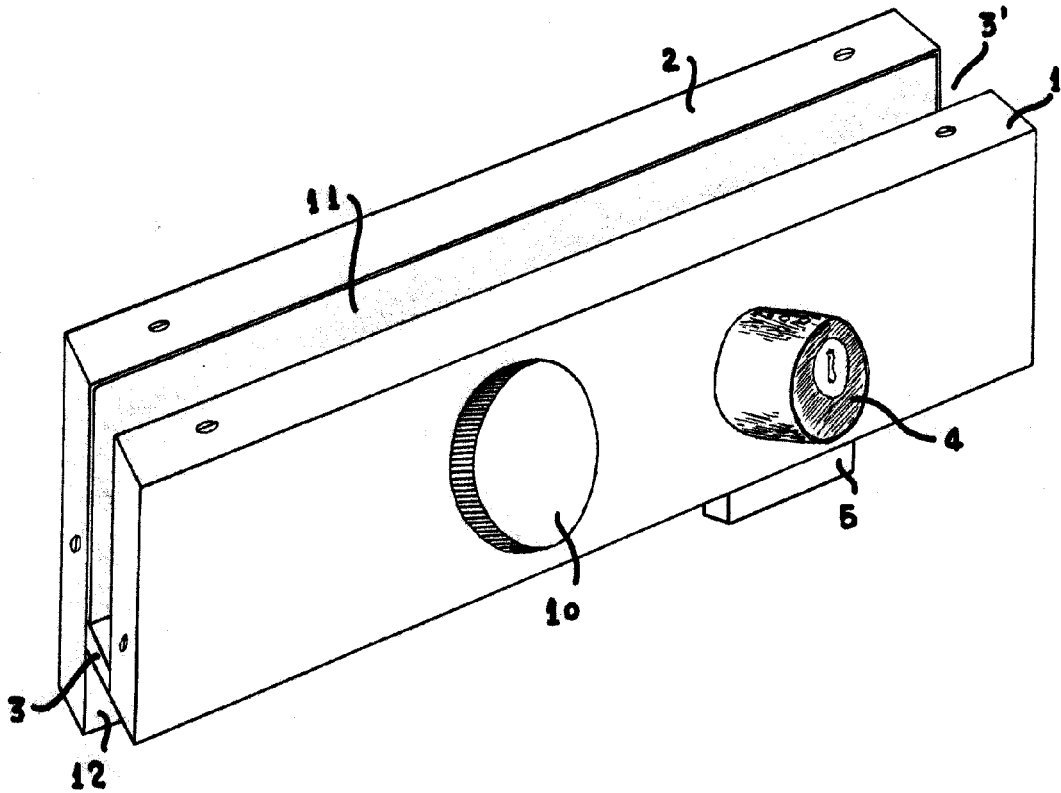
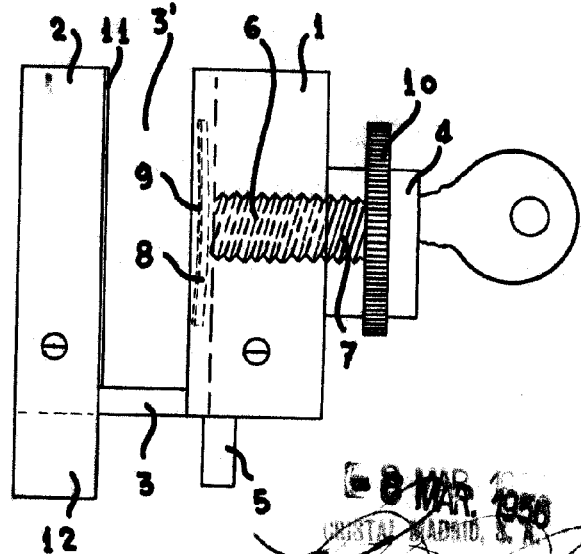

Fig. 2



Escala variable

MAR. 1950
CRISTAL MADRID S.A

[Handwritten signature]