



•53121

MODELO DE UTILIDAD
POR VEINTE AÑOS
EN ESPAÑA

Solicitado a favor de D. Rafael Diaz-Flores Diaz-Roseron,
de nacionalidad española, domiciliado en Valencia, C/.
Goya nº 5

p o r

"NUEVO PORTABROCAS"



MEMORIA DESCRIPTIVA
=====

El Modelo de Utilidad a que se refiere la presente
Memoria Descriptiva y dibujos anexos, tiene por objeto
garantizar la explotación y propiedad exclusivas en España,
Zonas de Protectorado y Colonias, de un nuevo portabro-
cas.

5

Se caracteriza el nuevo elemento, en que se ha sim-
plificado su construcción, de tal forma, que solo posee
las piezas más imprescindibles. Se ha ideado una nueva
solución para accionar las garras, eliminando los husillos



40 Estas operaciones se ejecutan fácilmente con la mano,
girando el casquillo exterior -1-.

45 El anillo flexible -6-, se encuentra siempre en ten-
sión, provocando una tendencia a separar las garras -4-
por lo que consigue adaptarlas a la boca cónica -2- del
casquillo, impulsándolas hacia dentro hasta apoyarse en
50 el tope interior -8-. Si roscamos el casquillo exterior
-1- hasta su límite, las garras -5- quedan completamente
juntas. Entonces, el anillo flexible -6- se encuentra
plegado, doblándose hacia afuera por el estrangulamiento
-7-que posee. Al ir desenroscando, el anillo flexible -6-
se va desdoblado de la posición obligada que se encon-
traba, produciendo la separación de las garras -4-.

55 Como vemos, el anillo flexible es eminentemente prác-
tico. Su fabricación, se efectúa en una coquilla a la
que se adaptan las garras de hierro, con objeto de que
resulten atravesadas simultáneamente las tres.

60 Resumiendo el presente invento, ha sido creado un
nuevo portabrocas de muy sencilla construcción para ob-
tener un económico precio de coste sin que por ello des-
merezca su funcionamiento ya que cumple perfectamente
el fin a que es destinado.

65 Conviene hacer constar, finalmente, que podrán variar
los materiales, las dimensiones, las formas accesorias
y cualquier otro detalle secundario que no sea capaz
de alterar esencialmente lo que es característico y pro-
pio de esta novedad.

N O T A
=====

Se reivindica como objeto de este Modelo de Utilidad:



1956

•53121

- 4 -

70 1º.-Nuevo portabrocas, caracterizado porque las garras
de sujeción están atravesadas transversalmente por un
orificio, por el que pasa un anillo especial, blando y
flexible, ofreciendo este anillo, la particularidad de
75 tener un estrangulamiento en la mitad del tramo compren-
dido entre dos garras consecutivas, provocado en su per-
fil interior, mediante el cual permite su flexión y
acercamiento concentrico de las garras y su separación
a causa de la elasticidad del anillo. Y

80 2º.-"NUEVO PORTABROCAS", de conformidad en un todo
en lo esencial y fines industriales a lo descrito en la
precedente Memoria Descriptiva y gr'aficamente represen-
tado en los adjuntos planos para su mejor comprensión.

Esta Memoria consta de CUATRO hojas escritas o meca-
nografiadas por una sola cara a doble espacio en 80 líneas.

Valencia, 2 de Marzo de 1.956

Por autorización del interesado.

53121

- 8 MAR 1956



Fig.1

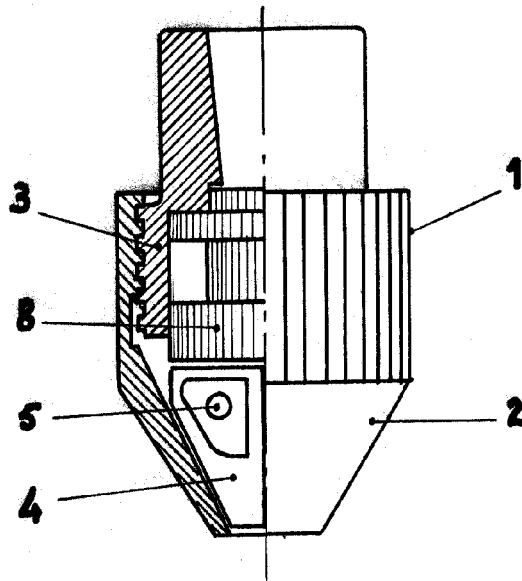
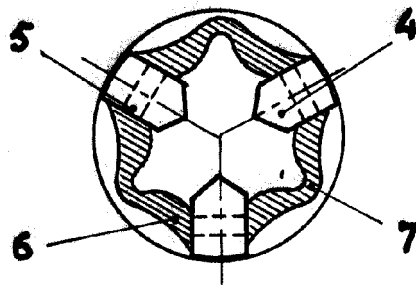

Fig.2



ESCALA VARIABLE
Valencia, febrero 1956

P.A.